

УКРАЇНСЬКИЙ ДЕРЖАВНИЙ УНІВЕРСИТЕТ ЗАЛІЗНИЧНОГО
ТРАНСПОРТУ

ІНСТИТУТ ФІЛОСОФІЇ ІМ. Г. С. СКОВОРОДИ НАН УКРАЇНИ
НАЦІОНАЛЬНИЙ ПЕДАГОГІЧНИЙ УНІВЕРСИТЕТ ІМ. М. П. ДРАГОМАНОВА

НАЦІОНАЛЬНИЙ ТЕХНІЧНИЙ УНІВЕРСИТЕТ УКРАЇНИ
«КИЇВСЬКИЙ ПОЛІТЕХНІЧНИЙ ІНСТИТУТ ІМЕНІ ІГОРЯ СІКОРСЬКОГО»

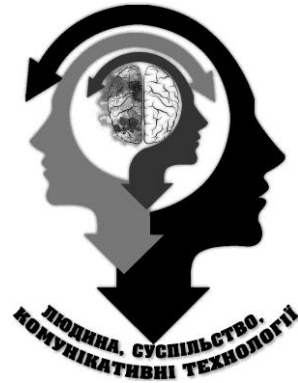

**VIII МІЖНАРОДНА НАУКОВО-ПРАКТИЧНА КОНФЕРЕНЦІЯ,
ПРИСВЯЧЕНА 90-РІЧЧЮ УКРАЇНСЬКОГО ДЕРЖАВНОГО
УНІВЕРСИТЕТУ ЗАЛІЗНИЧНОГО ТРАНСПОРТУ**

ЛЮДИНА, СУСПІЛЬСТВО, КОМУНІКАТИВНІ ТЕХНОЛОГІЇ

**МАТЕРІАЛИ VIII МІЖНАРОДНОЇ НАУКОВО-ПРАКТИЧНОЇ
КОНФЕРЕНЦІЇ «ЛЮДИНА, СУСПІЛЬСТВО, КОМУНІКАТИВНІ
ТЕХНОЛОГІЇ»**

**REPORTS OF THE VIII INTERNATIONAL SCIENTIFIC-PRACTICAL
CONFERENCE “A PERSON, A SOCIETY, COMMUNICATIVE
TECHNOLOGIES”**

Харків
2020

УДК 740+656+338

ББК 87

Л 93

Головні редактори:

Панченко С. В. – доктор технічних наук, професор, академік Транспортної академії України, ректор Українського державного університету залізничного транспорту;

Андрущенко В. П. – доктор філософських наук, професор, член-кореспондент НАН України, академік Національної академії педагогічних наук України, заслужений діяч науки і техніки України, ректор Національного педагогічного університету ім. М. П. Драгоманова

Редакційна колегія:

Бутько Т. В. – д-р техн. наук, професор, академік ТАУ

Лаврухін О. В. – д-р техн. наук, професор, чл.-кор. ТАУ, академік МАБЖ

Устенко О. В. – д-р техн. наук, професор, академік ТАУ

Бакланов О. М. – д-р хім. наук, професор

Ватуля Г. Л. – д-р техн. наук, професор

Калабухін Ю. Є. – д-р техн. наук, професор

Новіков Б. В. – д-р філос. наук, професор

Панков Г. Д. – д-р філос. наук, професор

Петрушов В. М. – д-р філос. наук, професор

Рассоха І. М. – д-р філос. наук, професор

Близнюк Л. М. – канд. філол. наук, доцент

Даніл'ян В. О. – канд. філос. наук, доцент

Колеснік К. Е. – канд. іст. наук, доцент, академік ТАУ

Куценко М. Ю. – канд. техн. наук, доцент

Панченко В. В. – канд. техн. наук, доцент

Павлов В. І. – канд. філос. наук, доцент

Прогонний О. М. – канд. техн. наук, доцент

Скорик О. О. – канд. техн. наук, доцент

Толстов І. В. – канд. філос. наук, доцент

Алексєєнко Н. В. – старш. викладач

Затверджено до друку Вченою радою Українського державного університету залізничного транспорту (протокол № 7 від 21.09.2020 р.)

Л 93 Людина, суспільство, комунікативні технології : матеріали VIII Міжнар. наук.-практ. конф. присвяченої 90-річчю Українського державного університету залізничного транспорту, 15–16 жовтня 2020 р. Харків : ДІСА ПЛЮС, 2020. 295 с.
ISBN 978-617-7927-35-7

УДК 740+656+338

Друкується в авторській редакції

ISBN 978-617-7927-35-7

© Авторський колектив, 2020

ПРИВІТАННЯ УЧАСТНИКІВ КОНФЕРЕНЦІЇ

Вельмишановні учасники конференції!

Щиро вітаю Вас з початком VIII Міжнародної науково-практичної конференції «Людина, суспільство, комунікативні технології», яка проводиться на базі Українського державного університету залізничного транспорту з нагоди його 90-річчя!

За свою багаторічну історію, яка веде свій початок ще з далекого 1930 року, наш навчальний заклад підготував справжніх професіоналів своєї справи, фахівців залізничної галузі, які мають непересічну фахову підготовку, та, найважливіше, чітко усвідомлюють глибину особистої відповідальності перед прийдешніми поколіннями за збереження, функціонування й розвиток транспортної інфраструктури нашої держави. Серед випускників університету – міністр транспорту СРСР М. С. Конарєв, міністр транспорту України, Герой України Г. М. Кірпа, начальник Південної залізниці, Герой України В. М. Остапчук, Герой України В. В. Зубенко, провідні фахівці транспортних підприємств багатьох країн світу.

Сьогодні УкрДУЗТ – це сучасний вищий навчальний заклад IV рівня акредитації з високою міжнародною репутацією в галузі освіти та наукових досліджень, провідний вищий навчальний заклад транспортної галузі, справжня кузня кадрів для українських залізниць та інших підприємств України.

Зусилля керівництва та викладачів нашого університету спрямовані як на підготовку висококваліфікованих спеціалістів, так і на виховання справжніх громадян, патріотів. Цьому особливо сприяє організація та проведення конференцій різного рівня, важливе місце серед яких посідає традиційна Міжнародна науково-практична конференція «Людина, суспільство, комунікативні технології». Ця конференція вже ввосьме збирає вітчизняних та закордонних фахівців з різних галузей гуманітарних, соціальних, економічних та технічних наук.

Окрему подяку хочу висловити учасникам з США, Німеччини, Норвегії, Словаччини, Білорусії, Грузії, які підтримали своїми доповідями конференцію у цей досить непростий час, адже їхня участь надала конференції високого статусу Міжнародної.

Вважаю, що це чудова нагода для науковців з різних країн обмінятися новими ідеями, напрацюваннями, досягненнями, відкриттями. Маю надію, що ця конференція стане вагомим внеском у підготовку майбутніх фахівців

для реформування не тільки транспортної галузі, але й України в цілому. Для досягнення цієї мети велике значення має обмін досвідом. Тому висловлюю особливу подяку організаторам та учасникам конференції за надану можливість поспілкуватися з колегами з різних країн та збагатитися новими знаннями.

Від усієї душі зичу усім учасникам конференції миру, здоров'я, добра, благополуччя, нових творчих здобутків, цікавих доповідей і дискусій, під час яких обов'язково народиться істина!

*Ректор Українського
державного університету
залізничного транспорту,
доктор технічних наук,
професор, академік транспортної
Академії України*

С. В. Панченко

Шановні колеги!

Від щирого серця вітаю учасників VIII Міжнародної науково-практичної конференції «Людина, суспільство, комунікативні технології»!

Одним із пріоритетних напрямів державотворення в Україні є розвиток вітчизняної науки та всебічна підтримка науковців, спроможних ефективно реалізовувати фундаментальні й прикладні наукові дослідження, готових до інноваційних форм діяльності в умовах сучасного суспільства. Саме вони мають можливість суттєво змінити політичну, економічну та соціальну ситуацію в нашій державі.

Важливу роль у досягненні цих стратегічних завдань відіграють заклади вищої освіти, як осередки наукового та творчого потенціалу. Чільне місце серед провідних університетів нашої держави посідає Український державний університет залізничного транспорту, особливий освітній заклад, потужний науковий центр, в якому успішно функціонують відомі далеко за межами України авторитетні наукові школи. Безумовно можна стверджувати, що УкрДУЗТ, який в цьому році святкує свій 90-річний ювілей, сприяє формуванню та розвитку інтелектуальної і творчої еліти не тільки технічного, але й економічного та гуманітарного спрямування.

Одним із важливих заходів університету є проведення вже традиційної Міжнародної науково-практичної конференції «Людина, суспільство, комунікативні технології, в якій беруть участь науковці не тільки з України, але й з інших країн (Німеччина, США, Норвегія, Словаччина тощо). Протягом останніх років в межах роботи конференції ми мали можливість ознайомитися з результатами пошуків фахівців з України, Німеччини, Словачії та інших країн в різних галузях знання: філософії, права, економіки, технічних наук тощо. Слід зазначити, що за період роботи конференції утворилася група науковців, які щороку приймають активна участь у підготовці та проведенні наукового заходу.

Звертаюсь зі словами щирої подяки до усіх небайдужих, хто відгукнувся на ідею проведення конференції у цей непростий час, хто підтримав її надісланими матеріалами, готовністю до співпраці. Дякую Вам за підтримку та допомогу, інтерес до заявленої проблематики, щире зацікавлення до розвитку науки в Україні.

***Проректор з наукової роботи,
доктор технічних наук,
професор***

Г. Л. Ватуля

СЕКЦІЯ І. ФІЛОСОФСЬКІ ТА ГУМАНІТАРНІ НАУКИ

АБАШНІК В.О., *д. філос. н., професор, Харківський національний університет ім. В.Н.Каразіна м. Харків, Україна*

ЕДМУНД ГУССЕРЛЬ У ФІЛОСОФІЇ ІСИДОРА ПРОДАНА (1854–1919/20)

На початку 20-го ст. філософські праці відомих європейських мислителів часто ставали предметом обговорення не лише серед носіїв певної мови (німецької, англійської, французької тощо), але також у інших країнах Європи та світу. Цьому сприяло знання філософами цих країн іноземних мов. Серед таких філософів був також Ісидор Савич Продан (1854–1919/20), який в 1906–1916 рр. викладав філософські дисципліни у Харківському університеті [2; 3]. Він походив із родини православного священика у містечку Підзахаричі (сьогодні Путильський район) на Буковині [1]. У 1872 р. він з успіхом закінчив курс навчання у Чернівецькій гімназії, а потім у 1872–1875 рр. вивчав психологію та філософію у Віденському університеті. З 1875 р. по 1905 р. Ісидор Продан читав філософські дисципліни, зокрема і логіку, а також німецьку і латинські мови у різних навчальних закладах Молдови (Кишинів), Прибалтики (Рига, Тарту), Росії (Москва), України (Ізмаїл) [4].

В 1906 р. Ісидор Продан захистив свою двохтомну працю «Про пам'ять» (1904–1905) в якості магістерської дисертації в університеті імені Святого Володимира у Києві. Позитивні рецензії на цю роботу написали відомі київські професори О.М. Гіляров (1856–1938) та Г.І. Челпанов (1862–1936). Після цього він був приват-доцентом філософії у Харківському університеті, де викладав різні курси, зокрема «історію давньої філософії», «загальну педагогіку» тощо [5, с. 3]. В цей час Ісидор Продан звертався до спадщини українського класика Г.С. Сковороди [1], працював над творами Г.В. Ляйбніця та розробив свій проект «еволюційної монадології» [10]. Будучи прихильником філософії «здорового глузду» (Томас Рід), він оприлюднив декілька робіт [7; 8], в яких захищав свою філософську позицію від критики [9], а також сам виступав з критикою Канта та «неокантіанства». Зокрема це були «Правда про Канта» (1914), «Філософія та здоровий глузд» (1914) та інші праці.

У творах Ісидор Продан також аналізував філософські позиції своїх сучасників, серед яких важливе місце займав австрійсько-німецький мислитель Едмунд Густав Альбрехт Гуссерль (Edmund Gustav Albrecht Husserl, 1859–1938), котрий в свою чергу був засновником феноменології. Серед робіт Едмунда Гуссерля, до яких звертався харківський філософ, були «Логічні

дослідження» (1900–1901) в двох томах [6, с. 98]. У цьому відношенні важливу роль відігравала праця «Пізнання та його об'єкт» (1913) Ісидора Продана, у передмові до якої він вказував на свій «...метод дослідження, котрий до сих пір лише у англійців та шотландців використовувався з успіхом» [6, с. X]. Таким чином, харківський філософ наголошував на особливостях цієї роботи.

Фундаментальна монографія «Пізнання та його об'єкт» (1913) Ісидора Продана складається із одинадцяти глав, в яких він звертається до позиції Едмунда Гуссерля в різних аспектах. При цьому харківський філософ називає його серед «...нових прихильників гносеологічного ідеалізму» [6, с. 344], маючи на увазі відому традицію Й.Г. Фіхте та його послідовників. Названі та інші публікації засновника феноменології займають важливе місце у третій главі даної роботи Ісидора Продана під назвою «III. Виникнення суджень та їх оцінка» [6, с. 63–102].

У третій главі своєї роботи Ісидор Продан розглядає різні критерії істини, починаючи від одного із найдавніших критеріїв – «Сам сказав», тобто виразу прихильників Піфагора, котрі так апелювали до авторитету свого вчителя [6, с. 86]. Критерії істини харківський філософ аналізує з різних сторін, при цьому він особливо негативно ставиться до відповідної позиції Іммануїла Канта та його формально-логічного критерію й пише: «Але кожному відомо, що формальна правильність мислення та умовиводу (тобто слідування всім правилам логіки) ще зовсім не доводить істинності виводу. Останній може бути й хибним, якщо той, хто розмірковував, виходив із хибних посилай чи аргументів» [6, с. 92].

У «§14. Цінність різних критеріїв істини» третьої глави роботи «Пізнання та його об'єкт» (1913) Ісидор Продан ще раз коротко перераховує проаналізовані ним критерії істини, при цьому зупиняється на восьми найголовніших критеріях [6, с. 96–99]. Його головна увага націлена тут на сьомий критерій істини: «Відповідність пізнання та дійсності» [6, с. 98]. Серед прихильників цього критерію істини Продан називає як античних мислителів (Аристотель, Епікур), так і філософів Нового часу (Спіноза, Гассенді, Локк, Ляйбніц) й представників 19-го століття (Шопенгауер, Тренделенбург). До них зараховано також Едмунда Гуссерля [6, с. 98], хоча тут є один важливий нюанс.

На думку Ісидора Продана, останній критерій істини не визнають скептики, кантіанці та представники суб'єктивного ідеалізму: «Пояснюється це тим, що сама дійсність, або реальне буття, ними або не визнається як дещо самостійне, котре не залежить від пізнавального духу, або ж речі («речі в собі» Канта) в цій дійсності вважаються таким, яких не можна пізнати. Тоді, зрозуміло, не може бути й мови про відповідність або узгодження нашого пізнання з речами та відносинами цієї дійсності» [6, с. 98–99]. При цьому

харківський філософ згадує, що деякі філософи, зокрема Едмунд Гуссерль, хотіли б примирити Канта з цим критерієм: «Так, Гуссерль визначає істину як 'повну відповідність між виказаною думкою та даним переживанням як таким'» [6, с. 99]. Хоча тут слід критично зауважити, що наведена самим Ісидором Проданом німецька цитата із другого тому «Логічних досліджень» (1901) Едмунда Гуссерля у примітці звучить дещо інакше: «Die Wahrheit ist... die volle Uebereinstimmung zwischen Gemeintem und Gegebenen als solchem», тобто: «Істина є... повна відповідність між виказаною думкою та даним/заданим як таким» [6, с. 99]. Тобто, на нашу думку, Ісидор Продан додає від себе психологічний аспект («даним переживанням») у формулювання визначення істини, чого у визначенні самого Едмунда Гуссерля очевидно не спостерігаємо.

Едмунд Гуссерль згадується далі харківським філософом і як прихильник восьмого критерію істини. Про нього Ісидор Продан пише наступне: «*Сократ* та його школа виставили в якості особливого критерію істини – загальне поняття (та відповідність його визначенню). Цей критерій поряд з попереднім визнається також *Гуссерлем*. Безпідставність цього критерію ми доведемо у наступній главі, про поняття (§5)» [6, с. 99]. Дійсно, в указаному параграфі своєї роботи Ісидор Продан повертається до цього критерію істини й наголошує, що «...і загальні, і навіть *найзагальніші поняття* метафізики бувають хибними, оскільки такі поняття одного філософа суперечать поняттям іншого» [6, с. 115].

У параграфі «§15. Що таке істина?» глави «III. Виникнення суджень та їх оцінка» своєї роботи Ісидор Продан також апелює до поглядів Едмунда Гуссерля. Тут він спочатку вказує, «...що пізнання лише намагається досягти *відповідності дійсності*, в іншому випадку це буде не пізнання, а фантазування» [6, с. 101]. При цьому харківський філософ вказує симпатії щодо визначення істини австро-німецьким мислителем й пише: «Так само розуміє істину і *Гуссерль*, говорячи: 'істина вічна, або краще, вона – *ідея*, і як така *перебуває поза часом*'. Істинність притаманна не скороминучому явищу пізнання, а його тотожному змісту ідеальної або загальної сутності'» [6, с. 102].

Таким чином, в якості *основного висновку*, слід вказати на те, що в рамках Харківської університетської філософії на самому початку 20-го ст. відбувалося активне обговорення тогочасних філософських дебатів в Європі та світі. Предметом обговорення були також позиції відомих та видатних мислителів, зокрема Едмунда Гуссерля. При цьому важливу роль в таких дискусіях відігравали праці Ісидора Продана, який не лише приймав участь у цих дебатах завдяки своїм публікаціям, але й знайомив з ними своїх харківських студентів.

Список використаних джерел

1. Абашнік В.О. І.С. Продан (1854–1919/20) про Г.С. Сковороду як філософа. *Григорій Сковорода і проблеми соціального буття. Матеріали VI Всеукраїнської наукової конференції 21 травня 2011 року. Сковородинівка: Національний літературно-меморіальний музей Г.С. Сковороди, 2011. С. 9–10.*
2. Абашник В.А. И.С. Продан (1854–1919/20) как критик И. Канта. *Вісник Харківського національного університету ім. В.Н. Каразіна. № 984. Серія «Філософія. Філософські перипетії». Харків, 2011. С. 17–22.*
3. Абашник В.А. Критика неокантианства И.С. Проданом (1854–1919/20). *Гілея: науковий вісник. 2012. Випуск 56 (№1). С. 348–352.*
4. Абашник В.А. Философия «здравого смысла» И.С. Продана и современность. *Вісник Харківського національного університету ім. В.Н. Каразіна. № 992. Серія «Філософія. Філософські перипетії». Випуск 45. «Людина у ХХІ столітті: тенденції, засоби і перспективи змін». Харків, 2012. С. 116–121.*
5. Обзорение преподавания предметов и распределения лекций и практических занятий по Историко-филологическому факультету Императорского Харьковского университета на 1911-1912 академический год. Харьков, 1911. 46 с.
6. Продан И.С. Познание и его объект (Оправдание здравого смысла). Харьков: Тип. «Мирный труд», 1913. Часть 1-я. XXVI. 474 с.
7. Продан И.С. Правда о Канте. (Тайна его успеха). Харьков: Епархиальная Типография, 1914. 87 с.
8. Продан И.С. Философия и здравый смысл (Критический этюд). Харьков: Тип. «Мирный труд», 1914. 21 с.
9. Продан И.С. Ответ на рецензию В. Каринского о книге И.С. Продана «Познание и его объект, оправдание здравого смысла». Харьков: Типография «Мирный труд», 1914. 26 с.
10. Abaschnik V.A. «Die neue Evolutionsmonadologie» von Isidor Savvic Prodan (1854–1919). IX. *Internationaler Leibniz-Kongress unter der Schirmherrschaft des Bundespräsidenten. Natur und Subjekt. Vorträge. Hg. v. Herbert Breger, Jürgen Herbst u. Sven Erdner (Hannover, 26. September bis 1. Oktober 2011). Hannover: Druckerei Hartmann, 2011. 1. Teil. S 1–10.*

АБАШНІК У.В., студентка магістратури

Харківський національний університет ім. В.Н. Каразіна

м. Харків, Україна

ВАЛЬТЕР БЕНЬЯМІН (1892–1940) ТА МЕДІА-ФІЛОСОФІЯ

Вальтер Бендікс Шьонфліз Беньямін (Walter Bendix Schoenflies Benjamin, 1892–1940) був відомим німецьким теоретиком естетики, філософом, соціологом, літературним критиком та перекладачем. Не дивлячись на певну популярність у Німеччині та Західній Європі, знаменитим по всьому світу він став лише після своєї смерті, у другій половині 20-го століття. В цей час публікуються та перевидаються німецькі праці Вальтера Беньяміна, вони також виходять у перекладах різними мовами. Однак навіть на початку 21-го століття оприлюднена ще не вся його творча спадщина. Починаючи з 2008 р. у авторитетному німецькому видавництві «Зуркамп» (Франкфурт на Майні), виходять окремі томи його «Творів та спадщини. Критичне видання» (Werke und Nachlaß. Kritische Gesamtausgabe), всього заплановано 21 том.

У творчості Вальтера Беньяміна досить важливе місце займають роботи, котрі присвячені медіа-філософії. Зокрема, у цьому відношенні можна назвати наступні його публікації: «Твір мистецтва у епоху його технічної відтворюваності» (1936), «Маленька історія фотографії» (1931), «Вчення про схоже/подібне» (1933). Тут слід зауважити, що хоча він і використовує терміни «медіа» (зокрема, у своїй ранній статті «Про міметичну здібність») та «філософія», але у нього немає жодного твору, в назві якого б було слово «медіа». А ось термін «філософія» зустрічається у назві його невеличкої ранньої праці «Про програму майбутньої філософії» [4, s. 157–171].

Стосовно класифікації Вальтера Беньяміна як «медіа-філософа» можна навести одну характерну цитату із «Підручника Беньяміна. Життя – творчість – впливи» (2011), який вийшов у відомому німецькому видавництві «Метцлер», та який присвячений вказаним у назві аспектам його життя та діяльності. Тут є невеличкий параграф медіазнавство, або наука про медіа (нім. Medienwissenschaft), де автори зокрема пишуть таке: «Беньямін не був медіа-вченим у сучасному сенсі. Він не виказував систематичних думок щодо історії, техніки, форм, естетики чи економічних структур «медіа». У нього також неможливо знайти ніяких посилань на медіа-наукові дослідницькі дискусії. В чому ж тут полягає причина? Беньямін – поряд з Кракауером, Адорно, а пізніше – з Маклюеном або ж Флюссером – належить до тих теоретиків, котрі вперше обґрунтували дискурс медіа-наукових рефлексій та теорій» [1, s. 46].

Стосовно наведеної вище цитати можна сказати наступне. Тут автори даного підручника не використовують термін «медіа-філософія», натомість говорять про «медіа-науку». На наш погляд, це можна пояснити тим, що автори цієї праці за фахом не є філософами, а літературознавцями. Бо Буркгард Лінднер, за редакцією якого вийшов цей «Підручник Беньяміна», є «професором історії і естетики медіа, та новітнього німецького літературознавства» в університеті імені Й.В. Гьоте (Франкфурт на Майні). Крім цього слід вказати й на те, що в колі сучасних німецьких теоретиків до сих пір проходять дискусії щодо тлумачення таких понять, як «медіа-філософія» (нім. Medienphilosophie), «медіа-наука» (нім. Medienwissenschaft) тощо. Зокрема, у примітках до передмови німецької збірки «Медіа-філософія. Статті щодо з'ясування одного поняття» (2003) її видавці жалілись на те, що «...до сих пір єдина професура з медіа-філософії у німецькомовному просторі була заснована не в Інституті філософії, а на факультеті медіа в університеті Баухаус у Ваймарі...» [2, s. 205].

Взагалі, сучасні німецькі дослідники, зокрема професори Майк Зандботе (Mike Sandbothe), Штефан Мюнкер (Stefan Münker), Олександр Рьослер (Alexander Roesler) та інші [2], розглядають медіа-філософію в якості трансдисциплінарної науки, яка проводить свої дослідження на межі окремих медійних наук (нім. Medienwissenschaft), науки про комунікацію (нім. Kommunikationswissenschaft) та деяких сфер практичної філософії, зокрема філософії кіно (нім. Kino-Philosophie, Philosophie des Kinos), фільмознавства (нім. Filmwissenschaft) тощо.

У цьому сенсі можна згадати збірку «Систематична медіа-філософія» (2005), яка вийшла за редакцією професорів Майка Зандботе та Людвіга Нагля. Тут редактори поєднали окремі доповіді в наступні три розділи: «Медіа чуттєвого сприйняття», «Семіотичні інформаційні та комунікативні медіа», «Технічні медіа розповсюдження, зберігання та накопичення інформації» [3]. Зокрема, у першому розділі є статті «Медіа-філософія часу» (Ральф Бойтан) та «Медіа-філософія простору» (Гьотц Гросклаус), у другому розділі представлені статті: «Медіа-філософія комунікації» (Петер Яніх), «Медіа-філософія тіла» (Матіас Гутманн), «Медіа-філософія мови» (Дітер Мерш), «Медіа-філософія зображення» (Ламберт Візінг), «Медіа-філософія музики» (Матіас Фогель); третій розділ містить серед інших такі статті «Медіа-філософія фільму» (Лоренц Енгель), «Медіа-філософія Інтернету» (Марк Постер) тощо. Тобто тут автори показали цілий спектр різних аспектів медіа-філософії.

В якості *основних висновків* можна констатувати наступне. По-перше, на наш погляд, Вальтера Беньяміна по праву можна зарахувати до родоначальників медіа-філософії, оскільки у своїх творах він обґрунтував або

торкався найважливіших елементів медіа-філософії. Хоча сам цей термін почав формуватися лише наприкінці 20-го сторіччя, зокрема, у Німеччині на початку 1990-х рр., коли Юрген Габермас використав його у своїй праці «Фактичність та чинність/значущість» у 1992 р. По-друге, слід вказати на актуальність мислення Вальтера Беньяміна для медіа-філософії сьогодні, оскільки він є класиком в цій сфері, а твори класика завжди мають значення та певну актуальність. Причому ця актуальність його творів має як історичний характер, так й імпульсивно-творчий аспект. Так, в історичному контексті можна навести роздуми Вальтера Беньяміна у його статті «До положення російського кіномистецтва» під час перебування у Москві взимку в 1926/1927 рр. Тут він критикував радянське кіно із-за замкненості в собі та наголошував: «Ільїнський працює з дуже неточною копією Чапліна та вважається коміком лише тому, що тут невідомий Чаплін» [4, s. 747].

Стосовно імпульсно-творчого аспекту слід вказати, що праці та ідеї Вальтера Беньяміна з різних медіа (радіо, фільм, фотографія) не лише надавали поштовхи для роздумів та робіт авторів пізніших епох (Жан Бодріяр та інші) у розвитку їх теорій, котрі стали вже класичними, але й несуть в собі імпульси стосовно нових розмислів в епоху диджиталізації на початку 21-го століття. Тут мова йде про його оригінальне тлумачення поняття «аура» (як унікального явища даліни) у працях «Повідомлення про сутність аури», «Маленька історія фотографії», «Твір мистецтва у епоху його технічної відтворюваності» (навіть назва цього твору стала вже свого роду крилатим виразом) тощо.

Список використаних джерел

1. Benjamin-Handbuch. Leben – Werk – Wirkung. Hrsg. von Burkhardt Lindner. Stuttgart, Weimar: Verlag J. B. Metzler, 2011. .III, 720 s.
2. Medienphilosophie. Beiträge zur Klärung eines Begriffs. Hg. von Stefan Münker, Alexander Roesler, Mike Sandbothe. Frankfurt am Main: Fischer Taschenbuch Verlag, 2003. 224 s.
3. Sandbothe M. Systematische Medienphilosophie. Herausgegeben von Mike Sandbothe und Ludwig Nagl. Berlin: Akademie Verlag, 2005. XXVII, 410 s.
4. Walter Benjamin Gesammelte Schriften. Frankfurt am Main: Suhrkamp, 1991. Bd. II. 1526 s.

АЛЕКСЄЄНКО Н.В., старший викладач

Український державний університет залізничного транспорту

м. Харків, Україна

ОСОБЛИВОСТІ НАВЧАЛЬНОЇ МОТИВАЦІЇ МАЙБУТНІХ ІНЖЕНЕРІВ

Головною рушійною силою будь-якої діяльності особистості, в тому числі й професійної діяльності та навчання, є мотивація. Саме вона є одним із провідних чинників успішного навчання майбутніх інженерів, а отже їхнього професійного становлення та особистісного розвитку.

Мотивацію можна визначити як «сукупність причин психологічного характеру, які пояснюють поведінку людини, її спрямованість та активність» [1]. Інакше кажучи, поняття «мотивація» позначає складний психологічний процес, який полягає в усвідомленні тією або іншою мірою об'єктивних та суб'єктивних боків потреби, а також дій, спрямованих на її задоволення. Потреба, опосередкована складним психологічним процесом мотивації, виявляє себе психологічно у формі мотиву поведінки.

Протягом 2018-2019 р.р. на базі Українського державного університету залізничного транспорту було проведено дослідження з метою з'ясування найбільш значущих мотивів навчальної діяльності студентів за методикою «Вивчення мотивів начальної мотивації студентів» (за модифікацією А. А. Реана, В. А. Якуніна) [2]. Майбутнім інженерам пропонувався список з 16 різних мотивів навчання, з яких треба було обрати лише п'ять найбільш значущих.

У дослідження брали участь 52 студенти: факультет УПП, IV курс – 34 особи; механіко-енергетичний факультет, III курс – 18 осіб. Респондентів чоловічої статі – 62,5%, жіночої – 37,5%. Середній вік респондентів – 20,5 років. Серед найбільш значущих мотивів опитані студенти обрали такі мотиви (розташовані в порядку зменшення значущості):

- забезпечити успішність майбутньої професійної діяльності (79,2%);
- стати висококваліфікованим фахівцем (75%);
- отримати інтелектуальне задоволення від навчання (70,8 %),
- постійно отримувати стипендію (58,3%),
- отримати глибокі та міцні знання (45,8%),
- отримати диплом про вищу освіту (41,7%).

Для порівняння, у дослідженні Л.В. Бондар, проведеному на студентах III курсу аналогічного віку (загальна кількість осіб – 42, вік 20-21 рік), спеціальності «Практична психологія», були отримані близькі, але не аналогічні результати. Так в структурі навчальної мотивації студентів-психологів найбільш значущими виявилися наступні мотиви (розташовані в

порядку зменшення значущості): бажання стати висококваліфікованим спеціалістом (72% студентів); набути глибокі та стійкі знання (72% студентів); отримати інтелектуальне задоволення від навчання (71% студентів); забезпечити успішність майбутньої професійної діяльності (64% студентів); отримати диплом (57% студентів) [1].

В обох дослідженнях досить високі оцінки отримують професійні мотиви навчальної діяльності, що свідчить про розуміння майбутніми фахівцями зв'язку між результатами навчання та успішністю подальшої професійної діяльності. Майбутні інженери демонструють навіть більшу вагу професійних мотивів у порівнянні зі студентами-психологами. Так, успішність майбутньої професійної діяльності важлива для 79,2% майбутніх інженерів і тільки для 64% майбутніх психологів. А бажання стати висококваліфікованим фахівцем в майбутньому мотивує 75% інженерів та 72% відповідно.

В структурі інтелектуальних мотивів навчальної діяльності також є певні розбіжності. Хоча бажання отримати інтелектуальне задоволення від навчання має майже однакову вагу (70,8 % у майбутніх інженерів та 71% у майбутніх психологів), прагнення мати глибокі та міцні знання суттєво відрізняється (лише 45,8% у майбутніх інженерів та 72% у майбутніх психологів). Слід також відмітити, що зовнішні спонукання у вигляді зацікавленості в отриманні диплома також відрізняється (41,7% та 57% відповідно). У майбутніх інженерів зазначений мотив навіть не увійшов до так званої п'ятірки лідерів. Останній факт може пояснюватися тим, що студенти-інженери через специфіку свого фаху краще розуміють необхідність глибоких професійних знань та розвинених навичок для ефективною реалізації майбутньої професійної діяльності.

Водночас, слід зазначити, що питому вагу в структурі мотивації майбутніх інженерів відіграє матеріальна зацікавленість, а саме – намагання постійно отримувати стипендію (58,3%), яка відсутня у студентів-психологів. Можливо, такий факт є відображенням того, що серед студентів-інженерів досить велика кількість осіб чоловічої статі, на яких зазвичай покладається відповідальність за матеріальне забезпечення родини, або відмінностями між так званим «технічним» та «гуманітарним» складом розуму. Це питання потребує подальшого уточнення.

Список використаних джерел

1. Бондар Л. В. Особливості мотивації навчальної діяльності студентів – майбутніх практичних психологів. URL: <http://jrn1.nau.edu.ua/index.php/VisnikPP/article/viewFile/12459/16832> (дата звернення 11.10.2020)
2. Ильин Е.П. Мотивация и мотивы. Санкт-Петербург: Питер, 2000. 512 с.
3. Молодіжна мотивація: визначення та аналіз проблеми. URL: <https://kibit.edu.ua/molodyozhnaya-motivaciya/> (дата звернення 11.10.2020)

АНДРУЩЕНКО В.П., *д. філос. н., професор, член-кореспондент НАН України, дійсний член Національної академії педагогічних наук України, заслужений діяч науки і техніки України,*

Національний педагогічний університет ім. М. Драгоманова

м. Київ, Україна

ПЛАГІАТ ТА НЕДОБРОЧЕСНІСТЬ – ЗАГРОЗА НАУКОВОМУ ПОТЕНЦІАЛУ УКРАЇНИ

Сучасний науковий світ буквально розриває дискусія про якість наукових досліджень, достовірність дослідницьких практик, чистоту експерименту, плагіат і недоброчесність. Солідні мужі, доробок яких вимірюється сотнями наукових публікацій, і науковці-початківці, що роблять лише перші кроки в науці, чиновники від науки і наукова громадськість сьогодні висунули один одному величезний обсяг справедливих і фейкових звинувачень, які можуть призвести до розколу великого інституту національної науки й освіти, припинення наукових досліджень, деформації їх основних функцій – торувати дорогу до істини, а від неї й до практики.

Головною проблемою дискусії є академічна недоброчесність, а в її центрі – феномен плагіату, в якому звинувачують чи не кожного, хто наблизився до захисту кандидатської чи докторської дисертації. Небезпечним є й те, що предметна галузь, обрана для вияву плагіату, – дисертації з гуманітарних наук та педагогіки. Саме тут активісти-борці з плагіатом почуваються «знавцями», хоча до філософії чи педагогіки вони мають дотичне відношення. Сучасний дискурс дещо нагадує ситуацію, яку описав свого часу великий Гегель: під час вибору між дискурсом про виготовлення чобіт та філософськими постулатами пересічні дискурсанти надають перевагу суперечкам про постулати. Ще б пак! Щоб розмовляти про виготовлення черевиків, писав Гегель, треба бути професіоналом-чоботарем! У філософії, педагогіці, інших гуманітарних науках практично кожен вважає себе фахівцем. Це велика ілюзія. На жаль, у нашому суспільстві вона має поширений характер. Будучи головою експертної ради з соціогуманітарних наук (а саме на них зосереджена лівова частка дискусій), вивчаючи ситуацію зсередини, маю зазначити, що деякі науковці академічною доброчесністю справді не переймаються. Їхній творчий доробок становлять роботи, що готуються здебільшого похапцем, «чужими руками», «на замовлення». Однак більшість досліджень виконується самостійно, й випадки плагіату чи компіляції в них є переважно винятками. Між тим так звані академічні активісти всіх дослідників підводять під єдину планку, чим доводять здобувачів наукових ступенів майже до психічних розладів і нервового зриву. Під сумнів ставлять висновки рецензентів, рішення кафедр, спеціалізованих

вчених рад та експертних комісій різного рівня. Жодні пояснення та обґрунтування прийнятих рішень не беруться до уваги, якщо вони суперечать висунутим звинуваченням. Виявляючи справжній чи фейковий плагіат, представники цих громадських організацій порушують принципи зовнішнього незалежного оцінювання, зафіксовані у ст. 47 Закону України «Про освіту». Насамперед порушується принцип валідності, оскільки невідомо, які антиплагіатні програми використовуються і чи є вони взагалі ліцензованими. Порушуються принципи відкритості та прозорості, об'єктивності, надійності, відповідальності. Науковці не знають, яких саме експертів залучають до оцінювання, яким є їх фаховий рівень та наукова компетентність. А головне — особа, щодо якої порушено питання про академічну недоброчесність, не може повною мірою реалізувати передбачені законом права (ст. 42, п. 8) на відкритий дискурс, оскільки безпосереднього контакту з представниками цих громадських організацій вона не має. І не може надати певні пояснення і зауваження. Діяльність цих громадських організацій викривляє також розуміння якості наукових досліджень і їх результатів. Гіпертрофоване наголошення на боротьбі з плагіатом залишає поза увагою головний критерій якості наукових досліджень — наукову новизну, теоретичну і практичну значущість їх результатів. Нинішня ситуація доведена до абсурду. Дехто шукає захисту на кафедрі, де готувалась дисертація. Інший планує звертатись до суду. Є, зрештою, й такі, які виходять зі сфери вітчизняної науки, виїзять за кордон у пошуках іншого академічного щастя. На просте запитання, кому це вигідно, простої відповіді немає.

Глибина ситуації вимірюється століттями, а може, й тисячоліттями. Плагіат існує з часів виникнення писемності. Мій перший учитель, блискучий знавець античної філософії, професор Володимир Дмитриченко жартівливо казав, що всі відомі в історії філософи переписували у древніх греків; на наше ж запитання, у кого переписували греки, відповідав: «У древніх єгиптян!». За свідченнями сучасників, Шеллінг звинувачував Гегеля у тому, що той нібито саме в нього запозичив основні ідеї власної філософії духу. Засновники марксизму, зокрема Ф. Енгельс, фактично переказували основні постулати Морґана. Є всі підстави вважати, що визначення природи та матерії В. Ленін запозичив у Гельвеція і т.д. і т.п. Що ж таке плагіат? Які його видимі й утаємнічені причини? Зупинюсь на цьому більш детально.

Спочатку про причини. Перша з них обумовлена статусом і характером науки як соціального інституту й форми духовно-практичного освоєння світу. Не пам'ятаю хто і коли, але достеменно знаю – хтось із великих, сказав: «Наука – це боротьба думок, концепцій, поглядів; боротьба через доведення, обґрунтування, переконання широкого кола науковців і громадськості у

вірності (достовірності) власних висновків і рекомендацій». Відомим є й інший вислів: якби геометричні теореми торкалися інтересів людей, вони б, безсумнівно, спростовувались. А це означає, що наука (і не тільки соціогуманітарна) не є істиною в останній інстанції, у ній взаємодіють, по чергово змінюючи одна одну, істина і похибка, які апелюють до практики. Між тим, визнаючи практику основним критерієм істини, науковці обережно застосовують його при оцінці власних досягнень: як писав свого часу відомий класик, практично зафіксований факт щоранкового сходження Сонця аж ніяк не виключає того, що одного разу воно може не з'явитися на горизонті. Гносеологічний статус наукової істини не тільки не заперечує, а й, навпаки, владно вимагає широкоформатних і глибоких дискусій, не виключаючи й прямо протилежних оцінок та висновків. Головним при цьому є обґрунтованість, достовірність експерименту, підбірка опорних фактів, чистота дослідницької технології, новизна, теоретичне та практичне значення результатів, але відповідальності за плагіат вони не скасовують.

Плагіат є явищем неприпустимим. У широкому розумінні «...плагіат є присвоєнням чужого інтелектуального продукту, видаванням чужого за своє... виявом неспроможності конкретного дослідника самостійно провести наукове дослідження та оформити його результати у тексті, а й вираженням відвертої зухвалості, що часто межує з недоумкуватістю» (https://osvita.ua//vnz/high_school/60290/). Його наявність у текстах вимагає скасування результатів захисту дисертації й застосування санкцій до всіх суб'єктів (колективних та індивідуальних), які мали дотичність до її підготовки.

Серед причин неохайного, а то й плагіатного ставлення до текстів, на які спирається дослідник, не можу не назвати укорінену з радянських часів практику цитування тих чи інших положень робіт класиків марксизму-ленінізму. Посилання на класиків вважалось основним аргументом, який ставить крапку у будь-якій дискусії. Цитати з класиків вивірялися текстуально, скрупульозно, й не дай Боже допустити в них неточність, а тим паче помилку! Їх коментар мав здійснюватись за абеткою, сформованою так званими номенклатурними науковцями, більшість яких працювали в установах, підпорядкованих ЦК КПРС. Крок уліво чи вправо – відхід від офіційної інтерпретації – вважався неприпустимим злочином перед наукою. Звідси використання текстів (особливо офіційних коментарів «класиків») без посилань на автора, видання, сторінку тощо. Очевидно, від науковців старшого покоління укорінена десятиліттями академічна неохайність (повинність) передалась молодим дослідникам, що, поза всяким сумнівом, призвело до широко розповсюдженої звички до запозичень, а від неї – і до плагіату.

Не можна не зважити й на те, що десятки, а може, й сотні дисертаційних робіт в Україні виконують на замовлення. Як правило, замовниками є особи, котрі мають посади, статус, а головне – гроші, які виділяються для задоволення наукових амбіцій. Вони переливаються через край. Особливо серед державних службовців та політиків. Заради справедливості зазначу, що я особисто знайомий з когортою чиновників, яких цілком заслужено вважаю високими науковцями. Вони самостійно ведуть дослідницьку діяльність, пишуть серйозні монографії, обґрунтовують практичні рекомендації, які цілком закономірно тягнуть на дисертації кандидатського чи докторського рівня. Однак їх небагато. Більшість чиновників сповідують іншу ідеологію: вважають себе нереалізованими, якщо не здобули відповідного наукового статусу! Задля цього вони наймають науковців, платять гроші, вимагають результату, до якого не мають жодного стосунку. Добре, якщо виконавець ставиться до справи сумлінно, але більшість із них лукавить: переписують, запозичують, маніпулюють іменами та текстами тощо. Особливо помітним є зловживання щодо використання робіт зарубіжних авторів, зокрема англомовних. Халтурщики виправдовують свої безчесні дії низькою заробітною платою. Мовляв, на Заході науковці отримують у десятки разів більше! І пишуть, пишуть, пишуть... Така «писанина» – пряма дорога до плагіату, відповідальність за який не персоніфікується.

Іще одна причина цього ганебного явища обумовлена «підступністю» комп'ютерних технологій. Відомо, що без комп'ютера сьогодні жоден дослідник не працює. Відомим також є й те, що у кожного з науковців у комп'ютерній базі накопичено десятки, а може, й сотні власних і чужих іще не використаних виписок, цитат, текстів. Нерідко вони зберігаються (в надії на пам'ять) без відповідних позначок та посилань. Використовуючи їх, дослідник потрапляє у пастку: послуговується «чужим», сподіваючись, що посилається на «власне»!

Лева частка текстів нині проходить через Інтернет, а відтак висвітлюється тим чи іншим кольором під час перевірки на достовірність. Різні програми перевірки на плагіат висвітлюють різні кольори. Тому довіряючи перевірку комп'ютеру і користуючись ним, я додатково звертаюсь до справжніх вчених-професіоналів, які можуть оцінити текст самостійно і фахово.

Не останньою серед причин плагіату є укорінена з дитинства, а точніше, зі школи, наша вітчизняна звичка переписувати у товариша домашнє завдання або контрольну роботу, що виконується на уроці. Згадую, мій товариш-трієчник, розбишака й чудовий футболіст Юра, переписував у мене виконані завдання з математики. Оскільки всі знали, що самостійно виконати їх він не міг, той робив одну-дві незначні помилки, отримував свою законну трійку й

ходив із гордо піднятою головою! Для колишніх радянських шкіл таке вважалось явищем нормальним. Побутує воно ще й в українських школах. У європейських, а також в американських закладах освіти це явище визнається ганебним. І якщо хтось і десь помітив його прояви, то одразу повідомить про це вчителя. Реакція може бути вкрай суворою – аж до відрахування зі школи. Ми ж споглядаємо за таким крізь пальці. Шкільна звичка переноситься в університет, а далі...

Плагіат – це зло, з яким треба боротися. Однак чим відрізняється плагіат від таких феноменів, як компіляція, запозичення, збіг і т. п.? Яку відповідальність за кожну з них має нести науковець у разі виявлення? Очевидно, ці відмінності мають бути зафіксовані нормативними документами, роз'яснені в середовищі науковців, особливо серед наукової молоді, уведені в практику. Скажімо, збіг (особливо з текстами з власних публікацій)... Чи має науковець право без посилань використовувати свій власний текст? Далі. Якщо дослідник посилається на текст свого попередника, використовує його без лапок, а джерело вказує наприкінці тексту, то чи можна вважати це плагіатом? Означені (й багато інших питань) потребують більш-менш обґрунтованої відповіді на рівні нормативних документів, розроблених експертами та науковою громадськістю й затверджених галузевим міністерством.

Вихід із ситуації, що склалася у науковому просторі України, потребує розширеної науково-громадської дискусії, в якій мають народитись нові підходи до організації наукової діяльності, оцінки її результатів, техніки та технології проведення академічної експертизи. Українські вчені й громадськість мають толерантно оприлюднити власні претензії, сісти за стіл перемовин, спробувати з виявом самоповаги один до одного вникнути в суть, обговорити детермінуючі причини, узгодити нові правила організації наукових досліджень, забезпечити їх спрямованість на істину, на інтереси людини і суспільства, держави і громадянина. Упереджуючи дискусію, визначу актуальні, на мій погляд, пропозиції, спрямовані на викорінення плагіату.

Першим кроком цього процесу має стати широкоформатне дослідження змісту негативних супутників наукової діяльності, міри їх руйнівного впливу на науку, визначення ступеню відповідальності автора (керівника, кафедри, вченої ради) за допущені хиби. Слід терміново переглянути правила оформлення бібліографічних посилань, надавши більшої чіткості й однозначності правилам цитування. Необхідно провести серію круглих столів і конференцій, присвячених проблемі якості наукових досліджень і механізмів її забезпечення, зокрема проблемі академічної доброчесності. Науковці мають домовитись між собою, взявши за основу досвід організації та експертне оцінювання якості

наукових досліджень у кращих університетах Європи та світу з урахуванням специфіки академічного життя України.

Другий крок передбачає розробку та введення в освітній процес, починаючи з бакалаврів (далі – для магістрів та аспірантів), спеціального курсу щодо складових академічної культури, специфіки проведення наукових досліджень, забезпечення їх чистоти та відкритості. Традиційний спецкурс щодо дослідницьких практик більшою мірою зосереджується на змістовій частині процесу наукового дослідження, водночас його технічні та технологічні аспекти залишаються висвітленими вкрай мало і не конкретно.

Третій крок пов'язаний із необхідністю належного виховання в учнів, студентів (а особливо майбутніх науковців) культури наукового дослідження, норм академічної доброчесності. Очевидно, розпочинати варто із загальноосвітньої школи, а далі — університету, наукової лабораторії, дослідницького закладу. Для дитини школа має стати зразком доброчесності, який переросте в норму такої сили, коли «привласнювати чуже» вважатиметься не тільки нормативно визначеним як неможливе, а й неможливим по совісті.

Четвертий крок подолання академічної недоброчесності безпосередньо пов'язаний із мораллю, вихованням духовних чеснот, за якими живе весь цивілізований світ. Головною з них є відчуття власної гідності, коли порушення тієї чи іншої моральної норми сприйматиметься особистістю як злочин, насамперед, перед собою, власним авторитетом, самоповагою, а далі – перед авторитетом батьків, учителів, колег та друзів. Народна мудрість наголошує, що цим треба перейматися ще тоді, коли дитина «поміщається поперек лави», а далі – впродовж життя. Зрозуміло, для цього потрібен час і неабиякі зусилля батьків та вчителів, а головне –самозусилля особистості.

Встановлюючи нові правила організації та оприлюднення наукових досліджень, які б у принципі унеможливили академічну недоброчесність, слід завжди мати на увазі, що головним у науці є її науковий результат і його практичне значення. Новизна дослідження – альфа і омега будь-якої науки, ширше – академічної свободи особистості; основа довіри й гарантія справедливості. Саме ці речі формують наукові скрижалі всього суспільного організму. Істина проста: без науки і поза наукою ні про який авторитет (а тим більше про розвиток) держави, суспільний прогрес і духовну свободу говорити не доводиться. Однак частина дисертаційних робіт до науки все ще має більше дотичне значення. Багато з них можуть бути кваліфіковані як добротний реферат, огляд літератури, оприлюднення полеміки між вченими. Поважаючи працю молодого науковця, все ж слід зауважити: для справжньої науки цього замало. На захист мають виноситись роботи обґрунтованої актуальності, з

доведеною науковою новизною та яскраво вираженою практичною спрямованістю.

Така наука потребує сміливості, заперечення авторитету, ясного погляду на майбутнє, відкритого дискурсу й, поза всяким сумнівом, самовідданої повсякденної праці в науковій лабораторії, бібліотеці, за власним письмовим столом.

Нашому суспільству, що реформується, наука потрібна як повітря, як ковток води в пустелі, як невичерпне джерело, яке висвітлить народу шлях виходу з тунелю. Втратимо науку – втратимо державу, незалежність, свободу. І це не високі слова, а реальна оцінка того, що відбувається. Маємо не просто просити від держави кошти на розвиток науки, а власними науковими розробками довести спроможність українського наукового загалу до створення міцної науково обґрунтованої платформи державотворення, розвитку культури і людини.

БАБИЧ В.П., д. екон.н., професор, председатель Всемирного ноосферного общества (НОС) имени В.И.Вернадского, член ассоциации русских ученых штата Массачусетс

г.Бостон, США

ОСНОВЫ РАЗУМНОГО, ЦИВИЛИЗОВАННОГО МЫСЛЕТВОРЧЕСТВА

На протяжении многих миллионов лет минувшей истории все трансформации и видоизменения в живой и неживой природе происходят в соответствии с определенной последовательностью, цикличностью и закономерностью. Неведомые изотерические силы Космоса предусмотрели каждому из представителей биосферы свою специфическую программу земноводного существования (рождения – биоразвития – отмирания), в которой строго определены все основные функции и процессы их воспроизводства и развития.

Лишь человеку, единственному представителю окружающего живого мира, было сделано исключение и дана возможность выйти за пределы природных инстинктов и пробудиться к активной осмысленной, созидательной и разрушительной деятельности, а значит, подняться до уровня соучастника многих преобразовательных процессов эволюции окружающего мира и своего собственного совершенствования.

Каждого человека природа наделила уникальной способностью чувствовать и мыслить. Для этого он обладает Душой и Разумом. Каждый человек повседневно и непрерывно пользуется этой уникальной двуединой системой, в которой неразрывно, «денно и ночью», взаимодействуют доселе неведомые фибры души, как проявления **духовно-нравственных** чувств, и эзотерические импульсы разума, как воплощение интеллектуально-мыслительной энергии.

На общем фоне колоссальных достижений человечества в области познания окружающего мира весьма скромными, и даже ничтожными, выглядят успехи в изучении внутреннего мира человека, овладении сложнейшим искусством рационально организовать и регулировать свою собственную земную жизнь. Древнегреческий завет великого Сократа – «Познай себя!», адресованный обитателям всех стран и народов мира, доньше остается актуальным и остро необходимым для изучения подлинных истоков и первопричин иррациональности духовного и материального бытия, определения важнейших задач и реальных перспектив выживания человечества в начавшемся веке и тысячелетии.

Человек со времени пробуждения его сознания стал тем субъектом бытия, который способен не только приспособливаться к суровым условиям природы, подобно всем животным, но и, начиная от начального, нулевого значения, расширять диапазон и поле своей целенаправленной деятельности. Эволюционируя и совершенствуя свои научные знания, этот, все более активизирующийся субъект бытия, должен был пройти многие стадии, эпохи и ступени восхождения от исходного, базисно-нулевого уровня сознания и интеллекта до будущих высот абсолютного или, как принято называть, Высшего Разума.

Как активизировавшийся субъект бытия, человек возвышал свои познавательные и творческо-потребительские способности до столь высокого уровня, когда ему стало посильным избавиться от многих трагедий природной стихии и надежно обеспечить все минимально необходимые материальные потребности.

Однако ныне достигнутый результат производственно-потребительской активности и эволюционного вторжения человека во внутренние процессы окружающей природы отличается тем, что невосполняемые запасы природной кладовой минерально-сырьевых ресурсов оказываются совсем не достаточными для дальнейшего их беззаботного и алчного потребления.

Реальной альтернативы для решения глобальной проблемы всеобщего перехода к иным источникам энергетических ресурсов пока не существует.

Всевозможные предсказания о грядущем «конце света» и им подобные мрачные прогнозы исследователей-пессимистов, основанные на ограниченности человеческих ресурсов благоразумия и доброй воли, следует воспринимать как не лишённые смысла, грозные предостережения нынешним поколениям людей. Они могут оказаться вполне реальными и самоубийственными для всего человечества, если мы будем продолжать, по инерции сложившегося варварско-потребительского взаимодействия с природой, бездумно расходовать оставшиеся невозполняемые минеральные ресурсы и не переориентируем свои мысли и действия на поиск подлинно разумных форм и способов цивилизованного земного существования.

В решении глобальных задач выживания человечества воистину требуется начинать использовать неиссякаемый эзотерический потенциал человеческой творческо-созидательной энергии, которая доныне остается малоисследованной и неизвестной. Как утверждают некоторые мудрейшие представители философских учений, наиболее могущественным и всепобеждающим источником всех видов освоенной и еще неведомой созидательной энергии является **человеческая мысль**. Поэтому к числу требований, предъявляемых человечеству Новой эпохой, на первое место должно быть поставлено требование об истинном понимании значения мысли как главного фактора жизни. Пока человек не осознает, что за свои мысли он так же ответственен, как и за свои поступки, он не может сделать ни одного шага по направлению к Новому миру и Новой эпохе.

Ныне достигнутый уровень эволюционного развития мира и позитивные тенденции гуманизации межчеловеческих отношений создают достаточные условия для проникновения к тайнам и первоисточкам человеческого интеллекта, проведения научно-онтологических, прикладных исследований внутренней структуры и подлинной сущности духовной жизни человека. При этом абстрактно-логически можно утверждать, что именно **мысленная энергия** и ее всемогущественная созидательная способность дала возможность первобытному человеку выйти за пределы животных инстинктов и овладеть способностями аналитического восприятия мира.

В этой связи современные ученые-гуманисты с полным основанием предлагают в процессе назревшего переиздания библейских канонов изменить привычное и сомнительное выражение «сначала было слово» на более убедительное и достоверное «сначала была мысль».

В сущности своей такая корректировка текста святого писания является совсем не простой редакционной поправкой, а принципиально важным научно-онтологическим положением о первоначалах земного бытия и познания истинной сущности многообразной человеческой жизнедеятельности со всеми ее

успехами и достижениями, с бесчисленным множеством бед, страданий и трагедий.

Создание научно-теоретических основ прикладной онтологии, как особой отрасли современной мировой науки, позволит в ближайшей перспективе преодолеть исторически сложившиеся традиции диалектико-материалистического или теологического мировосприятия, в которых именно «слово», а не первородный замысел к действию, принято считать началом всех человеческих деяний.

Нетрудно заметить, что в таком общепринятом понимании взаимосвязи труда и мышления содержится весьма существенная ошибка. Никто не может отрицать, что прежде чем начать какую-либо осознанную деятельность человеку необходимо спроектировать ее, осмыслить цели и задачи, определить соответствующий порядок и последовательность действий. Без этого человек никогда бы не смог овладеть уникальной способностью к трудовой творческо-созидательной деятельности, эволюционному совершенствованию, и его действия донныне оставались бы, как принято говорить, «мартышкиным трудом». Из этого исходного философско-онтологического положения важно сформулировать несколько принципиально новых понятий целостного цивилизованного мировоззрения и миропонимания.

Во-первых, взамен ныне распространенного материалистического представления о том, что «труд создал человека», следует ввести более современное и реалистичное понятие – **«мысль создала человека»**. Это нисколько не умаляет значения человеческого труда и его решающей роли в эволюционно-историческом развитии человека и общества. Однако более полное понимание природы и истоков происхождения созидательной человеческой активности открывает более широкие перспективы познания подлинных тайн житнетворчества человека-землянина и доселе неведомых первопричин разноликой антигуманной и антиобщественной деятельности людей разных социальных сословий.

Во-вторых, всестороннее исследование глубинных и пока таинственных процессов мыслетворчества позволит новым поколениям людей приблизиться к пониманию сущности и важнейших функций духовно-интеллектуального бытия человека, консолидировать разрозненные попытки отдельных ученых разных стран мира в деле познания проблем взаимодействия человеческого разума с многосложной чувственно-эмоциональной системой. Такого рода инициативные научные разработки, выполненные прогрессивными учеными за последние 10-20 лет, дали прекрасные результаты и выдающиеся открытия в практическом изучении нейронных связей человеческого мозга и их воздействия на физиологические функции организма.

В-третьих, овладение прикладными научно-онтологическими знаниями и глубинными тайнами мыслетворчества создает реальные условия для определения конкретных задач реформирования сложившейся системы детско-юношеского образования и последовательного перехода к всеобщему духовно-интеллектуальному воспитанию, основанному на высших принципах общечеловеческой психологии и морали.

В-четвертых, глубокое изучение первичных процессов зарождения мысли, пробуждения телепатических связей и сотворения мыслеобразов позволит в ближайшей перспективе четко определить важнейшие направления формирования качественно нового образа жизнедеятельности человека на земной планете.

Объективно созревшие к началу XXI века эволюционно-исторические условия настоятельно требуют всеобщего перехода от традиционного меркантилизма и однобокого, прагматического материализма к полномасштабному эволюционно-онтологическому миропониманию, в котором, помимо освоенной и перепаханной половины материального бытия, содержится вторая, малоизвестная, беспорядочная и таинственная область, именуемая духовной жизнью человека. И если наступило благословенное историческое время высвободить нынешние и будущие поколения людей из многовековых оков невежества и варварства, нам надлежит всемогущественной силой научного познания проникнуть к истокам аморализма и обскурантизма, вспахать, посеять и взрастить семена гуманизма, высокой культуры мышления, подлинно цивилизованного поведения и общения людей на земной планете.

Всем здравомыслящим землянам важно осознать, что все малые и большие, включая глобальные, пороки земного бытия являются закономерным итогом донныне сохраняющейся стихии неупорядоченного человеческого мышления, где «правит балом» не великая сила Разума и Добродетели, а всевозможные, как правило, случайные импульсы жизненной активности каждого индивида, каждой малой или большой общности людей.

В такой беспорядочной системе мыслей и действий человек был бессилён обуздать вопиющие пороки Зла и Безумия, а потому был всегда вынужден покорно и мужественно терпеть многоликие проявления необузданного насилия, жестокости и несправедливости.

Величие наступившего века состоит именно в том, что он должен войти в историю как столетие духовно-интеллектуального пробуждения человека, всеобщего осознания возросшей ответственности народов развитых и слаборазвитых стран за радикальное улучшение сложившегося стихийно-уродливого миропорядка и сохранение жизни на нашей прекрасной солнечной планете. При этом известный тезис Ф. М. Достоевского о том, что «красота

спасет мир», следует уточнить и конкретизировать в исторически новой редакции: «здравомыслие, а с ним и добродетель спасут мир».

Современной мировой науке посильно ставить и решать конкретные проблемы формирования духовно-интеллектуального облика человека и внутреннего функционирования эзотерической энергии мыслей и чувств. Выполнение этой сложнейшей исторической миссии непосредственно связано с систематизацией и генерализацией множества разрозненных научных знаний и созданием прикладной онтологии как унифицированной системы общечеловеческих принципов рационального построения земного бытия человека и общества.

При этом формирующийся курс современных онтологических знаний должен быть конкретно-прикладной отраслью, основанной на реальных фактах, процессах и закономерностях нынешнего этапа эволюционно-исторического развития различных стран и регионов мира. Вместе с тем, как координирующая и консолидирующая отрасль науки, она должна охватывать преимущественно межотраслевые взаимосвязи и явления, интегрируя их в завершённую систему полномасштабных, глобально-земных императивов разумного построения духовной и материальной жизнедеятельности людей на нашей планете.

Центральное место в системе нарождающихся научно-онтологических знаний должна занимать теория совершенного, т. е. разумного, цивилизованного, ноосферного мыслетворчества человека, базирующаяся на целостном изучении объективных законов рационального функционирования и взаимодействия человека, общества и природы, а также всеобщем признании основных общечеловеческих, наднациональных и надрелигиозных постулатов.

Постулат первый. Двуединство духовной и материальной жизни является естественным свойством и отличительным признаком земного бытия человека.

Постулат второй. Побудительными мотивами жизнедеятельности человека являются его материальные и духовные потребности.

Постулат третий. Эволюционное совершенствование земного бытия достигается на основе нравственно-интеллектуального развития человека и возрастания его творческо-созидательных способностей в преобразовании окружающего мира.

Постулат четвертый. Естественным первоначалом жизнедеятельности человека является осознанное мыслетворчество, постоянно порождающее разнообразные формы разумной жизненной активности.

Постулат пятый. Творческо-созидательная и разрушительная деятельность человека определяется рациональностью выбора смысла и целей земного бытия.

Постулат шестой. Человек обладает двумя генерирующими и постоянно взаимодействующими центрами жизненной активности – системой чувственных

побуждений, что принято называть «душа», и системой мысленных импульсов, т. е. «разум».

Постулат седьмой. Основным и всеобщим принципом жизнедеятельности человека-землянина является нравственно-интеллектуальное самосовершенствование.

Изложенные постулаты в совокупности представляют собой теоретический базис современного построения жизнедеятельности человека, а также последовательной локализации антагонистических межнациональных и межрелигиозных противоречий и конфликтов. Они позволяют приблизиться к пониманию гениальности и подлинной сущности определения земного бытия человека, сформулированного в начале нашей эры древнеримским философом Марком Аврелием: «Наша жизнь – это то, во что ее превращают наши мысли». Если при этом учесть, что реальным носителем и творцом мысленной энергии является человек, то именно ему, т. е. каждому из нас, принадлежит право и ответственность творения собственной жизни, утверждая господствующие позиции добродетели и последовательно ограничивая проявления невежества и злодейства.

Каждый человек со времени пробуждения его творческо-созидательной активности постоянно пользуется двумя естественными генераторами жизнедеятельности, какими являются чувства и мысли. Первый генератор функционирует в виде непрерывного потока разнообразных спонтанных мироощущений, симпатий и антипатий, страстных желаний, душевных порывов любви и ненависти. Его носителем, как принято считать, является душа или, более конкретно, сердце человека, чутко реагирующее на все чувственные внешние и внутренние импульсы-раздражители. Подобно вечно беспокойной поверхности мирового океана человеческие чувства и страсти не позволяют их носителю перейти в состояние покоя, безмятежности и бездеятельности.

В реальной жизни наиболее страстные, положительные и отрицательные, желания и душевные порывы всегда определяют целенаправленность деятельности человека со всеми ее позитивными и негативными последствиями. Вся минувшая история человечества являет собой нескончаемую цепь больших и малых событий, происходивших преимущественно на почве неконтролируемых волевых желаний и страстных порывов всевозможных вождей и предводителей. Лишь только избранным и наиболее мудрым представителям человеческого рода удавалось избежать прискорбной участи невольных рабов своих неумных страстей и пылающих желаний.

Вторым генератором жизненной активности человека является его мыслетворчество, возникшее вместе с пробуждением аналитического мировосприятия и функционирующего вместе с корой головного мозга и

центральной нервной системой. Здесь находится тот загадочный, волшебный источник всемогущественной силы человеческого разума, который импульсирует разнообразные мысли и мыслеобразы. Они оживляют человеческую фантазию, позволяют прогнозировать всевозможные большие и малые, ближайшие и перспективные цели земной жизнедеятельности. Как справедливо утверждают психологи, человеческий мозг выполняет, с одной стороны, функции аккумулятора и накопителя знаний, а с другой стороны, он выполняет роль творца новых знаний на основе аналитического восприятия окружающего мира, абстрактно-логического или экспериментального моделирования различных процессов и явлений.

Значительно менее изученной является третья, можно назвать, внутренняя функция человеческого разума, связанная с его постоянным взаимодействием с чувственными органами. Мы традиционно используем весь потенциал научных поисков на изучении внешнего мира и познании материальной субстанции человека, но оставляли всегда в стороне таинственные процессы духовно-интеллектуальной жизни и деятельности людей.

Можно сказать, что мы продолжаем жить и творить на земной планете в исторически сложившейся атмосфере всеобщего господства стихии чувств и стихии мыслей с неведомыми перспективами на ближайшее и отдаленное будущее. Пресловутый принцип «не ведая, творим» отражает истинную картину земного существования как отдельных индивидов, так и целых народов. Мир пребывает во власти необузданных страстей и неуправляемых чувств, что постоянно порождает турбулентность и антагонизм в структуре межчеловеческих отношений, многочисленные трагедии в жизни каждого землянина, каждой малой и большой общности людей.

Между тем за последние 10-20 лет начали появляться первые научные труды, в которых содержатся логически стройные концепции об основных функциях и свойствах человеческой души и разума, авторами которых являются многоопытные нейропсихологи и физиологи, пытающиеся найти ответы на вопросы о физической природе и истоках чувственных и мысленных импульсов в организме человека.

По нашему глубокому убеждению, решающее значение для радикального улучшения жизнедеятельности современного человека принадлежит целостному научному познанию функциональных взаимосвязей двух рассмотренных, постоянно взаимодействующих систем, генерирующих чувства и мысли.

Традиционно сложившийся образ земного бытия базируется на ведущей и определяющей роли чувственных импульсов и неуправляемых страстей. При этом центральная нервная система используется преимущественно в качестве

вспомогательной системы для определения наиболее простейших способов достижения поставленных целей соответственно возгоревшимся желаниям.

Ныне достигнутый уровень развития человеческого интеллекта позволяет ставить и решать исторически новую проблему кардинального изменения устоявшегося чувственно-эмоционального образа жизнедеятельности человека и перехода от рассеянного и неуправляемого мышления к стройной системе разумного мыслетворчества, овладению сложнейшим и пока неведомым искусством ментально-нравственного контроля и рационального использования энергии чувств, эмоций и страстей. Практически это означает, что в реальной жизни каждого землянина ведущим и определяющим должен стать разум и его система современного мыслетворчества. Ее основной функцией должен быть постоянный контроль, регулирование и эффективное управление чувственной системой на известном принципе демократического централизма.

Такой порядок взаимодействия систем разума и чувств образно можно сравнить с общеизвестным управлением автомобилем, где роль двигателя выполняют чувства и страсти, а главные функции рулевого управления и тормозной системы надежно выполняет центральная нервная система, то есть разум.

Для овладения практическим искусством разумного мыслетворчества и осознанной активной жизнедеятельности современному человеку в период детско-юношеского воспитания и образования необходимо пройти три уровня совершенствования умственной деятельности:

- низший, или инстинктивный, ум;
- средний, или аналитический, ум;
- высший, или творческо-созидательный, ум.

Низший или инстинктивный ум характерен для детей дошкольного возраста в силу естественной ограниченности их знаний и опыта, преобладания инстинктов самосохранения и неосознанных интуитивных действий. Средний, или аналитический, ум формируется в период школьного воспитания и образования, когда по мере овладения научными знаниями и жизненным опытом человек обретает ценнейшую способность к аналитическому восприятию окружающего мира, оценке разнообразных событий, происходящих в общественной и личной жизни, выполнению определенных функций в избранной отрасли производственно-трудовой деятельности.

Высшая ступень умственного развития, которую можно назвать творческо-созидательным разумом, как правило, начинает формироваться на завершающем этапе школьного и вузовского воспитания, когда полученный объем общеобразовательных и профессиональных знаний вместе с приобретенным жизненным опытом позволяет основной части молодежи освоить

фундаментальные нравственно-интеллектуальные принципы разумного построения личной материальной и духовной жизни.

Теория разумного мыслетворчества призвана аккумулировать и систематизировать накопленные научные знания о материальной и духовной жизни человека на земной планете, способствовать пробуждению и утверждению глобального цивилизованного миропонимания, последовательному переходу от меркантильно-потребительского к творческо-созидательному миропорядку

Как мудро говорил около 100 лет тому назад Л. Н. Толстой, «пора перестать ждать неожиданных подарков от жизни, пора самим делать жизнь». Практически это означает, что историческое время благих надежд на господ Бога или на добродетельных вождей уходит в прошлое. Пришедший новый век и третье тысячелетие нашей эры настоятельно требуют всеобщего осознания исторической дилеммы нынешнего времени, которая определяет две возможных перспективы дальнейшего существования человечества. Одна из них, пессимистическая, основана на сохранении сложившихся традиций стихийно-стохастического развития и пассивно-выжидательного отношения к глобальным проблемам охраны окружающей природы и бездумного, алчного потребления минерально-сырьевых ресурсов планеты.

В таком случае, совершенно очевидно, человечество уже в ближайшие годы окажется неспособным поддерживать достигнутый уровень материального благосостояния и перейдет в состояние деволюции.

Некоторые ученые-пессимисты не без основания считают, что мы реально переступили порог, за которым начался Апокалипсис. Перед человечеством стоит кардинальный вопрос: существовать или исчезнуть.

Вторая, оптимистическая перспектива непосредственно связана с всеобщим осознанием критического состояния окружающей природы и необходимости радикального изменения традиционного образа потребительской жизнедеятельности. Глобально-историческая задача заключается в том, чтобы возвысить духовно-интеллектуальные способности человека до уровня полномасштабного видения мира и целенаправленно перейти к более благоразумному, цивилизованному взаимодействию с природой или, по определению академика В. И. Вернадского, к ноосферному состоянию земного бытия.

Историческую миссию воспитания новых поколений людей на принципах разумного мыслетворчества и рационального построения индивидуальной и общественной жизнедеятельности должна сыграть формирующаяся система духовно-интеллектуального воспитания и образования (ДИВО), охватывающая

все етапи детско-юношеского созревания человека к активной трудовой деятельности, автором которой мы являемся.

По выражению А. П. Чехова, «нам нужны умные, образованные люди. По мере приближения человечества к лучшей жизни число таких людей будет увеличиваться, пока они не составят большинство».

Надо полагать, что современная прикладная онтология в ближайшей перспективе может выполнить важнейшую функцию систематизации и генерализации ныне разрозненных гуманитарных знаний, а вместе с тем стать фундаментальной отраслью мировой науки, интегрирующей жизнеутверждающие каноны и постулаты подлинно разумного устройства земного бытия человека в условиях всеобщей глобализации, гуманизации и гармонизации мира. (см. В.П.Бабич, В.А.Могилко, В.М.Онегина. Прикладная онтология. Харьков.2013).

БЛИЗНЮК Л.М., к. філол.н., доцент

Український державний університет залізничного транспорту

м. Харків, Україна

ФЕНОМЕН МОВЛЕННЄВОЇ КОМУНІКАЦІЇ В УМОВАХ ЦИФРОВІЗАЦІЇ СУЧАСНОГО СУСПІЛЬСТВА

Однією з основних функцій мови є спілкування. Саме мова забезпечує спільність орієнтації мовців у світі комунікативних технологій. Спілкування при цьому не є взаємним розмежуванням мовців, а розмова – це не два монологи, що відбуваються паралельно. У розмові якраз обробляється загальне поле того, про що йдеться у спілкуванні. [1, с. 54]. Наприклад, можна уявити такі діалоги:

- Миколо, я завтра складаю іспит, чи не даси мені свій конспект?
- Сашко, уяви собі: я вчора був на такому концерті!
- Я до цього іспиту готуюсь-готуюсь...читаю-читаю...Чи не підкажеш, який посібник допоможе?
- Просто супер! Виступав мій улюблений гурт!
- Отже, в тебе конспектів немає? Доведеться погуглити ...
- Сашко, ти куди? Ми ж так добре спілкувалися...

Наведений приклад свідчить про те, що кожний з його учасників має певну мету: першому потрібно отримати інформацію або навчальні матеріали для підготовки до іспиту, а другий хоче поділитися враженнями, емоціями, тому в цьому випадку спілкування не відбулося.

Спілкування, тобто комунікація (з лат. «роблю спільним, пов'язую») – це специфічна форма взаємодії людей у процесі їх пізнавально-трудої діяльності. Головною метою мовленнєвої комунікації є обмін різноманітною інформацією, її усвідомлення й розуміння. Крім того, у процесі контакту відбувається взаємовплив, співпереживання. Спілкування може бути спрямоване на здійснення соціально-значущої задачі з метою задоволення потреб особистості.

Основними функціями комунікації при цьому є: інформативна, інтерактивна (спонукання), перцептивна (встановлення взаєморозуміння), експресивна (збудження емоційних переживань). З метою спрощення задач комунікантів були створені певні закони, які сприяють більш успішному спілкуванню. Вони мають назви за іменами засновників – принцип кооперації Г.П. Грайса і принцип ввічливості Дж. Н. Ліча. Ці принципи складають основу комунікативного кодексу, найважливішими критеріями якого є відповідність дійсності та собі самому. Це дає можливість створити між учасниками спілкування атмосферу відкритості та довіри, більш точно передати інформацію та запобігти конфліктам [4, с. 168].

Принцип кооперації Грайса складається з максимуму повноти інформації, її якості, релевантності та ясності, а принцип ввічливості Ліча включає в себе максимуми такту, обмеження втручання до особистої сфери, великодушності та позитивності [3, с. 55]. Ці принципи є класичними.

Що ми спостерігаємо на початку XXI століття під час шалених техноцифрових революцій на всіх ланках суспільства? У наш час, коли починають домінувати принципово нові способи та види комунікації, виникло й закріпилося поняття «інформаційне суспільство». Цікавим є той факт, що останнім часом таке поняття вже стає недостатнім: воно набуває своєрідного «технократичного» змісту й призводить до недооцінювання ролі й місця соціальної комунікації в сучасному «цифровому суспільстві». Отже, виникає потреба в новому рівні розуміння основ сучасної цивілізації (зокрема, мовленнєвої), в умовах якої відбуваються великі соціальні трансформації, що стосуються всіх сторін життя соціуму, і несуть у собі певні ризики для мовленнєвого розвитку людини.

Сучасні наукові уявлення дозволяють визначити комунікацію як спосіб існування живої природи, людини й суспільства. А онтологічний зміст комунікації доповнюється епістеміологічним визначенням: комунікація – це стійкий закономірний зв'язок, що забезпечує взаємодію людини, інститутів суспільства та навколишнього об'єктивного середовища у межах єдиного комунікативного простору. Соціальна комунікація при цьому є цілісним фактором подолання міжкультурних та міжмовних бар'єрів спілкування членів

сучасного світового суспільства, які знаходяться у постійному внутрішньому та зовнішньому інформаційно-цифровому просторі.

Світове суспільство стрімко й невідворотно прямує в «онлайн», «у цифру». Цифрове середовище – це технологічна основа для всіх дій, що створює людина в онлайн-просторі. Цифру можна вважати маркером часу, інструментом, який має всеосяжну дію та використовується кожним з нас. Цифра бере активну участь у всіх значущих аспектах життя сучасної людини та змінює її роль по відношенню як до подій та фактів плинного часу, так і до процесу світового розвитку.

Дослідження в усіх галузях життя призвели до того, що цифрове середовище завдяки сучасним технологіям розмиває кордони не лише держав, але й світосприйняття, мовленнєвих традицій, культур тощо. Можна стверджувати, що дослідження цифри – це, насамперед, дослідження мінливого досвіду людства. Томас Фрідман сказав: «Світові буде все менше цікаво, якими знаннями ви володієте, адже все можна буде знайти в Google. Важливішим буде те, що ви зробите з вашими знаннями потім» [2, с. 209].

Цифрове середовище сприяло з'явленню особливого різновиду тексту, з особливим типом автора та специфічною модальністю спілкування у сфері мас-медіа – так званого медіа-тексту. Цифровізація утворює більш персоніфікованим акт мовленнєвої діяльності сучасної людини – щоб залучити до спілкування, зацікавити споживача, примусити його «увійти до спільноти» й не втратити його довіри, комунікація сьогодні буквально примушує брати участь в різноманітних мовленнєвих контактних групах. Цифрові технології трансформують комунікативну і соціальну системи, змінюють структуру інформаційного користування: уніфікація та кліпування текстів стає повсякденним трендом з урахуванням, на жаль, знижених інтелектуальних потреб аудиторії. Дослідження доводять, що читач лише одну-дві хвилини зосереджується на читанні статей, а тому для того, щоб вони були прочитані, потрібні чіткі візуальні акценти, які затримують увагу. Візуалізувати можна будь-яку тему, головне – врахувати, наскільки читач зрозуміє надану інформацію, чи зацікавить його візуальний образ. Отже, сьогоднішня цифрова реальність стає першою сходинкою до нового етапу розвитку мовленнєвої діяльності. Деякі вчені стверджують, що сучасне людство вже знаходиться в ментальній інфраструктурі, утвореній соціальними мережами й технологіями формування свідомості, які перевищують можливості розумової діяльності людини. Сучасна комунікація здійснюється в усіх сферах суспільної свідомості: в науці, мистецтві, релігії, політиці та праві. Але слід визнати, що явищем мовленнєвої культури вона стає лише настільки, наскільки в її змісті виявлено гуманістичну здатність людини володіти здобутими нею знаннями.

Сьогодні найбільш популярною комунікативною взаємодією сучасних людей є інтернет – широко розповсюджена та масова форма спілкування різних носіїв знань та інформації. Сучасного користувача приваблює інтерактивність, персональний підхід, миттєвість, вимірюваність здобутої інформації. Саме тому в інтернет-ЗМІ у більш різнобічній формі виявляються суспільно-організаторська, комунікативна функції, а також форум і соціальна участь.

Таким чином, у сучасному світі технологічні, комунікативні, соціальні, інтелектуальні та інші процеси перебувають у більш тісних взаєминах, ніж можна собі уявити, а тому потребують різнобічного й комплексного дослідження. Останнім часом поширюється думка про те, що завдяки цифровим технологіям більшість комунікативних форм виникає та вирішується завдяки прикладним технологіям – методам комп'ютерного програмного моделювання, обчислення, прогнозування та ін. Як результат – сучасна комунікативна активність людини ХХІ століття переходить до нового етапу: онлайн-форми, вебінари, інтернет-спільноти тощо. Це відбувається стрімко, а тому важливо грамотно й дозовано «пропускати» через свою свідомість величезний потік цифровізованого дискурсу, який повинен сприяти утворенню «я» індивідууму, доводити унікальність кожної особистості.

Список використаних джерел

1. Гадамер Г.Г. Актуальность прекрасного. Москва, 1991. С.43–60.
2. Томас Фрідман. Лексус і оливкове дерево. Зрозуміти глобалізацію. Львів, 2002. 308 с.
3. Grice H. P. Logic and conversation. *In: «Syntax and semantics», v. 3, ed. by P. Cole and J. L. Morgan, N. Y., Academic Press, 1975, p. 41—58]*
4. Leech, G. N. Principles of Pragmatics / G. N. Leech. L: Longman, 1983. 257 p.

ГОРОБЧУК Л. М., аспірантка

Житомирський державний університет імені Івана Франка

м. Житомир, Україна

СТРУКТУРНІ КОМПОНЕНТИ ОСОБИСТОСТІ У ПОЛІКУЛЬТУРНОМУ ПРОСТОРИ

Глибинні трансформації в українському суспільстві, відкритість кордонів, вплив інформаційного простору, міграційні процеси об'єктивують значущість міжкультурної комунікації у соціумі. Саме орієнтація особистості на зближення і діалог з представниками інших культур є передумовою формування

відкритого демократичного суспільства. Сучасна Україна надзвичайно гостро відчуває потребу у розбудові суспільства на засадах верховенства прав людини, рівності та полікультурності. Наша держава формувалася протягом багатьох століть, на її території проживають представники понад 130 національностей, регіони мають свої особливості – полікультурність суб'єктів, освітні системи з різними мовами, поліетнічний склад населення [1].

Аналіз останніх досліджень та наукових праць засвідчують, що проблема полікультурності привертала увагу дослідників різних галузей. Проте, незважаючи на широке коло наукових розвідок у досліджуваному напрямі, комплексного вивчення основоположних структурних компонентів особистості у полікультурному просторі не відбулося.

Визначальним підґрунтям і рушійною силою розвитку особистості виступають спільна діяльність і спілкування, за допомогою яких здійснюється рух особистості у світі людей, прилучення її до культури. Стосунки між індивідом як продуктом антропогенезу, особистістю, що засвоїла суспільно-історичний досвід, і індивідуальністю, що перетворює світ, можуть бути передані формулою: «Індивідом народжуються. Особистістю стають. Індивідуальність відстоюють».

В умовах полікультурного простору проблема буття особистості набуває особливої значущості, адже цей процес пов'язаний із пошуком балансу між національною ідентичністю та культурною різноманітністю. Тема полікультурності постала як прагнення знайти відповідь на те, як мають безконфліктно співіснувати представники різних культур у межах соціуму.

Науковцями полікультурність визначається як принцип функціонування та співіснування в певному соціумі різноманітних етнокультурних спільнот із притаманним їм усвідомленням власної ідентичності, що забезпечує їх рівноправність, толерантність та органічність зв'язку з широкою кроскультурною спільнотою, взаємозбагачення культур, а також наявність та визначення спільної загальнодержавної системи норм та цінностей, які становлять основу громадянської свідомості кожного члена соціуму [2].

Полікультурність визначається також як процес цілеспрямованої соціалізації особистості системою національних та загальнокультурних цінностей, комунікативних і емпатичних вмінь, що дають змогу особистості здійснювати міжкультурну взаємодію і виявляти розумінні інших культур, а також толерантність стосовно іншокультурних носіїв. Зміст полікультурності зумовлюється співіснуванням у гетерогенному суспільстві різноманіттям культур, в якому жодна не є домінуючою [3].

Сучасне трактування розвитку особистості у полікультурному просторі визначає її як таку, що не носить політичного характеру, а є структурним

елементом громадянського життя. Полікультурність, слушно стверджує Н.Кирабаев, «засвідчує ступінь зрілості суспільства, здатність забезпечення загальногромадянських інтересів, форм і механізмів вироблення і реалізації сумісних рішень, узгоджених дій». Її можна назвати «культурою спільного життя» громадян у державі [4].

Полікультурність суспільства означає орієнтацію на формування особистості з глобальним мисленням у всій повноті інтелектуального, культурного, психологічного й соціального розвитку. При цьому, говорячи про буття особистості, важливо враховувати: соціокультурне оточення (етнічний і конфесійний склад, настанови й упередження, що панують в оточенні; індивідуальні інтереси особистості до проблем полікультурного суспільства чи окремих соціокультурних груп); етнічні й соціально-економічні особливості регіону (території компактного проживання етносів, провідні форми їхньої господарської діяльності; соціокультурне становище в регіоні, країні, світі (процеси зближення країн, етнічних і конфесійних груп, розвиток конфліктів та їхніх наслідків, культурну експансію й формування націоналізму тощо) [5].

Буття особистості у полікультурному суспільстві пов'язане з формуванням у неї демократичного світогляду, для чого необхідним є ознайомлення з демократичними цінностями. Традиції добросусідства як важливий соціальний механізм, що підтримує цілісність народу, виконують також багато інших важливих функцій, серед яких: регуляція стосунків людей, які живуть поруч; взаємодопомога; виховання доброзичливості й товарищкості у молодих людей, які включені в повсякденну систему відносин з іншими людьми [2].

Полікультурна особистість має здатність до вільного діалогу з представниками різних культур, що відкриває можливості для взаєморозуміння. Вона готова до міжнаціонального спілкування й співробітництва з представниками різних етнічних груп, спрямована на встановлення добросусідських відносин з усіма народами і прагне підвищити загальну культуру за рахунок взаємного збагачення досвідом духовного розвитку, освоєння культурних досягнень всіх народів.

Полікультурна особистість – це суб'єкт, що володіє етнокультурною ідентичністю і позитивною Я-концепцією. Її відрізняє почуття внутрішньої рівноваги і позитивне ставлення до себе та інших. Найбільш важливими особистісними якостями є чуйність, терпимість, відкритість, доброзичливість, толерантність. Разом з тим, вона усвідомлює себе представником одночасно декількох культурних груп: етнічної, соціальної, територіальної, релігійної, гендерної та ін.; легко вступає в міжкультурний діалог, з розумінням ставиться до культурних особливостей інших і сприймає культурне розмаїття як норму їх

співіснування. Якості полікультурної особистості формуються і удосконалюються протягом усього життя. Передумови полікультурної особистості закладаються на ранніх етапах онтогенезу.

У дослідженнях І. Ісаєва, В. Сластьоніна, Є. Шиянова, Н. Нікандрова та інших науковців структура полікультурної особистості включає аксіологічний, особистісний, когнітивний та організаційно-діяльнісний компоненти. Аксіологічний компонент представляє собою сукупність загальнолюдських і національних (етнічних) цінностей в структурі особистості. Загальнолюдські і національні цінності, з одного боку, зумовлюють формування особистісних якостей, необхідних людині для життя і діяльності в полікультурному соціумі, а з другого – стимулюють оволодіння системою культурологічних знань і вмінь міжнаціональної міжкультурної взаємодії.

До системоутворюючих якостей особистісного компонента відносять гуманізм, толерантність, національну ідентичність, етнічну самосвідомість і громадянськість, які забезпечують в особистісній структурі людини гармонію загальнолюдських, громадянських та етнічних цінностей.

Структура когнітивного та організаційно-діялісного компонентів включає культурологічні компетенції про національні традиції народів, які забезпечать позитивну співпрацю і взаємодію з представниками інших національностей [3].

Полікультурність особистості є однією з основних професійних характеристик сучасного фахівця, що дозволяє йому ефективно здійснювати свою професійну діяльність в умовах культурного різноманіття суспільства.

Основними критеріями сформованості полікультурної особистості є: когнітивний (знання про культуру як соціальний феномен, про тенденції розвитку сучасного полікультурного світу, уявлення про полілог культур як єдино можливої філософії існування, усвідомлення власної багатокультурної приналежності), мотиваційно-афективний (прояв емпатії, толерантності, емоційної стійкості, гуманістичної спрямованості) і поведінковий (здатність застосовувати адекватні засоби при вирішенні професійних завдань взаємодії з людьми, вміння знімати напруженість у взаєминах, конфліктостійкість) [4].

Ми погоджуємося з тезою про те, що «сучасна соціально-культурна ситуація в Україні характеризується глибоким переосмисленням минулого, активізацією історичної пам'яті як невід'ємної частини суспільної свідомості, загального процесу формування громадянського полі культурного суспільства, у ході якого переборюється відчуженість особистості не тільки від влади і власності, але й від своєї культури, мови, традицій, звичаїв, релігії» [5]. Саме філософія пропонує вирішення одного з найважливіших завдань: виховання толерантності, формування міжкультурної особистості, яка поважає права і

свободу інших людей і здатна жити в складному, багатогранному світі, що динамічно розвивається.

Отже, полікультурна особистість – це особистість, яка сприймає себе як суб'єкта полілогу культур, має активну життєву позицію, володіє розвиненим почуттям емпатії і толерантності, емоційною стійкістю, здатна до продуктивної професійної діяльності в умовах культурного різноманіття суспільства.

Список використаних джерел

1. Смірнова І. Розвиток особистості в системі соціальних спільнот: загальне в індивідуальному. *Вісник Національного університету «Львівська політехніка». Юридичні науки. 2017. № 861 с.202-207*

2. Палаткіна Г. В. Мультикультурное образование: современный подход к воспитанию на народных традициях. *Педагогика, № 5, 2002, с. 41-47.*

3. Бателаан П. Межкультурное образование – больше, чем долг. Москва: Просвещение, 2002. 243 с.

4. Кирабаев Н. С. Культурная идентичность, плюрализм и глобализация в современном философском дискурсе. *Культурная идентичность и глобализация. Доклады и выступления. 5-ый международный философский симпозиум «Диалог цивилизаций: Восток – Запад». М.: Изд-во РУДН, 2002.155-167с.*

5. Веретенко Т. Г. Підготовка молоді до життя в полікультурному світі – вимога сьогодення. URL: <https://core.ac.uk/download/pdf/19667152.pdf>

ГРОМОВА О.В., к. екон. н., доцент

Український державний університет залізничного транспорту

м.Харків, Україна

РОЛЬ ІНФОРМАЦІЇ ТА КОМУНІКАЦІЙНИХ ТЕХНОЛОГІЙ В РОЗВИКУ СУЧАСНОГО СУСПІЛЬСТВА

Проблема передачі, обробки та збереження інформації була і залишається актуальною протягом всієї історії людства.

Вступивши в інформаційну епоху, суспільство активно використовує інформацію та спілкування за допомогою мобільних технологій, автоматизує та роботизує всі галузі виробництва, створює інтегративну комунікаційну систему, вдосконалює джерела та носії інформації, що призводить до її радикальної трансформації.

За допомогою становлення інформаційного суспільства, сформувався інформаційно-комунікаційний та економічний простір, що перетворило

інформацію на один із найважливіших мобільних ресурсів для розвитку суспільства.

Активне впровадження інформаційно-комп'ютерних технологій, поширення інформації та комунікаційних мереж, сприяють формуванню глобального інформаційно-комунікаційного середовища. Інформаційно-комунікаційний простір поступово стає носієм інформації та впливає на розум людства.

Характерною рисою сучасного інформаційного суспільства є зростання знань, перетворення інформації в основний предмет людської праці. Сьогодні можна впевнено стверджувати, що в епоху інформаційних технологій та високотехнологічного виробництва, виробництво інформації стає одним із видів промисловості, а наука стає продуктивною силою.

Інформаційне суспільство базується на інформації та добре розвиненій мережі послуг. Це вплинуло на всі сфери суспільства: освіту, охорону здоров'я, культуру, члени яких або отримують, або надають інформацію, передаючи свої знання як послугу.

Швидкий розвиток Інтернет-технологій відкрив нові шляхи організації ділових відносин на різних рівнях. За допомогою Інтернету та веб-технологій з'явилися нові способи фінансування: розрахунки, електронні платежі, а також можливість робити покупки, отримувати різні послуги.

Інформаційно-комунікаційні технології використовуються як засіб міжкультурної комунікації, який розширив можливості для спілкування громадян між собою на всій нашій планеті (форуми, веб-сайти та блоги).

Використання інформаційних та комп'ютерних технологій покращує здатність громадян брати участь у муніципальному чи державному управлінні, дає можливість оцінити події, що відбуваються в країні та за кордоном.

З розвитком телекомунікацій та Інтернету стало можливим інтегрувати їх в освітню діяльність. Одним із масштабних проектів, що реалізуються у житті, є дистанційне навчання.

Використання інформаційно-комунікаційних технологій дає можливість здійснювати процес взаємодії між викладачем та учнями на відстані.

Найбільш розвиненими є два види освітніх технологій: синхронні та асинхронні. Найбільш поширеними синхронними технологіями є веб-семінари, он-лайн лекції та он-лайн консультації. Асинхронні включають електронні підручники, віртуальні лабораторії, комп'ютерні тренажери.

Дистанційна освіта дає можливість отримати освіту для людей з обмеженими можливостями, а також тим, хто не має можливості навчатися офлайн. При цьому особлива увага приділяється забезпеченню навчальних закладів мультимедійними, електронними та інформаційними ресурсами.

Отже, активне впровадження інформаційних, комунікаційних та комп'ютерних технологій у життя України робить сучасне суспільство за своєю суттю амбівалентним.

Безсумнівно, що впровадження та поширення інформації, комунікаційні та комп'ютерні технології в сучасному суспільстві принесли багато позитиву, зокрема:

- утворилися нові структури з новими способами надання інформації: електронне урядування, громадські послуги, цифрове та інтерактивне телебачення, електронний документообіг, електронна пошта, що дозволило оптимізувати діяльність цих структур;

- інформація позитивно впливає на модернізаційні процеси у соціальній сфері, політиці, культура; стає одним з основних ресурсів економічного розвитку;

- комп'ютеризація галузей та інших сфер дозволила оптимізувати їх діяльність, збільшити їх продуктивність;

- формуються нові професії: аналітики, програмісти, веб-дизайнери, залучені до обробки та передачі інформації;

- інформаційні технології змінили традиційну діяльність;

- інформація стає однією з основних цінностей сучасного суспільства.

Відзначаючи позитивну динаміку розвитку сучасного суспільства, не можна не відзначити і негативні прояви, що виникають у процесі активного впровадження інформаційних технологій, а саме:

- телебачення, мобільні комп'ютерні мережі, що надають інформацію, стандартизують мову, мислення, що призводить до зниження інтелектуального рівня;

- поширення однорідної (однакової) інформації призводить до уніфікації масової свідомості;

- відсутність у молодого покоління можливості фільтрувати інформацію стає причиною формування уявних цінностей;

- негативна інформація, що поширюється в інформаційному полі, сприяє розвитку негативних установок, які нейтралізують морально-етичні принципи, змінюють мислення;

- інформація стала товаром, її купують і продають;

- зросла кількість злочинів у галузі інформаційних технологій;

- комп'ютерні ігри, які демонструють сцени насильства, сприяють формуванню агресії;

- тривале сидіння перед комп'ютером негативно впливає на спосіб життя та здоров'я;

- відсутність законодавчої бази в галузі інформаційних технологій сприяє поширенню непристойних матеріалів в соціальних мережах, створенню сайтів, небезпечних для життя.

Вирішення проблеми може бути можливим у рамках трьох теоретико-методологічних підходів:

- технократичний, що розглядає інформацію та інформаційні технології як засіб оптимізації та підвищення продуктивності праці;

- гуманістичний, що розглядає інформацію та інформаційні технології як один із ресурсів, який позитивно впливає на розвиток економіки, соціальної та духовної сфери;

- техно-песимістичний, що враховує інформацію, інформаційно-комунікативні та комп'ютерні технології як зброю, яка спрямована проти людини.

Інформація як цінність стає одним із регуляторів, що впливає на соціокультурні зміни в суспільстві.

У зв'язку з виявленими проблемами необхідно розробити стратегію подальшого розвитку інформаційного суспільства та використання інформації, зв'язку та комп'ютерних технологій.

Особливу увагу при цьому необхідно приділити наступним аспектам:

1 Створення законодавчої бази, що регулює діяльність Інтернету, соціальних мереж на гуманістичній основі.

2. Проекти, що мають реалізовуватися в системі інформаційно-комунікаційних та комп'ютерних технологій повинні формувати у громадян моральні принципи та людські цінності.

3 У процесі розповсюдження інформації, комунікаційних та комп'ютерних технологій необхідно приділяти велику увагу створенню «інтелектуального середовища».

Таким чином запропоновані заходи дозволять мінімізувати негативний вплив інформації та комп'ютерних технологій на сучасне суспільство.

ДАНІЛ'ЯН В. О., канд.філос.н. доцент,

Український державний університет залізничного транспорту

м.Харків, Україна

ДУАЛЬНА ОСВІТА В УКРАЇНІ: ПЕРСПЕКТИВИ ТА НЕДОЛІКИ

Останнім часом в Україні інтенсивно відбувається процес реформування системи освіти, в тому числі й вищої. Традиційні форми трансляції теоретичних

знань та практичної підготовки стають неефективними. Освіта не відповідає потребам бізнесу, що сповільнює економічний та соціальних розвиток держави та спричинює безробіття. Саме тому актуальним стає питання пошуків нових форм навчання майбутніх фахівців, які дозволять останнім набути належний рівень теоретико-практичної підготовки та стати конкурентоспроможними на ринку праці.

Однією з таких нових форм освіти, що дозволяє мінімізувати недоліки традиційних форм і методів навчання, усунути розрив між теорією та практикою, освітою й виробництвом, а також одночасно підвищити якість підготовки кваліфікованих кадрів із урахуванням вимог роботодавців, на сьогодні є дуальна освіта, яка спирається на якісно нові форми організації навчання майбутніх фахівців у прикладних галузях, зокрема пов'язаних з виробництвом. Дуальна освіта активно практикується у багатьох країнах Європи та Східної Азії (відповідно 50% та 33 % осіб, що навчаються) [1].

Дуальна освіта – це система навчання, яка передбачає поєднання теоретичних знань із практичними навичками, набутими через безпосередню практичну роботу на підприємствах [4]. Поняття «дуальна система» (*від лат. dualis – подвійний*) було введено в обіг у середині 60-х років ХХ ст. в Німеччині та характеризувало нову більш гнучку форму організації професійного навчання. Дуальність передбачає узгоджену взаємодію освітньої та виробничої сфери з підготовки кваліфікованих кадрів певного профілю в рамках організаційно-відмінних форм навчання [2].

Майбутні фахівці поєднують навчання та одночасне стажування на підприємстві за обраною професією. Теоретична частина підготовки фахівця проходить на базі освітньої установи (звичні лекції, семінари, лабораторні роботи, написання контрольних та курсових робіт), проте практичні заняття стають по-справжньому практичними, адже їх проводять безпосередньо на майбутньому робочому місці (підприємстві чи компаніях відповідно до профілю навчання). При цьому роботодавці можуть мати різні форми співучасті у підготовці майбутніх фахівців: здійснювати замовлення освітнім установам на конкретну кількість фахівців певної спеціальності; брати участь у формуванні програм навчально-професійної підготовки; відшкодовувати вартість навчання конкретного студента; закуповувати необхідне обладнання; покривати видатки, пов'язані з процесом виробничого навчання; виплачувати грошові винагороди студентам за їхню працю тощо.

Основними ознаками дуального підходу в навчанні є: освітні програми адаптуються під потреби бізнесу (це стосується коригування дисциплін, які давно не відповідають потребам ринку, хоча в цілому навчальні програми мають відповідати академічним стандартам), 50% занять для аудиторного

навчання (лекцій), 50% – для практичних занять у компаніях; від 25% до 50% навчальних кредитів отримують безпосередньо на робочому місці; студент має ментора, у якого вчиться практичних навичок; по завершенні навчання кожен студент складає відповідне тестування з теорії та практики, яке оцінюють як викладачі вишу, так й представники компанії (підприємства, виробництва) [4].

Упродовж 2015-2020 р.р. в організації навчально-виробничого процесу з елементами дуальної форми навчання прийняли участь більш ніж 250 закладів вищої освіти різного рівня акредитації, зокрема Таврійський державний агротехнологічний університет, Київський національний університет культури та мистецтв, Національний технічний університет «Харківський політехнічний інститут», Українська державна академія залізничного транспорту тощо.

Серед позитивних наслідків практичного впровадження дуальної системи освіти можна назвати наступні: розробка законодавчого підґрунтя для визнання національних стандартів якості професійної освіти; посилення ролі та впливу роботодавців на освіту (зокрема врахування конкретних запитів підприємств до змісту та якості професійної освіти і як наслідок модернізація освітніх програм); підвищення якості підготовки фахівців; зближення освіти з вимогами ринку праці; залучення кваліфікованого персоналу з виробництва до педагогічної діяльності (інструктори, викладачі); ріст рівня зайнятості молоді; скорочення адаптаційного періоду випускників на роботі; підвищення конкурентоздатності працівників.

Серед основних суттєвих недоліків, які заважають розвитку дуальної освіти в Україні на сучасному етапі слід виділити: низька обізнаність серед роботодавців про дуальне навчання, низька мотивація учнів продовжувати навчання; відсутність індивідуальних графіків навчання учнів; велике навантаження на педагогів [3].

Водночас, в сучасних соціально-економічних умовах розвитку українського суспільства, дуальна освіта може сприяти швидкому підвищенню кількості кваліфікованих фахівців та, як наслідок, економічному зростанню нашої держави. Саме тому необхідно сприяти подальшому розвитку експорту елементів дуальної форми підготовки майбутніх спеціалістів та прискорити запровадження її елементів у систему професійної освіти України.

Список використаних джерел

1. Дрозач М. І. Розвиток професійного навчання кадрів на виробництві в контексті зарубіжного досвіду. *Наука та інновації*. 2008. Т 4. № 3. С. 88–94.
2. Дуальна освіта. URL: <https://mon.gov.ua/ua/osvita/profesijno-tehnicna-osvita/dualna-osvita> (дата звернення 10.03.2020).
3. Дуальна освіта: чому Україні життєво необхідно перейняти нову форму навчання. URL: <https://vseosvita.ua/news/dualna-osvita-comu-ukraini->

zittevo-neobhidno-perejhati-novu-formu-navcanna-2581.html (дата звернення 10.03.2020)

4. Навчаємося працюючи: як теорія та практика таки єднуються у вишах. URL: <https://studway.com.ua/dualna-osvita/> (дата звернення 10.03.2020).

ДАНИЛ'ЯН В. О., канд.філос.н. доцент,

Український державний університет залізничного транспорту

м.Харків, Україна

MALYNOVSKA O., *student of Accounting and audit at business school at the University of Stavanger*

Stavanger, Norvegy

ПРОБЛЕМА СВОБОДИ ТА ВІДПОВІДАЛЬНОСТІ В ТВОРЧОСТІ НОРВЕЗЬКОГО ФІЛОСОФА ЛАРСА СВЕНДСЕНА

Поняття «свобода» має надзвичайно велику кількість значень, зокрема можливість обирати, робити вибір, носити зброю, чинити насильство, підкорятися тощо. Водночас поза межами суспільства у своєму «природному» стані особистість від народження апіорі володіє необмеженою свободою вибору, діяльності й поведінки. В процесі ж взаємодії з іншими людьми необхідно знайти міру особистісної свободи та відповідальності, яка відображатиме інтереси як суспільства, так й окремої людини.

Проблема свободи завжди привертала увагу філософів, політологів, психологів, кожен з яких давав власне тлумачення сутності та змісту свободи, можливостей її реалізації, спроможності особистості бути вільною у суспільстві тощо. Подібні дискусії тривають й донині, в результаті чого з'являються нові концепції та теорії.

Не остався осторонь проблеми свободи й сучасний норвезький філософ і письменник, професор Університету Бергена та оглядач часопису «Афтенпостен» Ларс Фредерик Г. Свендсен (нар. 1970), який запропонував свій унікальний метод аналізу філософських та соціальних феноменів, що полягає їх «обговоренні» із філософами різних напрямів (наприклад, І. Кантом, С. К'єркегором чи М.Хайдеггером) із залученням продуктів сучасної культури, зокрема музики та кінематографу.

В своїй монографії «Філософія свободи» (2014) [3] цілісну концепцію свободи, яку вважає «фундаментальною ... для розуміння людини та для відмежування нас від усіх тварин» [1] та розглядає її різноманітні аспекти (метафізичні, філософські, соціальні, політичні тощо), звертаючись до аналізу

найбільш значущих теорій та філософських позицій. Найбільший вплив на свободу у сучасному світі має політичний устрій як окремих держав, так і світу в цілому. На думку Л.Свендсена «саме тут сьогодні виникають найнагальніші проблеми, що стосуються свободи» [там само]. Тому вкрай необхідно й важливо звертатися до питання онтології свободи, зокрема, виникнення та існування свободи, а також можливості розглядати її як неодмінну умову здатності «бути людиною» [2].

Автор зазначає, що думки – це початок свободи і думка суб'єкта про свободу має сама бути вільною. А «свобода волі» - це свобода дій, тобто певна якість, притаманна нашій діяльності. Мати свободу волі означає бути спроможним приймати рішення, вчиняти будь-які дії, ґрунтуючись на своїх практичних міркуваннях, ставити собі цілі та одночасно вміти оцінювати різні сценарії діяльності як більш-менш реальні для досягнення цих цілей [3, с.9-10]

Аналізуючи взаємозв'язок між свободою та відповідальністю (так звану свободу волі), Л.Свендсен детально описує можливі варіанти співвідношення між ними: 1) детермінізм (людина є детермінованою і не вільною); 2) лібертаріанізм (людина є недетермінованою і вільною); 3) компатибілізм (людина є детермінованою і вільною); 4) скептицизм (людина не є ані детермінованою, ані вільною).

Свендсен переконаний, що наріжним каменем сучасного (ліберального) суспільства є розмежування між законом та моральністю. Не можна заборонити бути аморальним, люди повинні мати право на хибні або огидні висловлювання. Однак інші мають право стверджувати, що висловлене є хибним чи огидним. Себто політика свободи у вільних суспільствах має передбачати одночасно два принципи: можна захищати право на висловлення і критикувати те, що було висловлено. Реалізація свободи на практиці означає просто життя у світі з усіма обмеженнями, які він установлює. Вільне «Я» завжди перебуває в детермінованих умовах, але водночас «Я» має здатність до розмірковування про зміни свого становища. Відповідно до таких міркувань, свободу визначено як навичку, що виробляється наполегливою працею над собою протягом усього життя.

Таким чином, кожна людина в сучасному (ліберальному) має свободу обирати та приймати власні рішення, але має нести за них відповідальність. Кожна особистість від народження має свободу, але необхідний час задля того, щоб вона навчилася її використовувати, а саме – розмірковувати, висловлюватися, робити вибір, розуміти відповідальність, не обмежувати свободу інших тощо.

Список використаних джерел

1. Ларс Фр. Г. Свендсен. Філософія свободи. URL: https://andronum.com/index.php?dispatch=products.download_fragment2&product_id=15867 (дата звернення 11.03.2020).
2. Ларс Фр. Г. Свендсен. Філософія свободи. URL: <https://krytyka.com/ua/reviews/filosofiya-svobody> (дата звернення 11.03.2020).
3. Свендвен Л. Философия свободы. URL: <http://lib.in.ua/wp-content/uploads/2019/06/%D0%9B%D0%B0%D1%80%D1%81-%D0%A1%D0%B2%D0%B5%D0%BD%D0%B4%D1%81%D0%B5%D0%BD-%D0%A4%D0%B8%D0%BB%D0%BE%D1%81%D0%BE%D1%84%D0%B8%D1%8F-%D1%81%D0%B2%D0%BE%D0%B1%D0%BE%D0%B4%D1%8B-%D0%BA%D0%BE%D0%BD%D0%B2%D0%B5%D1%80%D1%82%D0%B8%D1%80%D0%BE%D0%B2%D0%B0%D0%BD.pdf> (дата звернення 11.03.2020)
4. Lars Fr. H. Svendsen, Frihetens filosofi. Universitetsforlaget. 2013. 359 s.
5. Даніл'ян В. О. Інформаційне суспільство. *Політологічний енциклопедичний словник*. уклад.: Л. М. Герасіна, В. Л. Погрібна, І. О. Поліщук та ін. За ред. М.П. Требіна. Харків: Право, 2015. С.318-320.

ДАХНІЙ А.Й., д.філос.н., доцент

Львівський національний університет імені Івана Франка

м. Львів, Україна

Г.С. СКОВОРОДА ТА Т.Г. ШЕВЧЕНКО ЯК ЗАСНОВНИКИ УКРАЇНСЬКОГО ЕКЗИСТЕНЦІАЛІЗМУ

Розглядати українську екзистенційну, чи екзистенційно-персоналістичну традицію, потрібно з Григорія Савича Сковороди. Як відомо, від багатьох дослідників він удостоївся перифразу «український Сократ», що видається цілком справедливим, адже Сковорода, подібно до мислителів екзистенційної орієнтації, усі інші питання, крім тих, які стосуються самопізнання і морально-етичного вдосконалення людини – вважав несуттєвими, другорядними, марними – до речі, не випадково фраза «пізнай себе» зринає в його творах аж 168 разів!

Водночас Сковорода належить до формації тих екзистенційних мислителів, яких не можна помислити поза богословським та літературним контекстами: загальновідомо, що Святе Письмо становило предмет невгаваючого інтересу Григорія Савича впродовж усього його життя.

Ще раз підкреслимо: той тип мислення, який сповідує більшість попередників європейського екзистенціалізму, також становить нерозривну єдність філософських, літературних і богословських елементів – це стосується,

нехай у різному співвідношенні та варіативності, і Августина, і Блезя Паскаля, і Сьорена К'єркегора, і Фьодора Достоевського. Принагідно окремо підкреслимо близькість Сковороди до Паскаля, причому йдеться не лише про належність до духовної культури бароко, але й про започаткування, хай в дещо відмінний спосіб і базуючись на дещо різних джерелах, філософії серця, нарешті, бачення принципової обмеженості, а тому недостатності раціонального пізнання [2, с.41-64].

Втім, спорідненість цим не вичерпується. Окрім світоглядних засад, ідейних принципів, мається на увазі, звісно, і життєвий шлях мислителя. Екзистенційні істини, тобто істини, які стосуються людського існування, мають осмислюватися і розповсюджуватися, вони мають бути «прожиті», і започаткував такий підхід той же Сократ. Йдеться про єдність вчення та способу життя. Між іншим, у сенсі здійснення екзистенційного вибору, здатності на рішучий життєвий крок Сковорода, а згодом і Шевченко, також виявляються дуже близькими до предтеч екзистенційного мислення: їхнє «або-або» багато в чому нагадує радикальний життєвий вибір Б. Паскаля чи С. К'єркегора. Француз після блискучої наукової кар'єри раптом звертається до релігійної проблематики, причому наукові істини суттєво втрачають для нього колишню притягальність і переконливість; данець, якому відкривалася перспектива життя щасливого сім'янина, зважується на розрив з нареченою і тим самим із усім копенгагенським світом, прирікає себе на зневагу, вважаючи за потрібне принести себе в жертву Богові. Так чи інакше, а в кожному з цих і подібних їм випадків відбувається акт самозречення в ім'я виконання життєвої місії.

У згоді з подібним настановленням, Сковорода відхиляє спокусливі, заманливі кар'єрні пропозиції – і, не бажаючи «бути зловленим світом», стає «мандрованим філософом», аби долучити якомога більше людей до істин, які йому відкрились, а головне – прагне допомогти іншим віднайти шлях до щастя, запорукою якого є «веселість сердечна». Самопізнання в кінцевому підсумку має прийти до віднаходження в собі істинної людини, а це неможливо без виявлення свого власного, абсолютно унікального покликання, без слідування велінню своєї власної природи, тому, що сам філософ називає «сродною працею».

Якщо «продовжувати ряд» у межах української духовної культури (взятої широко, «міждисциплінарно»), можна згадати не менш вражаючі приклади такої самовідданості й самопожертви. Майже через століття після Сковороди, замість досягати чергових вершин у мистецтві живопису, Тарас Шевченко стає поетом, захисником уполідованих і принижених, йде на страшні муки і страждання; ще через століття дуже схоже вчинить Василь Стус (як, зрештою, чимало інших «шістдесятників»).

Якими б різними не були згадані випадки, – причому як в ментальному, так і в просторово-часовому відношенні, – всіх їх об'єднує пристрасне бажання дієво утвердити власні переконання щодо основоположних речей, прагнення слідувати не зовнішнім приписам і усталеним нормам, а істині (як би по-різному ця істина не розумілась кожним із них); істині, заради якої варто жити і заради якої варто померти (в екзистенційній термінології М. Гайдеггера такий стан речей виражається одним із ключових понять його філософії – *eigentliche Existenz*, дослівно: власна, автентична екзистенція).

Отже, у наведених міркуваннях бачимо слухність спроби вписувати Сковороду в контекст мислення попередників екзистенційної філософії. Водночас є підстави стверджувати і про схожість певних сквородинських підходів до способів мислення екзистенційних філософів ХХ сторіччя.

Близькість ідей екзистенційних мислителів до поглядів Сковороди не заперечує такий авторитетний сквородинознавець, як Леонід Ушкалов. Констатуючи дедалі частіше порушувану у вітчизняній гуманітаристиці ідею про існування у нашій духовній культурі «українського екзистенціалізму», він відзначає поширеність тези, згідно з якою до джерел екзистенційної філософії, поруч із ідеями Августина, Паскаля, Ніцше, Достоєвського, Гуссерля й інших, належить і «філософія серця» Сковороди. При тому, зазначає Ушкалов, «нашого старого філософа порівнюють із Гайдеггером, Ясперсом і Марселем...» [3, с.95]. Український дослідник не виключає, що Гайдеггер міг мати певне уявлення про філософію Григорія Савича: «Про філософію Сковороди могли дещо знати й Гайдеггер та Ясперс, адже з ними, особливо з Гайдеггером, свого часу тісно спілкувався Дмитро Чижевський – пристрасний шанувальник ідей Сковороди» [3, с.95]. Л. Ушкалов наголошує і на тій обставині, що «...під час роботи над книжкою про Сковороду Чижевський підготував і статті про Ясперса та Гайдеггера для «Української загальної енциклопедії», причому Гайдеггера Чижевський «...характеризує тут як «найбільш відомого з сучасних німецьких філософів...»» [3, с.96].

Спорідненість стилю і настанов Г. Сковороди із стилем і змістом мислення, яке прийнято називати екзистенційним, є добре помітною на прикладі його ставлення до тих феноменів людського буття, які в означеній традиції (з легкої руки Мартіна Гайдеггера) називають екзистенціалами, причому здебільшого екзистенціалами негативістськими: у листі до свого улюбленого учня Михайла Ковалинського. Сковорода писав: «Блаженство там, де приборкання пристрасей, а не їх відсутність. Хіба Павло не має своєї колючки, що шкодить йому? І Бог проходить перед Іллею як легкий подих вітерця. Згідно з цим, турботи, страх і подібні афекти - від Господа. Вони навіть роблять людину блаженною» [4, с.415]. Отож, ми бачимо і зосередженість на проблемі

страждання, і вказівку на афекти, зокрема, страх.. У цьому зв'язку варто звернути увагу на міркування про можливість прочитання Сковороди як філософа-екзистенціаліста, «для якого суттю є томління душі» [5, с.15].

Втім, український вимір екзистенційної проблематики спонукує говорити про відповідні деякі ментальні особливості і навіть унікальну специфіку. Якщо висловлюватися стисло, то екзистенційне мислення «на український манер» визначається суттєвістю доповнення індивідуального чинника національним.

Тобто, коли придивитися уважніше, стане помітною вельми важлива особливість, яка стосується спрямованості подвижницьких зусиль «пасіонаріїв» саме на українському ґрунті: останні не просто прагнуть реалізувати власний таланти, власні покликання й потенціал, не просто уникають будь-яких форм пристосуванства, «неавтентичного існування», як сказав би той же Гайдеггер, не просто здійснюють те, що Сковорода назвав «сродною працею», але й спрямовані до дуже важливої мети – утвердження свободи своєї упослідженої нації, а тому вони обстоюють права на її вільний розвиток.

Втім, найбільш сильно і драматично такий порив проявиться, звісно, у Тараса Григоровича Шевченка. У нього відбувся перехід од аналізу власних індивідуальних душевних переживань до аналізу соціальних і національних проблем народу, – за такою логікою кожен українець може самореалізуватися лише через його причетність до цінностей нації, особиста трагедія постає на тлі трагічної історії рідного народу та Батьківщини, стається неминучий конфлікт з навколишнім світом ірраціонального зла. Заради відновлення історичної справедливості чиниться акт самозречення, самопожертви, індивідуальне благо офірується на користь блага загального, проте вихідним пунктом постає здійснене автором «Кобзаря» екзистенційне зближення трагедії самотнього індивіда й трагедії самотньої нації.

Характерно, що таке зближення в часи Шевченка не було чимось само собою зрозумілим. В українському романтизмі, в атмосфері якого формувався Тарас Григорович, не бракувало спроб, де наголошування на власній індивідуальній драмі відсувало на задній план усі інші інтереси і проблеми. Так, талановитий романтик Михайло Петренко (поряд з Левком Боровиковським, Віктором Забілою та багатьма іншими) репрезентував саме таку, суто індивідуалістичну тенденцію українського романтизму: він фокусував увагу винятково на відчутті самотності й загубленості у суспільстві індивіда, немилості щодо нього долі, покинутості іншими («Чужий я у долі, чужий у людей...») [6, с.287].

Натомість Шевченко, теж важко переживаючи й проникливо висвітлюючи свою самотність і неласку долі, свою покинутість, свої митарства, тим не менш, прозирає крізь цю картину іншу перспективу - перспективу, з якої

відкривалася велетенська самотність нації, причому йдеться про одну з найбільших європейських націй, яка, незважаючи на свою славу історію в минулому, опинилася на узбіччі цієї історії в теперішньому (жаль, туга за «втраченим раєм» виражається, зокрема, у знаменитих Шевченкових рядках з «Івана Підкови»: «Було колись - запорожці вмiли панувати. Панували, добували і славу, і волю; Минулося - осталися могили на полі...» [7, с.53]). Шевченкове слово було покликане стати на сторожі не лише гідності людини, але й постати на захист гідності нації - упослідженої, зневаженої людини, і водночас – упослідженої, зневаженої, забутої нації. Отож, Шевченкові вдавалося досягати дивовижної органічності індивідуального й загального саме в контексті екзистенції одиничного українця і нації.

Наскільки самотньо у нівелюючи-байдужому світі може почуватися індивід, зболена, розтерзана людська душа (це може бути самотність у Всесвіті, що глибоко переживалося Блезом Паскалем, чи ж самотність у суспільстві, що болісно переживав Сьорен К'єркегор, чи ж навіть самотність у своїй сім'ї, що складало основу життєвої трагедії Франца Кафки), настільки у світі впродовж кількох століть самотньою, невпізнаною і непізнаною може залишатися велика нація. Мабуть, у випадку з Шевченком існувала кореляція між його самотністю посеред блискучого петербурзького світу та самотністю нації, до якої він належав, посеред Європи, світу. І позаяк цей стан справ був відчутий і усвідомлений до кінця, до основи, талановитий художник зробив рішучий вибір на користь... поезії: тобто Шевченко, за словами Омеляна Пріцака, «замість робити особисту кар'єру, використав Петербург як арену для виходу України як діючого чинника на ній. І це зробив він свідомо, жертвуючи своєю блискучою кар'єрою художника» [8, с.111]. Слушність такого твердження підтверджується, крім усього іншого, щоденниковим записом самого Тараса Григоровича (від 1 липня 1857 року): «Я добре знав, що живопис – моя майбутня професія, мій хліб насущний, та замість того, аби вивчати її глибокі тайни... я komponував вірші... Справді, дивне це невгамовне покликання» [9, с.43]. Тим самим було задано певну парадигму існування людини-творця. *Автентичність*, справжність людської екзистенції (якщо взяти на озброєння цей важливий концепт екзистенційного мислення, асоційований передовсім із М. Гайдеггером) полягала у здатності йти на жертви заради вірності самому собі, своєму покликанню. Вибір Шевченка був вибором по-справжньому екзистенційним, але на кону була не тільки його власна доля і майбутнє, але й доля і майбутнє його нації.

Отож, українська екзистенційно-персоналістична традиція (сягаючи своїми витокami «філософії серця», зародження якої відбувається в рамках культури бароко) цілком вписується в контекст екзистенційного європейського

мислення, є одним із елементів екзистенційної традиції європейської культури, при цьому можна навіть поставити питання, а чи ці *екзистенційні мотиви* не становлять у кінцевому підсумку лейтмотиви, тобто провідні, центральні мотиви української культури загалом. Проте специфіка саме української екзистенційної традиції полягає в тому, що принцип індивідуальної неповторності доповнюється моментом інтенсивного національного утвердження; останнє здійснюється в умовах, які всіляко йому перешкоджають, в умовах несприятливих і навіть жорстоких, а тому таке утвердження неминуче веде до самопожертви.

Список використаних джерел

1. Ушкалов Л. Від бароко до постмодерну. Статті та есеї. Київ: Грані-Т, 2011. 550 с.
2. Макаров А.М. Світло українського бароко. Київ: Мистецтво, 1994. 288с.
3. Ушкалов Л. Що таке українська література. Есеї. Львів: Видавництво старого Лева, 2015.352 с.
4. Сковорода Г. Вірші. Пісні. Байки. Діалоги. Трактати. Притчі. Прозові переклади. Листи. Київ: Наукова думка, 1983. 542 с.
5. Кралюк П. «...бенкет смерті в образі життя». Василь Стус як філософ-екзистенціаліст. Ден, 2010. №192-193. с.15.
6. Українські поети-романтики: Поетичні твори. Упор і приміт. М.Л. Гонча рука. Київ: Наукова думка, 1987. 592 с.
7. Шевченко Т.Г. Кобзар / Київ: Дніпро, 1974. 623 с.
8. Прицак О. Шевченко – пророк. Сучасність, 1989. №5.
9. Шевченко Т.Г. Твори у п'яти томах. Т.5. Автобіографія. Щоденник. Вибрані листи. Київ: 1979. 567 с.

ДОВГАНЬ А. О.,*д.філос.н., професор*

Тернопільський національний технічний університет імені Івана Пулюя

м. Тернопіль, Україна

Н.МАЛЬБРАНШТА ДАВНЬОКИТАЙСЬКА ФІЛОСОФІЯ

Французький філософ Ніколя Мальбранш (1838-1775) не випадково обрав для критичного аналізу давньокитайську філософію, оскільки соціальні коріння її виникнення нагадують йому умови виникнення цієї специфічної форми суспільної свідомості в давніх Греції, тобто одну і ту ж соціальну епоху. Загально визнано, що становлення давньогрецької філософії припадає на VII -

III ст. до нашої ери (досократичний період). Також формування давньокитайської філософії починається приблизно в VI ст. до н. ери. Проте крім хронологічного співпадання існують ще соціальні умови: перехід від раннього рабства з пережитками первісно-суспільного ладу до розвинутого рабства. Це був період зміни патріархальної системи рабства з її продукуванням безпосередніх засобів існування до виробництва додаткової вартості.

На думку Мальбранша, попри сутнісну специфіку китайської філософії як епохального пласту світової культури, в ній самій проходила віками непримиренна ідейна боротьба між представниками різних філософських шкіл стосовно утвердження тої чи іншої парадигми світорозуміння. Він досить вдало виокремив в загальній суперечливій атмосфері світосприйняття китайської філософії вчення про Лі, що було базовим компонентом концепцій світобудови багатьох давніх китайських філософських шкіл. Для критичного розгляду Мальбранш обрав конфуціанство, частково моїзм та легізм, досить впливові, але непримиренні одна з одною філософські школи, які ґрунтувались на ранньому міфологічно-релігійному епосі. Так у Н.Мальбранша викристалізовується дихотомія загальнофілософських парадигм: з одного боку антична філософія в постатях Аристотеля, Сенеки, давньокитайська філософія (конфуціанство, моїзм, легізм) і, з іншого боку, цілковитою протилежністю до них – середньовічне та новочасне християнство з його ідеєю монотеїзму. Проведений ним аналіз давніх філософських концепцій європейської та китайської культур дав йому можливість знайти в них спільне ядро гносеологічних інтересів обох культур – проблему першоначала, сфокусовану у вченні про Бога, і яке засвідчує, на його думку, нижчість міркувань китайських філософів про божественну світобудову.

Важливою складовою філософської системи Мальбранша є праця «Бесіда одного християнина філософа з китайським філософом». Бо саме вона демонструє спробу філософа показати перевагу його християнського монотеїстичного вчення перед концептуально заниженою роллю китайського божества у будові світу та реалізації пізнавальної здатності людини. На думку Мальбранша духа не цікавлять самі матеріальні предмети, бо він (дух) оперує самими ідеями матеріальних речей (неба, землі, тощо). Дух постійно думає про світло, яке з'єднує душу і тіло. Люди здатні бачити тільки те, що не може бути початком. В давній китайській філософії саме Лі є тим світлом, яке дає людям розуміння світу, бо він (Лі) і є те ж небо, і той же нескінченний простір, який розміщений під тим же небом. Для Мальбранша китайський бог Лі є пустота і не початок виникнення, бо це одне і те ж. На його переконання Лі не може побачити все, що існує, якщо в ньому відсутній бог. Саме в своєму діянні Бог відкриває в собі реальність, і себе як початок безпосереднього чуттєвого

пізнання. Проте ніхто із смертних не задовольняється безсмертям, бо безсмертя – це нескінченність, а нескінченність смертну людину не задовольняє.

Китайський філософ сприймає наявність Лі образно, як могутнього імператора, який є земним втіленням найвищої справедливості. Вустами свого співбесідника – опонента китайського філософа Мальбранш говорить, що східній (китайській) філософії незрозуміла християнська ідея існування Бога-Творця. За французьким філософом чуттєве сприйняття не дає істинного знання, таке знання є відносне і воно істинне до тих пір, доки санкціонує чуттєвість. Він наголошує на реальному існуванні думок про матеріальні речі світу, і саме в думках – образах ми бачимо і сприймаємо цей світ, сприймаємо його таким, яким він є.

Мальбранш не заперечує об'єктивну необхідну причину чуттєвого сприйняття реальних речей. Однак акцентує увагу на випадку, випадковій причині появи відповідних вражень людини про реальні предмети, за що і отримав статус оказіоналіста в історії філософії.

Він критикує китайську філософську думку за признання нею матеріалістичного розуміння суті Лі. Пояснює, що із настанням смерті людини припиняється і її життя, а значить припиняється і дія Лі. Тоді виникає пустота, яка має джерело, начало, початок, але Лі таким початком не може бути. Бо Лі має силу існування лише в реально існуючих індивідах. Тому китайський бог Лі є, на думку філософа недосконалим. Правда, Мальбранш визнає, що для християнського філософа поки-що незрозуміла сутність духу, який вмирає. Він приходить до думки, що китайська філософія не визнає перевагу Бога-Творця всіх образів речей перед ніщо, бо, як стверджує китайський мудрець, ніщо більше, ніж нескінченність всіх образів.

Для китайського філософа християнський бог є фантазія без реального існування. Мальбранш же стверджує, що безпосередньою реальністю є все, в чому є дух. Людина не може мати бачити пустку, оскільки її (пустки) як такої немає. Пустка людині невідома навіть у сні. Тому китайська філософія помиляється, коли стверджує про реальну наявність «ніщо», пустки, яка до того ж стоїть над Лі. Отже, полеміка християнського філософа-теолога з китайським філософом розгортається навколо проблеми першопочатку, першопричини буття світу.

Навіть Небо – єдина метафізична субстанція в конфуціанському трактаті «Дуньюй», – виступає в образі верховного регулюючого та контролюючого начала, а не божества. Небо виступає як абстрактна сила, що приводить до секуляризації ритуалу та світогляду. Зв'язок вищого земного правителя (сина Неба) разом із самою небесною владою (Небом) засвідчується відповідною благодаттю – добротою на основі притаманної сину Неба індивідуальної якості

(Де). Наявність такої якості особи земного правителя є обов'язковою умовою для отримання небесного мандата (тинь-мин) на земну владу. Втрата цієї якості – підстава для повалення імператора з престолу.

Аналіз конфуціанських та легістських праць IV-II ст. до н.е. свідчить про намагання мислителів цих напрямків підвести підсумки діяльності попередніх століть в ім'я їх раціонального використання на благо Піднебесної. Тут практицизм китайського мислення деталізований в ряді принципів: 1. пріоритет суспільства і держави; 2. авторитет мудрості (розуму); 3. нормативність текстів з їх практичним застосуванням в реальних людських відносинах у формі конкретних ритуалів поведінки. Звісно Мальбранш не сприймає такого практицизму, і навіть можна сказати, прагматизму китайських філософських систем цього періоду. Саме традиція китайської філософії опиратись на класичні древні тексти та міркування давньокитайських мудреців викликала у Мальбранша різке неприйняття. На його думку люди в любую епоху не повинні знаходитись в «інтелектуальному полоні» традицій, оскільки світ прогресує. У дискусії із китайським філософом Мальбранш висловлював необхідність використовувати науковий метод пошуку істини, не обмежуючи його застосування лише чуттєвим пізнанням та життєвим досвідом, закон Лі має бути підпорядкованим закону Бога. Мальбранш не відкидає життєвий досвід як основу осягнення істини християнином і який лежить в основі китайського розуміння походження світу. Проте піддає сумніву здатність чуттєвого пізнання осягнути найвищу істину.

Цей новочасний мислитель обрав для критичного розгляду той період розвитку китайської філософії, який знаменує завершення міфологічності світосприйняття і початки першої філософії китайців в класовому суспільстві. Філософське мислення начебто виносить ДАО в безтілесну сферу буття світу, дає перспективу створення теоретичної моделі незвіданого майбутнього та моделі нової світобудови з урахуванням ідеалів родового минулого. Всі філософські течії Китаю того періоду (XII-II ст. до н.е.) намагались через Піднебесну включити до своїх поглядів про глибоку дофілософську традицію своїх вчень світоглядні ідеали родового минулого. Але підходи у них визначаються різні. Лаоцзи проповідує принцип природного життя (цзижань) на основі загальної рівності п'ятьма речей з позицій родової демократії. Конфуцій з позицій родової аристократії – вчення про соціальну ієрархію і принцип ритуальної поведінки (Лі). Для даоїста Учителем є природа, людина мовчить, спостерігає і копіює природу. В конфуціанстві – мудрий учитель оточений натовпом учнів, що його люблять і підкоряються йому. Саме за пріоритет в традиції і проходить боротьба філософських течій в Китаї цього періоду.

Мальбранш намагається нівелювати індивідуальне начало в китайській традиції світобудови. Для опису таких поглядів використав геометричні образи і обрав як за вихідне – поняття «крапка». Для європейського філософа «Бог є крапка» - центр скрученого кола, і тому ніяка крапка самого кола не може бути ідентична його центру. Першоначало присутнє в кожній сутності світу як закономірність. Людина подібна до всіх інших частин світу, оскільки сама вона є частинкою цього світу. Китайський давній філософ, навпаки, підкреслює, що конкретний індивід – це той же самий світ, який оточує людину зовні. Людина містить в собі весь світ, китайському філософу не потрібно мати Бога, який сприятиме пізнанню сутності, бо для китайського філософа кожна людина є маленькою картиною, зліпком, образом неосяжного світу. Тому немає також необхідності мати бога, який би демонстрував безмежжя світу.

Мальбранш хоче підпорядкувати китайського бога Лі з його прагматичною здатністю впливати безпосередньо на реальне, матеріальне життя людей ідеалістичному принципу єдиного Творця. Він пропонує своєму уявному співбесіднику – китайському філософу підпорядкувати принцип Лі принципу «Тео», який втілює в собі ідею нематеріального бога, нематеріальності початку світу. Філософ погоджується із статусом Лі як законом що регулює земні справи, але заявляє, що і закони також є різні.

На думку Конфуція дотримання Лі повинне забезпечити вічне та незмінне панування аристократії. Конфуцій вважав, що основою порядку в країні є Лі – широке коло традиційних правил, які втілювались на практиці в конкретних ритуалах життєдіяльності. Лі функціонує як основа управління, принцип що здійснюється через ритуал і норми законодавства. Тому добро – це дотримання того, що закладене в людині споконвічно, тобто дотримання Лі та відмова від бажання щось змінити в своєму житті.

Якщо для християнина Бог є всесильний і знаходиться в кожній людині, то китайський філософ не сприймає ідею про всесилля європейського бога, він відкидає ідею божества як початку всього сущого, як першо-початку, а не однієї із існуючих причин і начал.

Європеець, згідно Мальбраншу, сприймає Бога через задоволення, насолоду спілкування із Творцем. Французький філософ також говорить, що саме поняття справедливості об'єднує китайське вчення про Лі з християнським принципом буття бога як найвищої справедливості. Проте відразу ж заявляє про якісну відмінність християнського Бога від китайського Лі, а саме, що європейський бог і є та сутність, яка занурює в себе все існуюче, і якій притаманне нескінченне існування. Бог є цілісна сутність, яка не ділиться на протилежності, як це робить, за словами китайського філософа його Лі.

На думку Мальбранша давні китайські філософи не розуміють сутності істини, якою вони називають Лі, і вони ж самі винні в обмежених законах про нього. Мислитель вважає, що в китайській філософії побутує усвідомлення заниженої ролі Лі в створенні світу. Функцією Лі є лише координація відносин людей різних соціальних станів. Лі є найвища мудрість, але він сам цього не знає, і якщо він щось робить, то не усвідомлює своїх дій. Китайський філософ заперечує християнське заниження ролі в Лі в створенні та бутті світу. Для китайського філософа етичний зміст мудрості стоїть вище бога, він тому мудрий, що черпає свою досконалість із мудрості. Звісно Мальбранш вбачає в такому тлумаченні сутності Лі близькість до розуміння сутностей в аристотелівській філософії, цим в китайській та грецькій філософії затушовується активна, творча функція божественної сили, вона ставиться в один ряд з іншими, незалежними від бога, причинами буття світу. Більше того, в китайській філософії дія божественної благодаті зводиться лише до регулятивної функції – Лі як ритуалу поведінки та прояву волі Піднебесної. Мальбранш закликає китайських філософів відмовитись від шанобливого ставлення до Лі, оскільки, на його думку, він (Лі) не знає Бога і не знає, як той діяв при створенні світу. Проте заклик Мальбранша не був прийнятий до уваги китайськими мислителями, триста років по тому ми і далі бачимо інтенсивне продукування принципу Лі в сучасній китайській культурі і філософії.

Список використаних джерел

1. Древнекитайская философия. Собрание текстов в двух томах. Москва: Мысль, 1972., Т.1., 1973. Т.2.
2. Лінь Яньмей. В чем причина утрат духа гуманизма. Вестник российского философского общества. 2007. Москва. 141 с..
3. Николай Мальбранш. Разыскания истины. Санкт-Петербург: Наука, 1999. 236 с.
4. Ніколя Мальбранш. Бесіда християнського філософа із філософом китайським про існування та природу Бога. 1708р. [html:file: //F: Malebranshe.mht](http://file://F: Malebranshe.mht) (Nicolas Malebranche. Entretien d'un philosophe chrétien, et d'un philosophe chinois, sur l'existence et la nature de Dieu).

ФОРМУВАННЯ НАРРАТИВУ ПОСТЛЮДИНИ: РОЗДУМИ ПРО ПІДГРУНТЯ НОВОЇ АТРОПОЛОГІЇ

У ХХІ ст. ми бачимо великі зміни відносно розуміння людини та її можливого подальшого розвитку. Основними ідеями у цьому процесі стали ідеї про конструювання нової людини – постлюдини. На наш погляд, основними рушійними чинниками цієї події стали: перегляд суб'єкта метафізичного зразка на ґрунті раціональності Просвітництва на користь суб'єктивації, конструктивістські ідеї, зрушення в епістемології та переплетення культури значення із культурою присутності. Це не означає, що цей ряд не можна продовжувати: він залишається відкритим, але, на нашу думку – це центральні точки відліку.

І перше – це відмова від суб'єкта метафізичного зразка. Девіз епохи Просвітництва *Sapere aude* (наважитися знати), звернений до індивіда, формував особливу суб'єктивність. І. Кант вимагав рефлексії над догматами пізнання в контексті монологічного розуму, наука мала підсилювати такі ідеологічні схеми за рахунок розвитку математики та фізики, немов би закони механіки з її жорсткою формою детермінізму впливали на мислення. Ідеологія Просвітництва формувала особливого суб'єкта. На рубежі ХХ-ХХІ ст. почали все частіше виникати драматичні питання про актуальність раціонального, про суб'єкта пізнання, адже вектор тотальних утопій і підозра такій раціональності набули в середині ХХ ст. колосальних масштабів. Отже, суб'єкт, детермінований раціональністю Просвітництва, повинен піти з мапи філософії ХХІ ст. На зміну питання про смерть суб'єкта приходить питання про формування суб'єктивації за нових обставин, в умовах відчуття нової культури [4].

Представники посмодерніті відреагували досить радикально на такі зрушення: вони відзначили розвиток нового соціокультурного феномену «кризи ідентичності». На наш погляд, представники постмодернізму почали наступ на «запланований» моноцентричним розумом метафізичного характеру (це й є реалізація раціональності Просвітництва) тип ідентичності та індивідуації. Але ми бачимо, що сьогодення наповнено калейдоскопом соціальних ролей, лунають пропозиції різних світоглядних позицій, а тут ще агресивність хаосу посилюється, і, як наслідок, старі норми та схеми що (які сприяли конституюванню тільки однієї, запланованої за певними правилами, людини) не сприяють пошуку самого себе і звичайно ж не підказують, як протистояти хаосу або стояти вище над ним. Зупиняючись на роз'ясненні

поняття «суб'єктивації», Ж. Дельоз підкреслював: «Суб'єктивація як процес – це індивідуація, особиста або колективна, зводиться до одного або кількох. Отже, існує багато типів індивідуації» [3, с.238]. Однак негативною рисою для постмодерністів стало те, що вони ставили наголос тільки на соціальному характері цієї ідентичності. Чому ми ставимо наголос на цій тезі? Бо зведення людської істоти тільки до соціальної функції, нівелює її екзистенційні переживання, статеve життя тощо, а сама конституїтована ідентифікація/ідентичність починає обмежувати людину.

Отже, ідентичність, яку «формували» за умов раціональності Просвітництва, зазнала краху. Такі жорсткі правила для конструкцій привели до того, що людина почала розглядатися як носій певних ідентичностей, що до речі сприяло й формуванню егоцентрованого індивідуалізму. Тому явище постмодернізму стало свого роду холодним душем у критичному відношенні до таких ідентифікацій. Хоча дехто й досі не визнає потужність цієї події у філософії: парадоксальними виявляються окремі статті з негативною оцінкою явища постмодернізму з висновками на кшталт: «це тільки невеличкий часовий період» [6], або визнають його як «неглибокий і безпідставний» [7].

Але і постмодерністська деконструкція повинна була отримати відповідь у вигляді формування постлюдського нарративу, який «не заперечує її, а розвиває її зміст до логічного завершення» [1, с. 289]. Тут треба звернути увагу на епістемологічні зрушення. Якщо в класичній епістемології суб'єкт розцінювався як такий, що стоїть поза реальності, то в некласичній адекватне теоретичне осмислення такої реальності невіддільне від ментальних і комунікативних процесів, логіцизму як науковому методу протиставляється уява і творчість. А суб'єктивація ставить наголос вже не на онтології, а на функціональній здатності нової людини (постлюдини). Більш того: у некласичній епістемології об'єкт вже конструюється не тільки в інтелектуальному, але й у культурному просторі діяльності людини (ми тим самим задаємо вектор нашого подальшого аналізу, а саме вектор на функціональній здатності людського тіла).

Далі. На думу Бадью, ХХ століття треба розглядати крізь призму жахливого конструктивізму [8]. Конструктивістські підходи залишаються актуальними й у сьогодні, що провокує питання: чи можна залишати конструктивізм у теренах минулих антропологічних орієнтирів або треба орієнтуватися на новий характер розуміння конструктивізму. У підтвердженні позиції А. Бадью можна сказати, що конструктивізм виступає в якості генерального девізу сьогодні. М. Малкей, відштовхуючись від постпозитивістської моделі знання, вважає, що наукове знання не володіє будь-яким епістемологічним статутом, воно включено до культури, відкрите до

різних соціальних впливів. Він писав: «Соціологи та філософи підійшли до загального розуміння науки як інтерпретаційної діяльності, за рахунок якої природа фізичного світу соціально конструюється» [5, с. 167]. Наука та техніка прокладають стежки до більш потужної сфери панування конструктивізму: мова вже йде про ефекти глобального техно-технологічного конструювання людської особистості. А якщо перенести наші роздуми в площину роботи архітектури тілесного або масмедійних засобів, то останні перевершили усі можливості конструктивізму.

Далі. Слідом за явищем постмодернізму ми стикаємося із культурою after-post-Modern, яка, спираючись на попередні постмодерністські розвідки, заявляє про себе [9]. З'явилися теоретичні розробки (в гуманітарних науках), які знаходять мужність оцінювати суб'єктивізацію в контексті нового розуміння гуманітарних практик. Появі таких зрушень сприяли зсуви саме в епістемології, але відносно гуманітарних наук. Наприклад, на думку Г.У.Гумбрехта, аналіз культури можливий за умов звернення до складних конфігурацій, де поєднуються разом компоненти культури значення та культури присутності. В «культурі присутності світ – це такий світ, де люди намагаються підтримувати відносини із оточуючим світом, включаючи й себе, тобто свої тіла, а в культурі значення люди схильні вважати перетворення (удосконалення, приборкання і т. і.) світу своїм завданням» [2, с. 88-89]. Він назвав категорії, які «ловлять» феномени присутності: в культурі присутності є тіла, а не суб'єкт, такий характерний для Модерну; особлива увага приділяється тілу та простору [2, с. 86-92]. Ми бачимо знов-таки звернення до конфігурацій, до складчастого розуміння простору. І хоча Гумбрехт назвав постмодерністську традицію «конструктивістським запамороченням», все ж таки він окреслив можливі шляхи розвитку нової людини. Він впевнений, що в культурі значень була сформована суб'єкт-об'єктна парадигма, бо її онтологія була поставлена виключно в залежність від процесів людської свідомості, але концепція культури присутності (із наголосом на просторі, його конфігураціях та трансформаціях тілесного) дає можливість відмовитися від тотального контролю суб'єкт-об'єктного характеру.

Як висновок. Сучасні зміни впритул торкнулися тіла людини. Трансформації із тілом набувають обертів. Тобто в центрі опиняється не сама онтологія, а функціональна здатність людського тіла ставати чимось іншим. Втрачаючи одну ідентичність і приміряючи іншу, людина занурюється у процес суб'єктивізації. І на наш погляд, це дійсно розгортає перед сучасною антропологією величезний новий пласт досліджень. А на питання, так що таке постлюдина, є наступна відповідь: «Це не краще, не досконаліше, не протилежне людському тілові тіло. Це знову ж таки людське тіло, але таке, що

не хоче бути визначеним загальноприйнятим стандартом і починає конструювати саме себе» [1, с. 289]. Ми бачимо, що людина конструює себе, використовуючи, перш за все, своє тіло. Тим самим відбувається переміщення наголосу із соціального конструювання ідентичності до більшої палітри її можливостей, а звернення до цієї палітри стало відповіддю на запити з боку людини. Якщо ми говоримо про епоху нового відношення до світу, до людини, де феноменологія суб'єктивації респонсивна, то перед нами розгортається зовсім інша культура. Змісти останньої не тільки не вписуються в традиційні норми раціональності Просвітництва, в норми метафізичного дискурсу, вони свідчать про її провал і повний крах. З свого боку маємо стверджувати, що конструювання ідентичності за рахунок суб'єктивації (постійного процесу конструювання себе) змінює траєкторію можливих експериментів: сьогодні цей процес торкається виключно тілесних практик із подальшим розширенням функціональних можливостей людини (вже нової людини – постлюдини).

Список використаних джерел

1. Гомілко О. Метафізика тілесності: концепт тіла у філософському дискурсі. Київ: Наукова думка, 2001.
2. Гумбрехт Х.У. Производство присутствия: Чего не может передать значения. URL:<http://www.history-library.com/index.php?id1=3&category=arhiologiya&author=gumreht-hu&book=2006>
3. Делез Ж. Логика смысла. Москва: Академ. проект, 2010.
4. Дольська Ольга. Від метафізичного суб'єкта до постметафізичної суб'єктивації: історія питання в контексті метафори світу. *Гілея*. 2020, № 152. С. 131-137.
5. Малкей М. Наука и социология знания. Москва: Прогресс, 1983. 253 с.
6. Философия XX века. Постмодернизм. URL:www.philsci.univ.kiev.ua/biblio/FIL_XX/31.html
7. Кутырев В. А. Читая Деррида... Забыть Дерриду! URL:http://culturolog.ru/index.php?option=com_content&task=view&id=1836&Itemid=9
8. Badiou Alain. The Century – Scribd. URL:<https://ru.scribd.com/doc/177311558/Alain-Badiou-The-Century#>
9. Dolska Olga, Gorodiskaya Olga, Tararoyev Jakov. Anthropological dimension of constructivism in the culture of Presence. URL:<http://repository.kpi.kharkov.ua/handle/KhPI-Press/48157>

ЗАГРІЙЧУК І. Д., *д. філос. н., професор*

Український державний університет залізничного транспорту

м. Харків, Україна

НЕЗАВЕРШЕНІСТЬ КОМУНІКАТИВНОГО ПРОЦЕСУ ЯК ЗАПОРУКА СОЦІАЛЬНОЇ ЗЛАГОДИ

Термін «процес» уже містить у собі в латентній формі певну незавершеність, тривалість в часі, яка прагне до нескінченності. Проте, з іншого боку, будь-який процес все ж таки має певні проміжні результати і сказати що це просто рух, зміни, які ні до чого не ведуть, невірно. Характеристика процесу як незавершеного має на меті підкреслити неостаточність кожного етапу розвитку. Це необхідно для того, щоб відтінити, провести розмежування між рухом і сталістю та одночасно не розвести їх настільки, щоб впасти в релятивізм, чи догматизм.

Розмова про незавершеність комунікативного процесу передбачає аналіз існування людини в суспільстві, яке потенційно є нескінченним. Проте кожний етап в розвитку людини, як і суспільства, є самоцінним. Це часто призводить до абсолютизації того чи іншого етапу розвитку, консервації уявлень про істину, яка завжди є історичною. Здавалося б, банальне судження. Однак, якщо подивитись на заявлену проблему не з буденного боку, а розглянути її глибше, піддати теоретичному аналізу, то вийде не банально, а навіть трагічно. Щоб не бути голослівним, здійснимо невеликий екскурс в недавнє історичне минуле.

XX століття стало в історії чи не найтрагічнішим для людства. Дві світові війни, які виникли в Європі, з'ява та падіння тоталітарних режимів поставили перед мислителями питання про витoki цих трагедій. Виявилось, що їхніми джерелами було не лише спотворення ідей, які лідери нелюдських режимів прагнули втілити в життя, але й вади самих теорій, зокрема класична раціональність, яка культивувалась, починаючи з XVII століття.

Філософський аналіз подій першої половини минулого століття показав, що глибокими теоретичними причинами громадянських та міждержавних конфліктів у XX столітті була установка на вирішення проблем суспільного розвитку на основі знання, що трактувалось як істина свідомості, що має своїм джерелом абсолют, що знаходиться поза людською суспільністю. В процесі аналізу реалій політичної та соціальної історії цього періоду в 70-х роках стараннями німецьких філософів постала комунікативна філософія.

Авторами концепції вирішення соціальних і політичних проблем засобами комунікації стали німецькі мислителі К.-О. Апель, Ю. Габермас, Д. Бьолер, П. Ульріх та інші. Ними рухало прагнення віднайти способи

розв'язання гострих питань соціального і політичного буття Європи після Другої світової війни.

Названі мислителі усвідомили, що теорії істини, які розроблялись представниками німецького ідеалізму, зокрема І. Кантом, містять певний недолік. Вимоги категоричного імперативу, наприклад, стосуються особистості як індивіда, а тому носять формальний, абстрактний характер. Вони, будучи апріорними, залишаються сторонніми, зовнішніми по відношенню до людини, не дивлячись на те, що сам автор постулював їх як притаманні людині внутрішньо. Сказане стосувалось не лише моральної істини, але й істини взагалі.

Взявши на озброєння концепції суспільного розвитку, в основі яких лежало уявлення про істину як довершеність, яка не потребує уточнення, корекції, поглиблення і т. п., політичні сили та їх лідери, пристосовуючи історичні істини до своїх особистих чи групових інтересів, творили зло, як кажуть в народі, «ламали людей через коліно».

Здавалось, що після Гегеля, який навчав, що істина не монета, яку можна відчеканити і покласти в кишеню, що вона є процесом, такого бути не могло. Однак, діяння лідерів європейської історії в минулому столітті показали зворотне. І в цьому повинні не лише лідери, але й вади самої теорії.

При всьому розмаїтті думок та позицій представники класичної філософії виводили істину чи то з інтелектуальних здібностей окремої геніальної людини, чи то з духу епохи, але це завжди було знання, що претендувало на абсолют. В рамках філософії свідомості істину розробляли одні, а втілювали її інші. Якщо виконавці втіленню цих ідей в життя противились, то силою державного примусу їх заставляли робити задумане, аж до знищення тих, хто не піддавався перевихованню. Звідси численні трагедії ХХ століття.

Відголоски подібного ставлення до істини відчутні ще й сьогодні. Чого варті оцінки тих чи інших ідей та ініціатив, висловлені у формі наступного мовного звороту: «їм немає альтернативи». Висловить ім'ярек ту чи іншу думку і додасть — «крапка». Тобто все ясно, все вирішено, більше нема про що говорити. Власне це і є приклад догматичного ставлення до істини, яка не виробляється спільно учасниками комунікативного процесу, а висловлюється посвяченими і береться іншими до виконання.

Для усвідомлення серйозності проблеми не зайве навести приклади глибшої історії. «Ламати через коліно» — це давня традиція усіх часів і народів. Точніше не народів, а їхніх вождів. Ось два яскраві приклади із різних епох.

У IV столітті нашої ери, після переслідувань християни отримали верх, їхній світогляд набув державного визнання і став офіційною релігією. Єпископ

Августин, який отримав прізвище Блаженний, поборюючи язичників, висловився так: «Тепер церква уже інша, вона не лише переконує, але й приневолює». А пускаючи опонентам кров в процесі фізичних зіткнень, виправдовуючи свої вчинки, він твердив, що «краще рани нанесені другом, ніж поцілунки ворога». Відомий нам Лев Троцький свою історичну місію вбачав у тому, як він сам висловлювався, щоб «залізною мітлою загнати людство в щасливе світле майбутнє — комунізм».

У другій половині ХХ століття у філософському середовищі була усвідомлена самоцінність людського життя. Право на життя було визнано природним правом людини, обґрунтована незаконність посягання на нього навіть з боку держави. Остання хоч і має право на застосування сили, однак це не означає дозволу на позбавлення людини життя. В суспільствах, де ця ідея стала загально визнаною, державними актами була відмінена смертна кара за злочини і замінена довічним ув'язненням. Це стало проявом гуманності, яку, до речі, окремі індивіди на рівні переконання до цього часу не прийняли, навіть будучи громадянами держав, де ця норма права діє.

Скасування смертної кари в країнах Європи стало прямим результатом зміни парадигми мислення. Це сталось внаслідок освоєння принципів комунікативної філософії. Представники цього напрямку філософування довели, що для досягнення суспільних цілей, а значить цілей спільних, цілей, які бажані, корисні, вигідні для всіх, необхідно не просто чути голос кожного, але й враховувати його.

Більше того, необхідно залучати членів суспільства до вироблення ідей суспільного прогресу та до процедури розв'язання протиріч і полагодження конфліктів. Суспільна істина — це не фіксація того, що існує, а спільне творення кращих загальних умов для особистого розвитку і щасливого життя кожного. Тобто, істина людського буття не є, з одного боку, трансцендентною, а з іншого, не може зводитись до наявно існуючого. Якщо ж зупинитись тільки на пізнанні того, що існує, тоді неминуче прийдемо до виправдання всього нелюдського та антигуманного, в тому числі і масових вбивств.

Творення істинного суспільного буття вимагає не лише спільної практичної взаємодії, але й спільного вироблення ідей, які лежать в основі людської життєдіяльності. На визнанні цього факту і будується комунікативна практична філософія, яка по суті перетворюється в етику відповідальності та співвідповідальності громадян за своє майбутнє. Таким чином, комунікативна філософія стає дискурсивною етикою, норми якої творяться в процесі комунікації зрілих громадян.

Суттєвим недоліком попередніх суспільних теорій була раціональність, що редукувалась до науково-технічної цілераціональності. Така редукція

призвела до вихолощення моральності зі сфери науки. Остання була оголошена нейтральною щодо норм моралі. Це сталося в той час, коли природничі науки, бурхливо розвиваючись, все глибше проникали в тайни природи. Науковий метод став домінувати в суспільній свідомості. Проникаючи в інші сфери, в тому числі в методологію пізнання суспільства, він витіснив значною мірою традиційні форми регуляції відносин між людьми. Відбулась ерозія традиційної моралі.

Та попри те, вже в ті часи, деякі науковці, небайдужі до філософії та моральних цінностей, прямо-таки волали про необхідність імплементації норм моралі в практику наукового пізнання. Свідченням цього є громадська та політична активність творців ядерної зброї щодо обмеження і навіть заборони її використання, виходячи з принципів гуманності. І все ж, протягом певного часу про моральну складову людської діяльності якщо й не забули, то принаймні вона була притлумлена.

Дослідження, проведені в рамках комунікативної філософії, реабілітують моральні цінності, вводячи їх в суспільну теорію через культивування демократичних процедур. Їхнім змістом є обговорення суспільно значущих ідей, які можуть отримати легітимацію лише в процесі всебічного обговорення всіма членами суспільства. Основою такого визнання є обґрунтування, де визнається тільки сила аргументів, а не аргументи сили.

Такий підхід до осмислення реалій суспільного буття долає як догматизм, який спричинив немало горя в минулому, так і суб'єктивізм, що веде врешті-решт до релятивізації моральних цінностей, про що досить відверто сказав Ганс Кюнг: «Якщо уявити, що немає жодного персонального ризику, то чому злочинцю не можна вбивати своїх заручників, диктатору — пригнічувати свій народ, економічній групі — експлуатувати свою країну, нації — починати війну, військовому блоку — в екстремальному випадку посилати ракети проти другої частини людства, коли це відповідає їхнім основним інтересам та відсутній трансцендентний авторитет, що має силу абсолютно для всіх».

В дискурсивній етиці емпіричне вивіщується і перетворюється у своєрідне трансцендентне. Воно виходить за рамки не лише окремої особистості, але й спільноти, до якої індивід належить. Дана обставина спонукає особистість до певного дистанціювання від власної культури, власної форми життя, з одного боку, і прийняття цінностей культури іншого, що веде до толерування відмінного, не притаманного культурі, до якої даний індивід належить. Власне це і є шлях від емпірії до теорії, від суб'єктивізму до об'єктивності та істинності.

На основі комунікації, таким чином, формується той специфічний вид універсальності, який дозволяє дискурсивній етиці бути відносно формальною,

але одночасно не заперечувати плюралізм культурно самобутніх ціннісних уявлень локальних культурних форм.

Чи можливо це на практиці? Інколи, спостерігаючи за останніми подіями у світі, здається, що це утопія. Але якраз у цій борні і виробляються нові цінності і стандарти як у міжнародних відносинах, так і в політичній практиці демократичних країн. І як би там не було, але 75 років без війни в Європі, мирний вихід Британії із Євросоюзу, незалежно від його майбутніх результатів, є тому свідченням.

Найголовнішим досягненням комунікативної філософії є теоретичне розв'язання проблеми єдності теорії і практики, яке в реальності здійснюється рівноправними, притомними та зрілими громадянами, що орієнтуються на гуманістичні цінності, використовуючи при цьому аргументативний дискурс. Це дозволяє елімінувати із суспільної практики утопічні ідеї, великі наративи, втілення яких в життя призвели в минулому до трагічних наслідків.

Прийняття такої позиції вимагає від учасників суспільного дискурсу не абсолютизувати ідеї, якими керується суспільство на тому чи іншому етапі свого розвитку, постійно їх корегувати, використовуючи при цьому широке обговорення проблем, спираючись на аргументи, які можуть бути прийняті не лише безпосередніми учасниками дискусії, але й потенціальними. Такий підхід до розв'язання проблем суспільного розвитку неминуче приводить до визнання принципової незавершеності комунікативного процесу і всі рішення, які приймаються таким чином, не є абсолютними. Вони історичні, існують у часі, а значить не вічні і підлягають розвитку та уточненню через комунікативний процес. Це дозволяє не доводити існування протиріч суспільного розвитку до конфліктів, а розв'язувати їх консенсусом і вчасно, досягаючи таким чином соціальної злагоди.

ІЛЬІН В.В., *д. філос. н., професор, член кореспондент АПН України*
Київський національний університет ім. Тараса Шевченка

ІЛЬІНА А.А., *д. філос. н., доцент*

Київський національний університет ім. Тараса Шевченка

м.Київ, Україна

РАЦИОНАЛЬНОСТЬ ПОВЕДЕНИЯ И ПРОБЛЕМА СООТНОШЕНИЯ ЭТИКИ И ЭКОНОМИКИ

Избранная тема доклада актуальна и получила широкое освещение именно в неолиберализме. Неолиберализм как направление философско –

экономической мысли оказал влияние на сам процесс постановки экономических проблем, причем в русле именно ценностного отношения к действительности, в данном плане особый интерес представляет позиция американского экономиста Франка Хайнемана Найта (1885–1974). Он не был последователем Дж.М. Кейнса, пользовавшегося огромной популярностью в США и Англии. Ф. Найт поставил под сомнение адекватность применения строго научного (позитивистского) подходов в экономике, в книге «Этика конкуренции» (1935) мыслитель анализирует проблему философского плана – соотношение экономики и этики, приобретающую в условиях утвердившегося капитализма, особенно в США, необычайно актуальное значение. Фактически же речь шла о человеке – главной проблеме неолиберализма.

Вопросы, поднятые Ф. Найтом в его работе, касаются экономических агентов. Он считает, что именно потому, что экономическая теория имеет дело с поведением людей, а это поведение опирается на ценностные понятия, она соприкасается с вопросами этики.

Современная экономическая теория пытается рассмотреть поведение человека с чисто научных позиций. Для этого формируется представление о мотивах деятельности, понимаемой как рациональное преследование эгоистических интересов. Другой вариант, не столь упрощенный, признает многоплановость причин, определяющих действия экономического агента, а также учитывает нормативный характер этих причин, но в то же время использует позитивный анализ для их исследования. Как решают этот вопрос Дж.С. Милль и Г. Шмоллер? С их точки зрения, вариативность действий людей определяется различием норм, влияющих на данные действия. Если изучить характер и силу воздействия этих норм, то вектор поведения будет представлять собой результат сложения векторов действия нормативных сил. Поскольку исследовать индивидуальные мотивы поведения сложно, предлагается изучать национальные или культурно-обусловленные типы поведения, зависящие от установленных общественных норм. Последние имеют форму институтов и могут быть рассмотрены как естественнонаучный факт. Следовательно, и поведение людей, интерпретируемое как результат влияния данных институтов, приобретает характер действия, детерминированного естественными причинами.

Научная интерпретация действий человека не устраивает Ф. Найта. С его точки зрения, мотивы поведения не носят характер научного факта. «Являются ли мотивы, которыми занимается экономическая наука, желаниями, носящими характер, адекватно описываемый понятием научного факта, или «ценностями», «долженствованиями» с их принципиально отличным значением, не поддающимся научному описанию и логическим

манипуляциям»? – задает вопрос мыслитель. По его мнению, естественнонаучный анализ опирается на эмпирический метод, т. е. исследует эмпирически проверяемые факты. Однако в экономике данных фактов не существует: «Проверяемые факты – это не экономическая наука... Можно сожалеть, а можно не сожалеть по поводу этой непроверяемости; в любом случае это так». То, что факты экономики не проверяются эмпирически, по мнению Ф. Найта, связано с тем, что их основу составляет поведение человека. Именно поведение человека не поддается эмпирическому исследованию, потому что является целенаправленным действием. Все рассуждения о нем могут опираться лишь на интуитивное понимание его характера.

Как видим, направленность мысли Ф. Найта качественно отличается от традиционного американского прагматизма, далекого от внутренних, экзистенциальных реминисценций. Это объясняется тем, что в Соединенных Штатах не только торжествовали прагматизм и авторитет кейнсианства. В стране успешно развивалась философия, проявившая себя в плюрализме мнений и многообразии направлений. Достаточно назвать концептуальный прагматизм К.И.Льюиса; бихевиористскую теорию значения, методологический холизм и натурализованную эпистемологию У.О. Куайна; парадоксы подтверждения, плюрализм и когнитивный характер искусства Н. Гудмана; основания симантики Ч. Морриса; идеалистический прагматизм Н. Решера; широкую теорию рациональности У. Бартли; внутренний реализм Х. Патнэм; каузальную теорию действий Д. Дэвидсона и др. Но особое влияние на Ф. Найта оказал Мортон Уайт своей философией «бунта против формализма». Последний критикует формализм не только в философии, но и в социологии, истории и, *конечно*, экономике, с его точки зрения вера в существование «незыблемой скалы» в качестве гносеологического основания – одна из самых больших химер западной мысли.

В книге «Основы исторического познания» (1965), вызвавшей немало споров, М. Уайт пишет, что и позитивисты (Д. Юм, О. Конт, Дж.С. Милль), и идеалисты (Б. Дильтей, Б. Кроне) преувеличивали аспекты исторического поиска (мотивируя зависимость историка от ценностных суждений). Не согласен мыслитель и с точкой зрения, согласно которой модель исторического объяснения состоит из общих законов и начальных условий. Он защищает позицию так называемого экзистенциального регуляризма: исторические трактовки используют экспликативные обобщения, полученные индуктивным путем из некоторого набора случаев, ценность полученных обобщений зависит от определенного контекста, неуниверсального и непрагматического по характеру. Обнаружив множество критической литературы против либеральной

традиции, М. Уайт пишет книгу в ее поддержку. Для него либерализм помогает решать неотложные проблемы современности.

В идеалистическом прагматизме Н. Решера указывается на то, что человек жив не только познанием. Существует множество различных и важных других начинаний, и наука – только одно из них в широком контексте целей и интересов. Что касается конфликта различных философских позиций, то он не может быть разрешен только логическим путем. Несовместимость предлагаемых решений проистекает из предпочтения философом одних, а не других познавательных ценностей. Познавательные ценности, входящие в цепочку философских аргументов, отражают то, что мы принимаем за начальный аргумент. Конечно, мы не можем говорить о прямом влиянии названных философских концепций на экономическую теорию Ф. Найта, однако нельзя не заметить его философский подход к решению чисто экономических проблем. Так, он утверждает, что человек в своих желаниях стремится не к конкретным благам, а к определенному состоянию своего бытия, преимущественно к его улучшению. Даже когда речь идет о средствах к существованию, человек стремится не к получению куска хлеба, а к удовлетворению чувства голода, а чувство голода — это не научный факт, оно не имеет материальной, эмпирически устойчивой формы. Такой мотив относится к области мышления и ценностных суждений и может быть познан лишь интуитивно. Мыслитель считает, что человек в своих поступках стремится не к конкретному благу, а к изменению своего состояния на основе своих представлений о том, каковым должно быть это состояние.

Поэтому попытки придать характер эмпирического факта желаниям людей, увязав их с материальной формой благ, к которым люди стремятся, Ф. Найт сравнивает с попыткой буквально истолковать образные выражения и литературные символы.

Помимо этого, с точки зрения ученого, наука занимается статическими явлениями, которые носят неизменный характер хотя бы на протяжении периода, когда действует причинно – следственная связь между ними и другими явлениями. Если же предмет анализа изменчив, то любое утверждение о нем теряет значение истины. Поэтому поведение человека и мотивы его поведения могут рассматриваться как научный факт только в том случае, если мы найдем их неизменную основу. Экономическая наука ищет такую основу, сводя действия людей к удовлетворению желаний. Если сами желания фиксированны и носят характер научного факта, то и мотивы поведения, и само поведение могут быть описаны научно. Ф. Найт считает, что именно данное допущение позволяет экономической науке избегать нормативных вопросов экономического поведения. Если смысл действий человека заключается в

приобретении желаемого блага, то достижение или недостижение этого блага становится единственным критерием оценки поведения. Позитивно оценивается удовлетворение потребностей, негативно – существование потребностей неудовлетворенных. Все потребности рассматриваются как равноценные. Лучшей является та потребность, удовлетворение которой наиболее легкодостижимо.

Основу такого подхода, по мнению Ф. Найта, составляет материалистическое (экономическое) понимание потребностей людей. Стремление приобрести какое-либо благо рассматривается как диктуемое физиологической необходимостью, восходящее к инстинкту и имеющее свое основание в полезных свойствах вещей. Такие потребности действительно могут интерпретироваться как научный факт, эмпирическим проявлением которого являются физические (экономические) свойства желаемой вещи. Однако это не всегда так, процесс выбора благ соприкасается с их оценкой. Стремлению к какому-то благу всегда предшествует оценка данного блага собственно как блага. Только на первом этапе эта оценка обусловлена примитивными физиологическими потребностями – далее она приобретает характер этический: человек оценивает благо с точки зрения собственных представлений о том, что такое для него добро и зло. Данные представления не сводятся к экономической калькуляции издержек и прибыли.

Основное желание человека – это желание не конкретного блага, а изменения, улучшения своего состояния, и даже само это желание не устойчиво. Главная характеристика устремлений человека – смена желаний, поэтому основная цель действия – не достижение определенной цели, а достижение одной цели для движения к следующей, и так до бесконечности. Важно и то, что такая интерпретация мотивов предполагает момент движения и изменения. С точки зрения Ф. Найта, наука недооценивает этот динамический характер мотивов человеческого поведения, в то время как в обыденной жизни понятие прогресса мотивов очень распространено. Люди всегда используют оценочные суждения при определении своих желаний и стремятся к смене желаний более низменных на более возвышенные. Данная смена происходит в процессе удовлетворения примитивных желаний, что освобождает человека от зависимости от них и открывает путь к желаниям новым.

Поведение человека не рационально, т. е. не представляет собой четкое следование мотивам. Поэтому невозможно его научно описать. Даже если бы мы могли определить мотивы поведения и превратить их в научный факт, то все равно не смогли бы, считает Ф. Найт, ничего сказать о действии человека с той степенью достоверности, с какой естественная наука выводит движение из причин данного движения. Проблема заключается, во-первых, в том, что связь

между мотивом и реализацией этого мотива в действии опосредована *различными* факторами – волей, случайностью, ошибкой и т. д. Во-вторых, действия человека *могут* быть просто немотивированными в принятом *научном* понимании, т. е. не являться стремлением к *определенному благу*, оцененному как *благо*.

То, что в науке любое поведение рассматривается как рациональное – лишь навязывание научного принципа мировосприятия реальной действительности, по мнению Ф. Найта. Ученые, пытаясь объяснить поведение людей, ищут разумное основание данного поведения, его причину, тем самым навязывая ему рациональный характер. Однако мыслить о поведении не означает адекватно его отражать. Ведь мотивации поведения не всегда рациональны, являются областью как этики, так и эстетики, а поэтому не подчиняются рациональной логике.

Навязываемая рациональность предполагает, что люди мыслят и действуют рационально, что в своих поступках они постоянно рассчитывают выгоды и издержки и подчиняются стремлению достичь определенную, четко осознанную цель. Эта научная картина мира превращает его в рационально управляемый, подчиняющийся прагматическим интересам, преисполненный сознательного стремления к четко определенным целям. Тем не менее, утверждает Найт, даже наше управление собственным телом не всегда носит рациональный характер. Существуют привычки, автоматизм, а также абсолютно нерациональные, спонтанные и бесцельные (т.е. не нацеленные на прагматичный результат) желания. Такой вид поведения и управления поведением не поддается научному описанию. И в этом также мы видим склонность мыслителя к иррациональным и ценностным объяснениям мотивации поведения.

Однако научный анализ, носящий нормативный характер, заключается в том, что принципы этого анализа приобретают доминирующее значение и не считаются с теми видами взаимосвязей между явлениями, которые не поддаются данному анализу. Ф. Найт пишет, что наука, будучи уверена в совершенстве своего логического аппарата, игнорирует явления, не подпадающие под логику ее рассуждений; она игнорирует нерациональные связи и мотивы или навязывает им эту рациональность. В результате рациональность превращается в некую мыслительную норму, универсальный принцип объяснения действительности.

По мнению Ф. Найта, наука навязывает не только данную мировоззренческую схему. Задача науки заключается в том, чтобы объяснить человеку законы действия природы и социума для достижения определенных целей. Поэтому весь мир она интерпретирует как совокупность целей и средств их достижения, тем самым формируя определенное видение мира. Более того,

наука видит свою роль в том, чтобы советовать, каким образом достичь этих целей. Ф. Найт считает, что стремление помочь рационализировать поведение человека фактически является стремлением управлять данным поведением. В результате теория приобретает характер нормы для практической деятельности.

В рассуждениях Ф. Найта научное мировоззрение выглядит очень агрессивно; оно стремится навязать свой тип анализа ненаучным областям. Поэтому и обращение к вопросу о соотношении этики и экономики в его работах вызвано не стремлением включить этику в экономическую науку, а скорее стремлением защитить ее от претензий экономической науки на исчерпывающее описание и оценку человеческого поведения. Ф. Найт говорит не о том, что необходимо включить этические нормы в экономический анализ, а о том, чтобы экономическая наука перестала возводить свой метод анализа в норму, поняла ограниченность и условность своих моделей. Рассуждения Ф. Найта предвосхищают произошедшую в дальнейшем экспансию экономического метода, получившую название «экономический империализм», что оказало влияние на развитие ценностного подхода к экономическому бытию.

В то же время Ф. Найт считает, что поле, где действует экономическая теория, не является ее единоличным владением. Поскольку важная составная часть предмета экономической науки – поведение человека, описание данного предмета не исчерпывается логикой экономического анализа. Это также область этики, использующей иные методы познания, нежели научные. Другими словами, здесь акцентируется внимание не на сциентистском, а ценностном, философско-антропологическом подходе, характерном для неолиберализма в целом.

КАРПЕНКО І.В., д. філос. н., професор

Харківський національний університет ім. В.Н.Каразіна

м. Харків, Україна

«ВЗАЄМНІСТЬ ПЕРСПЕКТИВ» А. ШЮЦА ЯК МОЖЛИВІСТЬ КОМУНІКАЦІЇ

Досліджуючи тему інтерсуб'єктивності, А. Шюц створює поняття «взаємність перспектив», яке можна вважати початком комунікації. Саме завдяки цьому поняттю долається своєрідність особистісного досвіду, індивідуальної біографічної ситуації, розбіжностей в розумінні одного і того ж об'єкту.

Перший фундаментальний постулат тези «взаємності перспектив» (постулат взаємозамінюваності точок зору) наголошує: «Я приймаю на віру і припускаю, що інший робить те ж саме, – що, якщо я поміняюся з ним місцями так, що його «тут» стане моїм, я знаходитимуся в тому ж віддаленні від предметів і буду бачити їх в тому ж ступені типовості, що і він сам, більш того, для мене будуть досяжні ті ж речі, що і для нього, і навпаки» [1, с. 131]. Другий постулат (постулат збігу систем релевантності) означає: «Поки не доведено протилежне, я приймаю на віру – і припускаю, що інший робить те ж саме, - що відмінності в перспективах, які мають місце внаслідок унікальності його і моєї біографічних ситуацій, байдужі по відношенню до наявних цілей будь-кого з нас ... і ми обидва відбираємо і інтерпретуємо актуально і потенційно загальні об'єкти і їх властивості однаковою чином, або принаймні «емпірично ідентичним» чином, тобто достатньо однаковою для досягнення будь-якої практичної мети» [1, с. 131].

Тією мірою, якою ці постулати є дієвими, об'єкти, що опосередковують комунікацію, позбавляються унікальних рис, властивих їм в безпосередньому досвіді того або іншого індивіда, і набувають рис універсальності, типовості, безособовості, соціальності. Вони входять у визначення ситуації не як суб'єктивні значення мого власного переживання, а як нормативні значення, які конституційовані у фактичній життєдіяльності групи, членом якої я є. Типовість, що так розуміється, універсальність, безособовість, на наш погляд, не тотожні тій безособовості і усередненості, проти якої направляє вістря своєї критики екзистенціалізм. Ця безособовість – не спроба віддалитися, а прагнення наблизитися: зрозуміти ситуацію, відчуття і емоції, думки, стратегію поведінки учасників взаємодії. Це спроба «стати на місце», спроба, яку підтримує віра і надія на те, що в типовій ситуації стануть і на твоє місце. Це останній аргумент взаєморозуміння – «стань на моє місце».

Теза «взаємності перспектив» є засобом типізації ситуацій взаємодії, а також прояснює механізм формування загальних чуттєво-емоційних станів і стратегій соціальної поведінки. Вона, на нашу думку, також відкриває перспективи для дослідження механізмів взаєморозуміння поза ситуацією безпосередньої взаємодії.

Своя співучасть, співприсутність в тій або іншій ситуації (об'єктивному світі) фіксується людиною в динаміці емоційно-чуттєвих станів. Це цілий світ людини, який передує об'єктивуючій рефлексії. Це світ людської безпосередності, феноменальний і інтенціональний світ відчуття, прагнення, фантазування, бажання, сумніву, віри, спогаду про минуле і передбачення майбутнього. Потік явищ цього світу – життя нескінченне і нерозчленоване («*duree*» – А. Бергсон, «потік свідомості» – У. Джемс, «внутрішнє переживання

часу» – Е. Гуссерль). Явища в цьому потоці життя не значущі. Безглуздо говорити, що переживання має значення. Значення не знаходиться в потоці життя. Значущим є лише те переживання, яке схоплене в рефлексії. «Значення – цеспосіб, яким Его розглядає своє переживання» (А. Шюц). Отже, визначення значення і смислотворення – це результати рефлексивної діяльності. І тут А. Шюц акцентує увагу на тому, що людина не може рефлексивно схопити безпосередність свого внутрішнього стану. Адже те, що сприймається в рефлексії, вже у минулому. Але все-таки наявне, актуальне переживання в його безпосередності виражається зовні - в жесті, міміці, експресивному вчинку. Оскільки це відбувається, остільки інший може «схопити» цю безпосередність, може наблизитися до сьогодення даної людини, пережити чуже Я в його «живій часовості», пізнавши «зв'язок знаку, значення і референта». А. Шюц робить висновок: «Я знаю більше про іншого, а він знає більше про мене, ніж кожен з нас знає про свій власний потік свідомості. Це теперішнє, загальне для нас обох, є чиста сфера Ми» [2, с. 147].

Звідси можемо зробити ряд висновків. По-перше, чуттєво-емоційні стани людини, якщо вони беруть участь у визначенні смислу, є начебто опосередковуючою ланкою між феноменальним світом людини, в якому вона перебуває неминуче і безперервно і сферою рефлексивної свідомості. По-друге, емоції у формі їх безпосереднього актуального і короткострокового протікання не можуть бути підставою рефлексії (у тому числі і філософської). Тільки чуттєво-емоційні стани, які достатньо тривалі і життєво значущі в своєму існуванні для людини, можуть створювати тривалий і відносно стійкий фон для рефлексивної діяльності (смислотворення). Іншими словами, задоволення від смачного обіду або несподіваної приємної зустрічі так само, як і засмучення від ділової угоди, що зірвалася, або запізнення на потяг, навряд чи можуть розглядатися як такі чуттєво-емоційні стани, які детермінують собою певний спосіб смислотворення. Втім, як мовиться, можливі (індивідуальні) варіанти. Але все-таки висловимо припущення, що такими станами людини, якими задається загальний чуттєво-емоційний фон її смислотворення, є «тривалі» почуття, що викликаються до життя станом «чистої сфери Ми». По-третє, дійсний процес розуміння одним індивідом іншого, процес підгонки суб'єктивних значень і смислів відбувається на дорефлексивному рівні. Саме на цьому рівні знаходиться істинний *locus* соціального процесу, який стає предметом рефлексії *post factum* тому не вимагає для своєї реалізації рефлексії Я. «Чиста сфера Ми», «теперішнє, загальне для нас обох» - це, по суті, сфера максимально повного взаєморозуміння, де інтерсуб'єктивність реалізується в її чистому і позбавленому суперечностей вигляді. Але якщо реалізація інтерсуб'єктивності не є справою рефлексивної свідомості, то сумнівною є

також і плідність її зусиль відносно інтерсуб'єктивності як її предмету. Якщо коротко, то інтерсуб'єктивність – не є справою рефлексії, а тому і не є її предметом. Досягти рефлексивної (дискурсивної) несуперечності в поясненні (розумінні) інтерсуб'єктивності (повного розуміння іншого Я) неможливо, тому що останнє досягається на дорефлексивному рівні, де положення *ratio* як би ратифікуються (чи ні) на рівні феноменального світу, де все є наявним безпосередньо, інтенціонально, ясно і очевидно, не будучи пов'язаним з процесом висновку. У разі нерозуміння Я включає механізм, який нерозуміння виносить за дужки, «прощає» його, «нехтує» ним. Цей механізм включається в певних ситуаціях відношення Я до Іншого. Він може включитися чи ні залежно від характеру цілісності, яка пов'язує індивідів, як, наприклад, любовні, дружні, споріднені, сусідські, професійні, класові, державні, національні і т. п. відношення. Відчуття того, що йдеться про своє, рідне, близьке (чи то людина, чи то смисл) і запускає в дію механізм подолання суперечностей нерозуміння (інтерсуб'єктивності) в реальності.

Таким чином, комунікація є стан людського буття (*human condition*), спосіб людського існування, той основоположний, первинний соціальний процес, в якому ми, його учасники, спільно створюємо, відтворюємо і перетворюємо наші соціальні світи. Комунікація, в цьому значенні, є саме життя. Підчас комунікації не передбачається як умова визначення значення посилення на об'єктивну реальність, тобто значення розглядається не як екстенціонал, а як інтенціонал. Це означає, що значення пов'язане з проблемою істини в герменевтичному контексті. По-друге, значення конституюється відповідно до наявних цілей учасників комунікації, і будь-яка ситуація саме така, якою вона їм представляється. Істинним виявляється те, що є адекватним, релевантним індивідуальним цілям. По-третє, значну роль при формуванні значень грає соціальний чинник – спілкування.

Список використаних джерел

1. Шюц А. Структура повсякденного мышлення. *Социологические исследования*. 1988. №2. С. 129-137.
2. Schutz A. *Collected papers*. Hague, 1962, vol 1.

КОЛЕСНИК К.Е., к. іст. н., доцент

Український державний університет залізничного транспорту

м. Харків, Україна

ПРОЕКТ RAIL BALTICA: РОЗБУДОВА ТА ГЕОПОЛІТИЧНЕ ЗНАЧЕННЯ

Проблеми перебудови інфраструктури на пострадянському просторі згідно з технічними вимогами Євросоюзу мають важливе значення для України. Взятий Україною курс на європейську інтеграцію вимагає від нашої держави проведення масштабної перебудови інфраструктури. Досвід країн Балтії, які вже давно є повноправними членами європейської спільноти, повинен дати Україні приклад проблем, з якими доведеться зіткнутись, та шляхів їх вирішення.

З іншого боку, подібні інфраструктурні проекти спрямовані не лише на вирішення суто економічних проблем, але й мають важливе геополітичне значення, сутність якого полягає у переході країн пострадянського простору від поля тяжіння Росії до європейської орбіти.

Одним з ключових інфраструктурних проектів Євросоюзу на пострадянському просторі є проект Rail Baltica. Це постійний проект залізничної інфраструктури, що зв'язує Фінляндію (на поромі), Естонію, Латвію, Литву та Польщу із залізничною лінією європейського стандарту. Його метою є надання пасажирських та вантажних послуг між країнами-учасницями та покращення залізничного сполучення між Центральною та Північною Європою. Крім того, він має стати каталізатором для побудови економічного коридору на північному сході Європи. Проект передбачає постійне залізничне сполучення з Таллінна (Естонія) до Варшави (Польща). Він складається із сполучень через Ригу (Латвія), Каунас та Вільнюс (Литва). Rail Baltica – один із пріоритетних проектів транспортного підрозділу Європейського Союзу Трансєвропейські транспортні мережі (TEN-T).

Вперше ідея проекту була озвучена в 1994 р. в політичному документі "Бачення і стратегія навколо Балтійського моря 2010" як важливий фактор просторового розвитку регіону.[1]

20-21 вересня 2001 р. ідея проекту «Rail Baltica» була включена до переліку пріоритетних проектів просторового планування Декларації Вісмара, підписаних міністрами держав Балтійського моря, відповідальних за розробку просторового планування, що було проаналізовано та визначено в звіті „Програма дій з просторового розвитку для регіону Балтійського моря” (VASAB 2010+).[2]

1 жовтня 2003 року проект Rail Baltica був включений до списку пріоритетних проектів відповідно до пропозиції, поданої Раді Європи Європейською Комісією.

У квітні 2004 р Європейський парламент і Рада Європи прийняли рішення про розробку проекту, який позиціонувався як пріоритетний проект TEN 27. Згідно з рішенням генерального директора ЄС з регіональної політики № 884/2004/ЄС було застосовано положення Співтовариства щодо розвитку TEN-T. [3]

Дослідження доцільності реалізації проекту Rail Baltica на замовлення Європейської комісії з листопада 2005 р. по грудень 2006 р. було виконано датською компанією COWI. У ньому були розглянуті загальна потреба і потенціал розвитку залізничної лінії; розроблені і оцінені варіанти реалізації проекту; визначені терміни, технічні параметри і організація будівництва.

Проведене дослідження констатувало, що Прибалтійські держави слабо використовують залізничний транспорт в зв'язках між собою і з іншими державами Євросоюзу. За оцінкою авторів дослідження, існуюча на даному напрямку мережу залізниць має низьку якість, рівень обслуговування, а швидкість руху поїздів також незадовільна. [4]

В результаті було прийнято рішення про створення проекту залізниці із європейською стандартною колією, яка повинна з'єднати Країни Балтії, Східну (Польща) та Західну Європу.

В жовтні 2013 року було прийнято рішення про збільшення кількості транс'європейських транспортних коридорів до 10, коридор №2 North Sea-Baltic Corridor був запланований за маршрутом Хельсінкі – Варшава – Антверпен. [5]

Бенефіціарами проекту Rail Baltica є міністерства трьох країн Балтії – Міністерство економіки та зв'язку Естонії, Міністерство транспорту Латвії та Міністерство транспорту та зв'язку Литви. У 2014 році вони створили спільне підприємство RB RAIL AS, яке буде головним координатором та виконавцем проекту з метою завершення залізниці та розвитку проекту Rail Baltica. Його основна діяльність – проектування, будівництво та маркетинг залізниці.

У 2017 році всі три парламенти Балтії ратифікували Міжурядову угоду щодо проекту Rail Baltica, підтверджуючи тим самим свою довгострокову прихильність до проекту Rail Baltica. [6]

Етап планування Rail Baltica проходив з 2010 по 2017 рік. На попередньому етапі обговорювалося близько 20 варіантів проекту. Після їх аналізу з оцінкою перспективних обсягів пасажирських і вантажних перевезень, розмірів інвестицій, наслідків впливу на довкілля з урахуванням узгодження проблем, пов'язаних з наявністю в регіоні залізничних колій з європейської і

російської шириною колії, до подальшого розгляду були залишені три інвестиційних пакета.

Перший інвестиційний пакет Rail Baltica I передбачав використання на основних ділянках залізниць трьох Балтійських республік колії шириною 1520 мм і лише на ділянці від Каунаса до литовсько-польського кордону будівництво нової лінії з європейської шириною колії, що працює на тепловозній тязі. На всій ділянці від Таллінна до Варшави мінімальна проектна швидкість руху поїздів була запланована на рівні 120 км/год. Крім того, передбачалось будівництво перевантажувальної станції на стику ліній з російської та європейської шириною колії або створення логістичного центру в районі Каунаса.

На виконання цього проекту відбулось будівництво європейської колії залізниць від польсько-литовського кордону до Каунаса в Литві. Вона була урочисто відкрита 16 жовтня 2015 року. Проект, який побудував одну колію європейської стандартної колії поряд із існуючими російськими коліями колії, коштував 380 млн євро. Лінія довжиною 119 км передбачає використання дизель-поїздів, пасажирські поїзди рухаються зі швидкістю до 120 км/год, а вантажні – до 80 км / год. Більш високі швидкості залежатимуть від майбутньої електрифікації та нової системи сигналів. У червні 2016 року Литовські залізниці та Przewozy Regionalne розпочали послугу пасажирських поїздів у вихідні дні між Каунасом та Білостоком.

В Естонії та Латвії реалізація проекту Rail Baltica I передбачала модернізацію існуючих залізничних ліній у регіоні. Російська колія довжиною 66 кілометрів від Тарту до Валги (на кордоні з Латвією) в Естонії була відремонтована між 2008 і 2010 роками. Робота виконана фінською групою VR за вартістю 40 млн. євро. Ділянка залізниці від м. Шяуляй до Латвії (з використанням широкої колії) була закінчена в 2015 році з вартістю 270 млн. євро. У Латвії завершено існуюче оновлення залізниці між Ригою та Валкою вартістю 97 млн. євро. ЄС вклав близько 25% вартості для трьох частин.

Другий та третій інвестиційні пакети – більш значущі по набору заходів щодо реалізації проекту Rail Baltica. На всьому протязі лінії від Таллінна до Варшави намічено реалізувати швидкість руху поїздів не менше 160 км/год. Передбачається використання лінії з європейської шириною колії на всій її довжині. Залізничну лінію між Таллінном і Ригою намічено прокласти по найкоротшому шляху через Пярну, а ділянку Рига-Каунас – також найкоротшим шляхом через Радвилишкіс. Від Каунаса до литовсько-польського кордону нова лінія буде забезпечувати швидкість поїздів до 200 км/год. Польська частина лінії через Елк вже модернізована і дозволяє

здійснювати рух поїздів зі швидкістю в 160 км/год, а ділянку від польсько-литовського кордону до Білостока електрифіковано.

Залізничний проект забезпечить інтермодальність та мультимодальність (тобто перевезення вантажу двома або більше способами транспортування). Rail Baltica включає плани щодо трьох мультимодальних вантажних терміналів, які будуть розташовані в гавані Мууга (Естонія), Саласпілсі (Латвія) та Каунасі (Литва). До проекту включені 7 міжнародних пасажирських станцій (у Таллінні, Пярну, Ризі, аеропорту Риги, Паневежисі, Каунасі, Вільнюсі) з потенційними регіональними станціями та сполученнями з аеропортами та морськими портами. [7]

Rail Baltica буде побудована як нова, загальнодоступна, швидка звичайна двоколійна (чотиримісна колія, якщо залізниця курсуватиме вантажні поїзди) електрифікована та обладнана ERTMS (Європейська система управління перевізним процесом на залізницях) залізнична лінія з максимальною швидкістю 249 км/год для пасажирських поїздів та 120 км/год для вантажних поїздів. На початковому етапі планується досягнення швидкості 160 км/год (в подальшому вона була скорегована до 120 км/год). Нова залізнична лінія буде спроектована колією 1435 мм.

Ділянку від Гельсінкі до Таллінна обслуговуватимуть існуючі комерційні пороми. У майбутньому запропонований Гельсінкі таллінський тунель може забезпечити залізничне сполучення між двома містами. Протяжність залізниці між Таллінном та Варшавою становитиме щонайменше 950 кілометрів. Загальна довжина залізничної частини Балтії складе 870 км. [8]

Аналіз витрат та вигід Rail Baltica Global Project був проведений експертами Ernst&Young та Atkins International, базуючись на керівних принципах Європейського Союзу, що доводить, що проект є фінансово здійсненним та життєздатним, а його вимірні переваги перевищать витрати. Згідно з дослідженням, проведеним компанією Ernst&Young, вимірні соціально-економічні вигоди оцінюються у 16,2 мільярда євро. Оцінений ефект мультиплікатора ВВП, який створив би Глобальний проект Rail Baltica, становить додаткові 2 мільярди євро. [9]

Плани побудови залізниці враховують екологічні фактори – уникнення заповідних зон, встановлення бар'єрів проти шуму, побудову спеціальних проходів для тварин.

Будівництво інфраструктури Rail Baltica розпочалось в 2019 році і повинно бути завершене в 2026 році.

Одним з пріоритетних проектів будівництва Rail Baltica є будівництво залізничної станції в аеропорту Риги. Станція магістралі Rail Baltica в міжнародному аеропорту Рига стане першим в країнах Балтії пересадочних

центром, що з'єднає високошвидкісний залізничний і повітряний транспорт. Активні будівельні роботи по проекту Rail Baltica почнуться в кінці 2020 року з станції Рига-Центральна. Міжнародний тендер, оголошений в листопаді 2019 р., передбачає поряд із зведенням самої станції спорудження залізничної ділянки довжиною 6 км, шляхопроводів, включаючи естакаду довжиною 113 м, під'їзних автодоріг. Підписання контракту, вартість якого оцінюється в 250-280 млн євро, намічено на кінець 2020 року, початок робіт – на 2021 рік. [10]

Разом з тим, будівництво проекту зіткнулось зі значними проблемами. Після парламентських виборів 2019 року Фінляндія призупинила свою участь в проекті Rail Baltica. [11] Часті зміни керівництва компанії АО RB Rail, яка здійснює будівництво, навіть примусили співробітників компанії звернутись з відкритим листом до прем'єр-міністрів та міністрів транспорту країн Балтії, вказуючи на недоліки в корпоративному управлінні та конфлікті інтересів керівників компанії. [12]

Значним ударом для будівництва стала епідемія коронавірусу, яка поставила під загрозу заплановані обсяги перевезення вантажів та пасажирів. Крім того, в ході будівництва виявилось, що запланованих видатків в розмірі 5,8 млрд євро недостатньо для завершення будівництва. Уряди країн Балтії були вимушені в 2020 році запросити у Євросоюзу додаткове фінансування проекту Rail Baltica в розмірі 664 млн євро. [13] Голосуванням 16 липня 2020 року Комітету Механізму підключення Європи (CEF), проекту Rail Baltica Global у країнах Балтії було надано додаткові 184 мільйони євро фінансування CEF, що будуть інвестовані в реалізацію проекту до 2024 року. На додаток до гранту ЄС на 184 мільйони євро для секцій Rail Baltica у країнах Балтії, 422 мільйони EUR було надано секціям Rail Baltica у Польщі. [14]

Таким чином, незважаючи на ряд об'єктивних і суб'єктивних проблем, масштабний інфраструктурний проект Rail Baltica, який має ключове значення для економіки країн Балтії, продовжує впроваджуватись. Успішне здійснення проекту сприятиме поглибленню інтеграції країн Балтії в європейську спільноту, швидкому економічному розвитку та збільшенню інвестиційної привабливості балтійських країн.

Список використаної літератури

1. «Vision and Strategies around the Baltic Sea 2010. Towards a Framework for Spatial Development in the Baltic Sea Region» (VASAB 2010). URL: <https://vasab.org/home/about/ministerial-conferences/tallinn-1994/>
2. 5th Conference of Ministers for Spatial Planning and Development, Wismar, 20-21 September 2001 URL: <https://vasab.org/home/about/ministerial-conferences/wismar-2001/>

3. TRANS-EUROPEAN TRANSPORT NETWORK EUROPEAN COMMISSION TEN-T priority axes and projects 2005. URL:https://web.archive.org/web/20111118010338/http://ec.europa.eu/transport/infrastructure/maps/doc/ten-t_pp_axes_projects_2005.pdf
4. New EU transport infrastructure policy – background. URL:https://ec.europa.eu/regional_policy/sources/docgener/evaluation/railbaltica/concl_en.PDF
5. «Corridor descriptions - European Commission - Europa EU». URL:<https://ec.europa.eu/transport/sites/transport/files/facts-fundings/tenders/doc/specifications/2013/s133-229455-appendix1-corridor-descriptions.pdf>
6. Agreement between the government of the republic of Latvia the government of the republic of Estonia, and the government of the republic of Lithuania on the development of the Rail Baltic/Rail Baltica railway connection. URL: https://www.railbaltica.org/wp-content/uploads/2017/05/Intergovernmental_Agreement_2017.pdf
7. Rail Baltica – Project of the Century. URL: <https://www.railbaltica.org/about-rail-baltica/>
8. Rail Baltica, Trans Europe. URL: <https://www.railway-technology.com/projects/rail-baltica-trans-europe/>
9. Rail Baltica Global Project CostBenefit Analysis Final Report 30 April 2017. URL: https://www.railbaltica.org/wp-content/uploads/2017/04/RB_CBA_FINAL_REPORT_0405.pdf
10. В тендере на строительство ж/д станции в аэропорту Риги участвуют 11 компаний из 8 стран мира. URL: https://cfts.org.ua/news/2020/05/13/v_tendere_na_stroitelstvo_zh_d_stantsii_v_aeroportu_rigi_pouchastvuyut_11_kompaniy_iz_8_stran_mira_58674
11. Финляндия решила сойти с поезда RailBaltic. URL: <https://rus.postimees.ee/6829520/finlyandiya-reshila-soyti-s-poezda-rail-baltic>
12. Работники RB Rail: проект RailBaltica – в критическом состоянии. URL: http://www.baltic-course.com/rus/es_baltija/?doc=152776&output=d
13. Страны Балтии попросили у ЕС дополнительные 664 млн евро на проект RailBaltica. URL: https://cfts.org.ua/news/2020/02/28/pribaltiyskie_strany_poprosili_u_es_dopolnitelny_e_664 mln_evro_na_proekt_rail_baltica_57551
14. Rail Baltica receives next round of funding. URL: <https://www.railbaltica.org/rail-baltica-receives-next-round-of-funding/>

КОЛИЧЕВА Т.В., к.філос. н, доцент

Український державний університет залізничного транспорту

м.Харків, Україна

ГЕШТАЛЬТ-МЕТОДОЛОГІЯ ПІЗНАННЯ ЛЮДСЬКОЇ СУТНОСТІ ЯК ЗАСІБ НАБЛИЖЕННЯ ДО ІДЕНТИЧНОСТІ ІНДИВІДА

Актуальність теми пов'язана з сучасною направленістю філософської думки на визначення аспектів повноти людського існування. Відбувається новий поворот до людини, який передбачає поєднання раціональності та ірраціональності особистості, її константності та змінності. Означені аспекти відкривають більш широкі межі буття людини, та принцип відкритості людини до світу. Гештальт-підхід, започаткований у психології і розвинутий у сучасній філософії, є саме тим методом пізнання людської сутності, який сприяє самоусвідомленню людини в рамках своїх поточних потреб, емоцій та пізнавальних актів, а також, у контексті статусу в метаантропологічному сенсі.

Якщо застосувати методологію гештальт-підходу до питання самовтілення людини на метаантропологічному рівні, то, перш за все, слід враховувати ключову думку гештальту про границю контакту, що розмежовує організм та середовище. Якщо розглянути сам процес формування границі між організмом та середовищем в рамках шляху від іманентного до трансцендентного, то слід аналізувати низку факторів, які створюють ті границі.

Кожна людина має свій досвід буття у світі, і саме він визначає її самоідентичність. Самоідентичність людини включає до себе як раціональну реальність, так і ірраціональну, і саме ірраціональна частина і визначає шлях від іманентного до трансцендентного. Ірраціональна частина самоідентичності людини не завжди усвідомлюється, і може приховано втілюватись у формі мистецтва, а також, у формі гри.

Розглянемо ірраціональну частину у кризовій ситуації. Якщо вважати, що у кризовій ситуації одночасно присутнє і явище стресу, можна передбачити, що шлях від іманентного буття індивіда до трансцендентного є вимушеним, і також частково неусвідомленим. Філософське підґрунтя кризового стану чітко виділяє ситуації, які підштовхують людину до стресу: «втрата вічуття власних границь та картини себе, втрата почуття власного, що означає недолік аутентичності, втраті здатності займати позицію по відношенню до самого себе, що призводить до відсутності сталості» [2, с 157].

Ці всі явища заважають людині проявити себе у переживанні, і у цьому переживанні донести до світу раціональні та ірраціональні думки. В цьому

донесенні до світу переживань, їх прояву, їх значення, а також, у зворотному зв'язку світу і полягає шлях від іманентного до трансцендентного.

У кризові ситуації дуже важливе значення має так зване «переживання у переживанні» Цей термін створений А. Ленгле, який ретельно досліджує явище екзистенції, що втілюється у різних аспектах життя людини. Означені аспекти виражають метаантропологічний розгляд сутності та меж буття. Як стверджує Л.Ленгле, «процес переживання завершується ланкою, яку можна назвати «переживанням себе» після переживання чогось стороннього, і який призводить до формування волі» [2, с.158].

Ядро особистості Person спочатку діє під афектами, а потім саме за допомогою переживання цих афектів «запускається динаміка, що спрямовується на з'єднання того, що було пережито, з конкретними діями. В цей момент перед нами повстає питання: «Що мені тепер робити з тим, що я пережив та перепрацював» [2, с.158]. Тобто, частина, що іменується А. Ленгле Person, має за своїм змістом і характером частину особистості, яка у гештальт-підході називається Personality. І можна побачити, що за законами гештальт-теорії Person або Personality демонструє рух людини, який включає до себе і переживання, і дію після переживання.

Такі етапи характерні для кризової ситуації, де трансцендентні переживання повертають людину до іманентної ситуації, та навпаки. Ще слід відмітити про наявність вибору: «Щось потрібно бути зроблено. Обирати при цьому зазвичай приходиться між насолодою, дією, та стражданням» [2, с.159]. Тобто, людина через кризу вступає у діалог зі світом. Таким чином, людина втілює свою самоідентичність як на ріціональному, так і на ірраціональному рівнях.

Також важливо розглянути самоідентичність людини, яка містить у собі гру. Так самоідентичність також розкривається в рамках гештальт-методології у метаантропологічній парадигмі. Особистість людині є своєрідним психічним Всесвітом. У психотерапії концепт «гра» використовується у техніці психодрами. Автор Я.Л. Морено виділяє певні психодраматичні ролі, які розповсюджуються на усі сфери життя, і виділяє соціальні, соматичні, психічні, та трансцендентні рольові категорії. Стосовно зв'язку гри з самоідентичністю людини можна виразити думку, що самоідентичність людини народжується з гри. Я. Л. Морено стверджує, що «особистість функціонує в ролях, тому що саме в ролі втілюється сутність особистості на ірраціональному рівні.

Про це свідчать такі напрями роботи психології, як техніка метафор, і безпосередньо, робота психодрами. Створювались певні інститути, що втілювали психодраматичну традицію. Ця традиція передбачає спонтанність,

що збагачує розуміння себе у різних своїх іпостасях за допомогою катарсису. У грі людина краще бачить свої внутрішні ресурси, а також, якість та особливості свого творчого потенціалу.

Тобто, продовжуючи думку про самоідентичність людини в її раціональній та ірраціональній реальності, слід підкреслити, що гра - це можливість динамічного втілення своєї самості. У сучасному світі людина вимушена поєднувати у собі багато різних ролей.

Виходячи з думки, що особистість є психічним Всесвітом, передбачається, що розмаїття ролей повинно нести у собі гармонію. Не роль народжується із самості (self), но самість з'являється з ролі. Тобто, роль є первинною по відношенню до самості, а також, до трансцендентного. Межі буття у грі розширюються, тому що розширюється простір трансцендентного. Границі між «Я» та середовищем стають рухливими, завдяки тому, що роль є не тільки грою, а також і самопрезентацією. Технічно-інструментальними засобами при цьому є безпосередньо виконання ролі, діалог, монолог. Їх використання спрямовано на демонстрації, висловлюючись мовою гештальт-підходу, зміни фігури і фону у динамічному прояву особистості.

Крім того, границю контакту, яка розділяє індивіда та середовище, створюють події, що відбуваються між людьми у просторово-часовій інтерпретації. Подія протягом свого розгортання набуває власну сутність, і починає, начебто, існувати своїм життям. Щодо подій слід відмітити, що метаантропологічна парадигма передбачає певну стадію зрілості, коли ідентифікація замінюється на самоідентифікацію, порівняння – на самопорівняння, а виховання – на самовиховання.

Реальність людини на метаантропологічному рівні ґрунтується не на ідентифікації себе з певними подіями свого життя, а на тому психічному просторі всередині свого «Я», яке може вмістити у себе саме ту інформацію, саме ті події, які особистість обирає, і які сприятимуть збереженню її цілісності та розвитку. Як стверджує Н.В Хамітов, «Метаантропологія у першому вияві має інтегрально-методологічне значення для сучасного соціогуманітарного значення як проект, оснований на розділенні людського буття на «буденний, граничний і метаграничний віміри» [4, с. 83]. Автор використовує термін «метаантропологічний потенціалізм» як «методологію розвитку життєвого потенціалу людини, нації, людства від буденних до вищих граничних та метаграничних проявів» [4, с. 83]. Метаантропологічний рівень дозволяє не тільки розкритися ідентичності людини, але й відчутти її на рівні «впізнання самого себе».

Таким чином, метаантропологічна парадигма відкриває інші межі буття, долаючи границі, обмальовані раціональним існуванням. З одного боку,

раціональне існування визначається усвідомленістю, аз іншого боку, ірраціональна, неусвідомлена частина психіки створює нові границі буття за допомогою таких буттєвих механізмів, як роль, гра, подія – які формують нову реальність, що передбачає трансцендентний рівень Гештальт, як завершена структура особистості, повинна сприяти розблокуванню самосвідомості, здібності, як стверджує А. Ленге, «бачити себе у своїх спрямуваннях, залишатися у контакті із собою, і, незважаючи на усі тупіки та помилки, дозволяти собі бути собою» [3, с.63].

Тобто, гештальт, як форма, структура, що існує за своїми законами та принципами, здатна систематизувати життєдіяльність людини, щоб створювати таку методологію самопізнання, що сприятиме формуванню і розвитку її справжньої ідентичності на повсякденному та метаантропологічному рівнях.

Список використаної літератури

1. Лэнгле А.. Воплощенная экзистенция. Харків: Гуманитарный центр, 2019. 462 с.
2. Лэнгле А. Экзистенциально-аналитическая теория личности. Москва: Генезис, 2017. 159 с.
3. Погодин И.А. Психотерапия как путь формирования и трансформации реальности. Москва: ФЛИНТА: 2015. 328 с.
4. Хамитов Н.В. Філософська антропологія: актуальні проблеми. Від теоретичного до практичного повороту. Київ: КНТ, 2018. 394 с.

КОММЕДАЛ О., *фахівець із комп'ютерних систем та моделювання бізнес-процесів, диспетчер баз даних нафтогазових інформаційних систем, Норвезька нафтова дирекція*

Норвегія, г. Ставангер

ІНФОРМАЦІЙНЕ СУСПІЛЬСТВО В НОРВЕГІЇ: ДОСВІД ПРАКТИЧНОГО ВТІЛЕННЯ

Норвегія – це сучасна демократична країна на півночі Європи, що характеризується розвинутим постіндустріальним суспільством й одним з найвищих рівнів життя у світі. Їй притаманний високий рівень соціально-економічного розвитку, головною відмінністю якого є поєднання належного урядування, політичної стабільності, економічного зростання, високого рівня соціального захисту та гідного рівня добробуту суспільства.

Подібне стало можливим завдяки створенню «держави загального добробуту», що базується на так званій «Норвезькій моделі». Остання

передбачає тісне співробітництво між державними органами, дослідними установами та неурядовими гуманітарними організаціями завдяки інформаційним та інформаційно-комунікаційним технологіям. Інформаційні та інформаційно-комунікаційні технології стали фундаментальним чинником формування сучасного (постіндустріального, інформаційного) суспільства в Норвегії у другій половині ХХ – на початку ХХІ століть; суттєво вплинули на її економічне, політичне та соціальне зростання. Водночас, успіх побудови інформаційного суспільства визначається адекватною, чіткою, виваженою інформаційною політикою держави. Вивчення та аналіз досвіду створення та трансформації інформаційного суспільства в Норвегії має теоретичне й практичне значення, особливо для розвитку інформаційного суспільства в інших країнах.

Інформаційне суспільство характеризується системними змінами в соціальній, економічній, політичній, правовій, культурній структурі. Масштабність і глибина здійснення перетворень залежать від активного сприяння цій справі з боку органів державного управління. Фундаментом становлення інформаційного суспільства є: по-перше, інформація, знання та інформаційні та інформаційно-комунікативні технології; а по-друге, цілеспрямована інформаційна політика уряду країни. Саме ці чинники визначають розвиток будь-якої країни в умовах сучасної глобалізації світу.

Становлення інформаційного суспільства в Норвегії закріплено в державній доктрині: «Інформаційна технологія дедалі більше впливатиме на всі сектори суспільства» [2], а конкретні стратегії та тактики інформаційного розвитку визначаються: 1) Програмою «eNorge»; 2) Програмою становлення і переходу до інформаційного суспільства «Краще використання інформаційної технології у Норвегії» [1; 3].

У Програмі «eNorge» уряд Норвегії декларує намір досягнути мети інформаційного суспільства та суспільства знань за всіма трьома головними вимогами, які повинні бути гарантовані: доступ – компетенція – впевненість [12]. Норвезька програма становлення й переходу до інформаційного суспільства «Краще використання інформаційної технології у Норвегії» акцентує увагу на тому, що «доступ до міжнародних мереж має бути встановлений для всіх університетів та інших освітніх установ». А також зазначено: «дистанційна освіта має пристосовуватися до необхідності індивідів набувати знання й навички з використання інформаційних технологій» [1, с. 142].

Одночасно відбувається так звана інформатизація всього суспільства як на професійному (робота з віддаленим доступом, інтернет-наради, інтернет-конференції, дистанційне навчання тощо), так й на побутовому (спілкування з

використанням різних інформаційно-комунікаційних технологій) рівнях.. Про це свідчать статистичні дані програми дій «eNorge»: «87% державних установ створили свої власні сторінки; серед муніципалітетів та округів – 59%. Ключове завдання полягає в розвитку того, що ми називаємо інтерактивними й операційними системами, які уможливають опрацювання зв'язку з громадськістю цілковито в електронному вигляді» [3].

Значну частку у ВВП Норвегії становлять галузі економіки, що пов'язані з виробництвом знань, створенням і впровадженням у життя наукомістких, зокрема інформаційних технологій. Наука відіграє важливу роль у формуванні нового інформаційного суспільства, а інформаційно-комунікаційні технології є чинником підвищення якості життя населення.

Можна стверджувати, що інформація та інформаційно-комунікаційні технології стають вагомим суспільним ресурсом розвитку Норвегії. Сильний інформаційний потенціал поєднаний з потужним комплексом аналітико-обчислювальних засобів, здатних швидко й надійно отримувати та опрацьовувати величезну кількість інформації, а також вчасно доставляти її у вищі ешелони влади, зацікавленим організаціям та особам, дозволив Норвегії стати однією з найбільш економічно, політично та соціально-розвинених країн світу початку XXI століття.

Список використаних джерел

1. Шаповал О. В. Розробка національних стратегій інформаційного розвитку – пріоритет сучасності. *Нова парадигма. Київ, 2004. Вип. 38. С. 166–172.*
2. Better utilization of information technology in Norway. URL: <http://archive.bild.net/infosocnor.htm> (дата звернення 17.03.2020)
3. Norge. Nrings – og handelsdepartementet (2001). Midtveisrapport for eNorge. <http://odin.dep.no/nhd/norsk/publ/rapporter/024101-990023/index-dok000-b-n-a.html> (дата звернення 16.03.2020)
4. Даніл'ян В. О. Інформаційне суспільство та перспективи його розвитку в Україні (соціально-філософський аналіз). Монографія. Харків: Право5. Даніл'ян В. О. Деякі тенденції розвитку інформаційного суспільства на прикладі провідних держав.. *Наукові записки Харківського університету повітряних сил. Соціальна філософія, психологія. Харків : ХУПС, 2005. Вип. 3 (24). С. 156-163.*

ЛЕБЕДЄВ В. О., к. філос.н., доцент

Український державний університет залізничного транспорту

м. Харків, Україна

ЖАНР «ТЕМНЕ ФЕНТЕЗІ» У СУЧАСНІЙ МАСОВІЙ КУЛЬТУРІ

Термін «темне фентезі» («Dark Fantasy») був вперше використаний в 1973 році в однойменному журналі. У 1987 письменник Джек Вільямсон виділив темне фентезі як окремих вид містичної літератури. У червні 1991 року Фарен Міллер, оглядачка журналу «Локус», описала цей жанр як історію з елементами хоррору (жаху) і готики, дія якого відбувається в антуражі традиційного фентезі. В даний час до жанру темного фентезі зараховують три групи фантастичних творів: різновид містичних жахів, традиційне фентезі з «темним» відтінком, фентезі, написане в особливо гнітючому стилі. В останньому випадку мається на увазі виписана з особливою ретельністю атмосфера давить мороку і цілковитої безнадії. Як правило, в творах темного фентезі зло помірно і звичне протистоїть злу ще більш жорстокому і мерзенному. Витоки цього напрямку літератури можна побачити в творах Говарда Лавкрафта, Роберта Блоха, Роберта Говарда. Найбільш яскравими прикладами даного жанру в даний час можна назвати цикл Глена Кука про Чорне загоні, «Хроніки Томаса Ковенанта» Стівена Доналдсона, «Малазанський цикл» Стівена Еріксона, деякі роботи Клайва Баркера і Стівена Кінга. З авторів, які працюють на території СНД, темне фентезі представлено роботами Марини і Сергія Дяченків, Андрія Дашкова, Олега Дівова [1, с. 38].

Зразки темного фентезі також зустрічаються в коміксах («Пісочна людина»), аніме («Берсерк»). Його прояви є і в іграх, як рольових настільних («Dark sun», «Ravenloft»), так і комп'ютерних («Castlevania», «Diablo», «Dark Souls»).

Жанр темного фентезі відмовляється від примітивної дихотомії «добро-зло», вираженого в образах персонажів, однозначно відносяться або до воїнству Світу, або до сил Темряви, і, відповідно, від колоніального / християнського дискурсу. Натомість створюється картина світу, яку умовно можна назвати багатопольною. Позначилося тут і вплив постмодернізму і супутнього йому морального релятивізму [2, с. 95]. У загальному і цілому картина світу сучасного фентезі ближче до світогляду східного маскульту, наприклад японського аніме.

Подання про гротескному реалізмі і бенкетних образах М. Бахтіна дають можливість адекватно інтерпретувати багато творів сучасної масової культури. Можна припустити, що темне фентезі дозволяє споживачу його пройти через символічне відродження. Занурившись у світ вигаданих пристрастей, побувавши (подумки) «в шкурі» негативного персонажа, середньостатистичний житель глобалізованого мегаполісу може з новими силами повернутися до свого

звичайного життя і повсякденних обов'язків. Темне східне фентезі в цій ситуації має ту перевагу, що дозволяє довести до межі всі характерні особливості цього жанру.

Список використаних джерел

1. Невский Б. Темная сторона магии: dark fantasy. *Мир фантастики*. № 7. 2005. С. 38-40.
2. Теръезен Э. Почему так мало супергероев в манге? Манга и философия. Москва: Эксмо, 2011. С. 77-96.

ЛЮБИВИЙ Я.В., д. філос. н., професор
провідний науковий співробітник Інституту філософії імені
Г.С.Сковороди НАН України

м.Київ, Україна

**КОНСТРУКТ ТА ПРАКТИЧНА РЕАЛІЗАЦІЯ СВОБОДИ У
КРИЗОВОМУ СОЦІУМІ**

Для реалізації свободи вибору людина повинна спочатку мати уявлення про те, що таке свобода, виробити певний конструкт свободи, а також прагнути реалізувати свободу вибору у реальному житті. У кризовому суспільстві виникає, крім іншого, також і криза відчуття свободи та свободи вибору. Розвиток штучного інтелекту разом із системою BigData з одного боку полегшує життя людини, проте, з іншого – ставить людину перед проблемою втрати свободи вибору. Узагальнюючи активність та запити людини у соціальних інтернет-мережах, штучний інтелект може знати про людину більше, ніж вона сама про себе. Внаслідок цього штучний інтелект може пропонувати людині кращі рішення у критично важливих для неї сферах діяльності, ніж це може зробити вона сама. Це вигідно для людини, проте внаслідок цього у неї можуть деградувати інтелектуальні здібності, вольові якості та мораль. Невідповідність уявного конструкту свободи та реалій життя у сучасному надскладному соціумі, у якому, крім іншого, використовується і штучний інтелект, може породжувати у людини хибну ілюзію свободи. Вихід із зазначеної кризи свободи вибору можливий, якщо держава й суспільство виділятимуть ресурси не лише на технології, а й на розвиток свідомості людини. Це також сприятиме подоланню сучасної екологічної та соціально-політичної кризи у світі.

Глобальний соціум розвивається у більш-менш сприятливому для якості життя людини напрямку (Г. Рослінг) [4]. Разом із тим, у сучасному світі зростають відчуття невизначеності майбутнього та кризові тенденції світоглядного

характеру, зокрема, це стосується проблеми вільної самореалізації людини. У людини ніби і відкриваються можливості вибору нових способів діяльності, проте разом із тим карколомно зростає обмежуючий вплив непередбачуваних екологічних і соціальних обставин та ресурсного дефіциту. Сучасне глобалізоване суспільство переходить до нових більш прогресивних енергозберігаючих технологій, відновлювальної енергетики та штучного інтелекту, що мало б зробити життя людини більш заможним, вільним і творчим. Однак цей перехід відбувається дуже нерівномірно для різних прошарків соціуму, що і створює ситуативний хаос та відчуття несвободи.

Кризові ситуації у соціумі породжують ефект ілюзії свободи, коли виявляється, що те, що людина раніше сприймала як свободу, виявилось чимось запрограмованим, – певним алгоритмом, якого свідомо чи несвідомо необхідно було дотримуватися. Виявляється, що здобуваючи свободу на нижчих рівнях потреб, людина не завжди спрямовує інтенціональні акти свідомості на більш високі візрі соціальності. Так, спрямовуючи матеріальні й інтелектуально-духовні ресурси на задоволення фізіологічних потреб та безпеки, людина не завжди звертає увагу на обставини, що викликають несвободу на соціальному рівні, зокрема на поліпшення власного статусу у суспільстві.

Розширивши свій соціально-культурний досвід та знання, людина здобуває більш високий соціальний статус та повагу, але може виявитися, щодля досягнення цього вона користувалася не свободою вибору, а рутинними запрограмованими традицією алгоритмами.

Ретроспективно усвідомлюючи такі обмеження, людина може перейти до ще вищого рівня свободи, – створення інноваційних норм та алгоритмів соціальної поведінки, що сприяють гідній самореалізації людини. Така вища форма самореалізації можлива у сучасному соціумі лише у тому випадку, якщо вона не буде зустрічати протидії з боку інших осіб. Це можливо, коли особистості об'єднані спільними цінностями й вільна самореалізації однієї із цих особистостей органічно доповнюється вільною самореалізацією інших.

Якщо під тиском тих чи інших природних і соціальних обставин відбувається деградація ресурсної бази «нижчих», матеріальних рівнів життєдіяльності суспільства, що спричиняє неминучі обмеження свободи в цілому, то вищі рівні та прояви свободи не деградують у такій же мірі. Всупереч зовнішнім обставинам, людина, як зазначали ще античні стоїки, може зберігати внутрішню свободу мислення (Сенека) [5], своєрідний інтелектуально-духовний ресурс, і за допомогою цього ресурсу та продуктивної мотивації людина може розширювати свободу дії у навколишньому фізичному природно-соціальному середовищі.

Для досягнення свободи людина повинна спочатку знати, що таке свобода, тобто вона має сконструювати ідею свободи. Підґрунтям ідеї свободи є архетипнеемоційно-чуттєве апріорі – природне відчуття свободи життєдіяльності людини. Відчуваючи певні перешкоди свободі життєдіяльності, людина починає відрефлексовувати й мисленнево відтворювати умови, при яких вона може відновити бажане природне відчуття свободи життєдіяльності, конструюючи тим самим і ідею свободи.

Свобода у такому розумінні є ідеєю або конструктом, який необхідно реалізувати у практичній діяльності, тобто проблема свободи є проблемою не лише метафізичною, а й практичною. Якість конструкту свободи як схеми діяльності людини, що має на меті реалізувати більшу, ніж це було раніше, міру свободи, залежить від її інтелектуального інструментарію та ціннісно-вольової мотивації до відповідної діяльності. Інтелектуально-вольовий інструментарій конструкту свободи утворюється «сіткою понять» Ф. Сосюр [6] та шаблонами мотивацій, котрі людина засвоює у процесі соціалізації та уточнює у безпосередній практичній діяльності.

Якщо взаємодія особи із середовищем стає більш складною, то вона виробляє більш розгалужену та витончену сітку понять та здійснює більш кваліфіковану та витончену операційну практичну діяльність, що нарощує її інтелектуальний ресурс свободи. Якщо конкретний соціум функціонує менш продуктивно, ніж інші суспільні організми, то особі у взаємодії з найближчим та більш віддаленим колом осіб необхідно вдосконалити якість власних ціннісно-вольових мотивацій.

У хаотизованому кризовому соціумі відбувається перехід через точку біфуркації від одного соціального атрактора, суттєвою складовою якого є певний конструкт свободи, до іншого атрактора і відповідного конструкту свободи. При переході до більш прогресивного соціального атрактора, новий конструкт свободи має ще вдосконалюватися і проходити практичну апробацію та реалізацію у процесі життєдіяльності людини.

У свідомості людини мають певним чином бути узгоджені архетипізовані природні уявлення про свободу, що мають джерело у колективному несвідомому, із виробленим у добу розвиненої цивілізації, зокрема у «вісьовому часі» (К.Ясперс) [9, с. 32-50], концептуальною репрезентацією свободи як здатності до вибору та винахідливості людського розуму, що протистоїть необхідності. Узгодити апріорну архетипну форму свободи із концептом бажаної у конкретній ситуації свободи людина може лише у продуктивній суспільно корисній діяльності у взаємодії із іншими особами. У такій діяльності виробляються і розподіляються необхідні ресурси та, відповідно, забезпечується більша міра свободи для самореалізації особистості. Використання штучного

інтелекту у поєднанні із відновлювальною енергетикою (Дж. Рифкін) [3] відкриває можливість економити екологічні ресурси, працю людини, збільшуючи вільний час для її саморозвитку і, завдячуючи цьому, значно розширюючи для неї горизонти свободи.

Штучний інтелект на перший погляд покликаний звільнити людину від одноманітної рутинної праці, та надати їй багато вільного часу для саморозвитку, разом із тим, він, на думку Ю. Н. Харарі, продукує ілюзію свободи вибору людини, водночас пропонуючи їй найбільш виважений варіант вибору способу дії у критично важливих для людини ситуаціях [7]. На основі накопичених та оброблених за допомогою алгоритмів штучного інтелекту баз даних BigData та вивчення профілю людини як користувача соціальних мереж, цей інтелект виробляє відповідні рішення, орієнтуючись на реакції людини на інформацію із найважливіших для неї сфер життєдіяльності. Коли штучний інтелект має інформацію про стан здоров'я людини, результати її медичних аналізів, її контакти із іншими особами у виробничій та рекреаційній активності, політичні інтереси та особисте життя, і порівнює все це із типовими ситуаціями у базах даних, що стосуються життя мільярдів інших осіб, то виникає ситуація, що цей інтелект знає про дану людину більше, ніж вона сама про себе [8, с. 77]. Штучний інтелект може надати максимально точні дані стосовно того як людині найоптимальніше підтримувати власне здоров'я та як найкраще лікуватися, відповідно до її можливостей; із ким найкраще вступити у шлюб, виходячи із генетичних та психічних даних обох претендентів, а також їхніх культурних навичок та інтересів; знайти робоче місце, яке найбільш адекватно пасує даній особі; запропонувати найкращий спосіб проведення дозвілля [8, с. 78 – 80], враховуючи бажання та фінансові можливості особи. У всіх цих та інших ситуаціях виникає питання: чи має людина не ілюзорну, а справжню свободу вибору? Адже обґрунтування рішень та дій при використанні штучного інтелекту може перейти від людей до алгоритмів [8, с. 73].

Емоції людини відповідно до генетичних програм та набутого досвіду обробляють інформацію про оточуючий людину світ й забезпечують їй виживання у природно-соціальному середовищі (Д. Гоулман). Емоції несуть необхідну інформацію для роботи раціонального мозку, а раціональний мозок відсіює, а іноді й блокує інформацію, що надходить від емоцій [1, с. 42]. Цю роботу емоції виконують за певними природними алгоритмами. Ці алгоритми у людини спрацьовують нижче порога її усвідомлення як біохімічні алгоритми емоцій [8, с.74]. Інформаційні системи BigData по характеру діяльності людини вираховують у певному наближенні її індивідуальні емоційні алгоритми і, відповідно до цього, а також на основі узагальнення аналогічних алгоритмів інших осіб, можуть виробляти оптимальні рішення для людини у критично

важливих для неї сферах діяльності та ситуаціях. Це стає можливим оскільки людський мозок, як і весь організм людини є природною системою обробки даних [8, с. 75], тому система BigData, використовуючи вже створені програми, що моделюють різноманітні сфери діяльності людини, може регулювати оптимальне прийняття життєво важливих для людини рішень. При цьому людині може здаватися, що вона зазначені рішення виробляє й приймає самостійно. Ю. Н. Харарі вважає, що ситуацію підкорення волі людини штучному інтелекту й перетворення її у пасивного споживача життя можна подолати, якщо спрямовувати ресурси не лише на розвиток штучного інтелекту, а й на розвиток людської свідомості [8, с. 102].

Питання свободи вибору виникало у людини протягом цивілізованої історії неодноразово віднаходило своє відображення в історії філософської думки. Прийнятний для певного історичного періоду конструкт свободи при зіткненні з новою соціальною реальністю та новими обставинами практичної реалізації виявлявся недостатнім. З'ясувалося, що дійсність набагато складніша ніж знання та уявлення про неї, і те, що раніше вважали свободою, виявилось лише ілюзією свободи, а за справжню свободу необхідно ще наполегливо боротися і, частіше за все, із самим собою. Проте, в умовах розгортання штучного інтелекту, свободу можна розглядати у двох взаємно суперечливих вимірах. У першому випадку людині ще треба докладати чимало зусиль у царині професійного та морального самовдосконалення для розширення можливостей свободи у більш складному соціумі. У другому випадку людина майже не напружуючи фізичні, інтелектуальні та емоційні сили може покласти на штучний інтелект у прийнятті ключових життєво важливих рішень. У першому випадку людині необхідно було прикладати значні вольові зусилля, щоб набути знань та досвіду стосовно того, які практичні дії і в якій послідовності обрати у певний момент часу, щоб діяти оптимально. У другому випадку, маючи інформацію про базові подекуди свідомі, а переважно й неусвідомлювані фізіологічні, психологічні й культурні алгоритми життєдіяльності людини, штучний інтелект пропонує людині вже готові рішення, котрі набагато кращі, більш своєчасні та корисні, ніж ті, які може виробити сама людина. У цій ситуації виникає слушне питання: якщо штучний інтелект вибирає рішення, що регулюють безпосередню життєдіяльність людини, кращі, ніж може виробити людина, то чи існуватиме і чи потрібна у даному випадку свобода волі та свобода вибору людини?

Таким чином, при тотальному використанні штучного інтелекту загартована тисячоліттями воля людини, що була волею до свободи вибору у процесі її життєдіяльності виявляється незатребуваною, внаслідок чого виникає загроза деградації людської волі. Напрацьований тисячоліттями інтелект людини

замінюється машинним штучним інтелектом, внаслідок чого виникає загроза деградації людського інтелекту. Якщо штучний інтелект пропонує людині готові рішення без достатнього осмислення контексту та ситуації дії, це призводить до деградації людської здатності до смислоутворення, внаслідок чого виникає ефект втрати смислів, у тому числі й найважливіших із них – світоглядних. Врешті-решт, застосування штучного інтелекту може призвести до втрати людиною самого бажання прагнути щось змінити у світі на краще, у тому числі й до свободи.

Вихід із зазначеної кризи має починатися із пошуку світоглядних смислів та опертя людини на природжене їй, закріплене у колективному несвідомому та розвинуте протягом розвитку цивілізації устремління до свободи та самореалізації. Суспільства з «високою синергією» (А. Маслоу) [2], у яких існує творча свобода продуктивної взаємодії її громадян, є більш конкурентоздатними у сучасному світі.

Одним із найважливіших способів виходу суспільства з цивілізаційної кризи є застосування найновіших технологій, включаючи й штучний інтелект, у контексті потреб людино- та соціо-центрованого розвитку суспільства, важливою складовою якого є екологічний аспект. Вихід із сучасної глобалізаційної кризи неможливий також без максимального задіяння гуманістичного потенціалу, виробленого людством протягом тисячоліть, важливим компонентом якого є гуманітарне, у тому числі й філософське знання.

Список використаних джерел

1. Гоулман Д. Емоційний інтелект. Харків.: Віват, 2018. 512 с.
2. Маслоу А. Новые рубежи человеческой природы. Москва: Смысл, 1999. 425с.
3. Рифкин Дж. Третья промышленная революция. Как горизонтальные взаимодействия меняют энергетику, экономику и мир в целом. Москва: Альпина нон-фикшн, 2016. 410 с.
4. Рослінг Г, Рослінг У, Рослінг-Рьоннлюнд А. Фактологія. 10 хибних уявлень про світ, і чому все набагато краще, ніж ми думаємо. Київ: Наш формат, 2020. 320 с.
5. Сенека. Моральні листи до Луцилія. Київ: Априорі, 2017. 552 с.
6. Соссюр Ф. Труды по языкознанию. Москва: Прогресс, 1977. 696 с.
7. Харарі Ю.Н. HomoDeus. За лаштунками майбутнього. Київ: Форс Україна, 2018. 512 с.
8. Харарі Ю.Н. 21 урок для 21 століття. Київ: Форс Україна, 2019. 416 с.
9. Ясперс К. Истоки истории и ее цель. *Смысл и назначение истории.* Москва: Издательство политической литературы, 1991. С. 28-286.

ЛЯХ В.В., *д. філос.н., професор,*
завідувач відділом Інституту філософії імені Г.С.Сковороди НАН
України

м.Київ, Україна

КРИЗА ІДЕНТИЧНОСТІ В ФІЛОСОФСЬКО-ІСТОРИЧНОМУ ВИМІРІ

На сьогодні більшість країн світу перебувають в стані постійної трансформації, що спричиняється різними процесами: переходом до інформаційного, постіндустріального суспільства, зміною культурної парадигми від модерної до постмодерної, переходом від жорсткої соціально-економічної матриці розвитку до мінливої, гнучкої, тобто такої, що постійно змінюється тощо. Цей процес постійної трансформації стосується також тих форм людської ідентичності, які відіграють неабияку роль у життєдіяльності людини, визначають її систему цінностей і, зрештою, надають сенс існуванню індивіду. Водночас розпад єдиної ідентичності, або такої, навколо якої можна побудувати раціональну соціальну систему, стає прикметою нашого часу. Саме тому пошуки нових форм ідентичності набувають в наш час особливого значення, особливо у зв'язку з тим, що глобалізація створює ситуацію невизначеності, розмиває попередні зразки єдності, пропонує такий рівень свободи індивіда, який межує іноді з аномією. Тобто нововведення, інновації, викликані бурхливим розвитком інформаційних технологій, дають не лише нові шанси і можливості, але також підвищують степінь ризиків, наслідки яких можуть позначитися на долі людства в цілому. До того ж глобалізація містить в собі не лише економічні, технологічні чи фінансові складові, вона ще й трансформує культуру, спосіб життя людей, систему цінностей і настанов, що визначають систему орієнтації людини в світі.

Однак сучасна криза ідентичності спричиняється не лише глобалізацією. Злам попередніх ідентичностей обумовлений також переходом від індустріального суспільства до інформаційного, мережевого. Так само, як перехід від до-модерного суспільства до модерного супроводжувався зломом попередніх усталених форм (З.Бауман [1] називав їх «твердими тілами» (solids), які мали поступитися місцем новим, не менш міцним утворенням), так і в наш час, в добу постмодерніті попередня система цінностей має поступитися місцем новим типам ідентифікації, які, щоправда, не відзначаються тепер міцністю попередніх, а стають флюїдними, плинними.

Раніше, в період існування станового суспільства, ідентичність поставала як щось притаманне людям від народження, як щось таке, що від нас не залежить, що дісталось нам у процесі первинної соціалізації. Тому для того, щоб зрозуміти, чим є наша ідентичність, слід було дати відповіді на питання:

«Хто ми? Звідки ми? До якого стану ми належимо?». Але вже в добу Модерну ідентичність постає як те, чого слід досягати, за що потрібно боротися. Як зазначав З.Бауман, в цей час відбувається «трансформація людської ідентичності із «даності» в «задачу», і навантаження діючих осіб відповідальністю як за виконання цього завдання, так і за наслідки (включно з побічними) його виконання» [Бауман,]. Відбувається перетворення, яке Бауман позначив як процес індивідуалізації людини, коли йдеться про встановлення автономії індивіда (dejure, якщо не defacto). Завдання самовизначення і пошуку ідентичності покладається на саму людину. Попередня станова приналежність (яка сприймалася як дарунок долі) поступається місцем завданню боротися за своє належне місце в суспільстві.

Звичайно, таке самовизначення не означало абсолютну свободу самоздійснення. Від народження люди належали до певних класів, прошарків, професійних кланів тощо. Але доба Модерну відкривала також багато можливостей для преображення як самої людини, так і навколишнього середовища, а також самого суспільства. З'являється ідея соціального прогресу, яка означала, що в наших силах змінити існуючий стан речей, зробити світ кращим, втілити в життя гуманістичний соціальний проект тощо. Це давало підставу для формування ідей і наукових доктрин, які вимагали мобілізації мас, сміливих задумів і героїчних вчинків.

Утім, не все було так однозначно. Оскільки з часом «інструментальна раціональність» призвела до появи бюрократичної «залізної клітки», і замість самореалізації людина опинилася в лещатах «відчуження». З.Бауман в праці «Індивідуалізоване суспільство» [2] вказує, що в історії модерніті було декілька етапів, в яких індивідуалізація зазнавала змін. Зокрема, протягом певного історичного часу приналежність до класу і чітко визначених статевих ролей була такою ж міцною, як і приналежність до певних станів у попередньому суспільстві. Відповідно, цю класову чи гендерну ідентичність потрібно було постійно підтримувати, щоб не випасти з обойми.

Проте існує й інший аспект проблеми ідентифікації, який проявляється в соціально-економічній сфері, яка формує певний соціальний характер у членів даного суспільства. В 50-х роках ХХ століття американський соціолог Д.Рісмен [10] у книзі «Самотній натовп» вирізняв три типи соціального характеру, які послідовно змінювалися в процесі зародження і подальшого розвитку капіталістичного суспільства: «традиційно орієнтована» людина, «внутрішньо-орієнтована» і «зовнішньо-орієнтована» особистість. Перший тип відповідав докапіталістичному періоду в розвитку суспільства, другий переважав в період становлення капіталізму (період первісного накопичення капіталу з усіма його позитивними і негативними наслідками), третій домінував в бюрократично

організованому (корпоративному) суспільстві. Відповідно, якщо в перший період розвитку капіталізму дійсно переважав індивідуалізм і автономія суб'єкта діяльності, то мірою того, як формувалася бюрократична система організації виробництва і соціальних інститутів, відповідно відбувалася десуб'єктивізація індивіда і нівелювання особистості. Особистість стає (за Рісменом) «зовнішньо-орієнтованою». Вона втрачає попередню автономність і незалежність, індивідуалізм і цілеспрямованість. Натомість суспільство набуває ознак крупної корпорації, в якій людині відведена роль «гвинтика» у складній організаційній системі. Такій корпорації не потрібні індивідуалісти, хай навіть і геніальні, вона намагалася сформувати «корпоративну особистість». Якщо раніше, в період ставлення індустріального суспільства заохочувалася індивідуальна ініціатива, то в «корпоративному суспільстві» цінуються насамперед якості «людини організації» (В.Вайт) [11].

Утім, в подальшому, в останню чверть ХХ століття відбувається процес становлення інформаційного суспільства, трансформується сфера виробництва, змінюється соціальна структура і роль особистості в суспільстві. Зрештою, У.Бек констатує, що має місце перехід до «суспільства ризику», в якому глобальні, системні проблеми пропонується розв'язувати на індивідуальному рівні. Цю нову реальність він пропонує називати «другою сучасністю», оскільки відбувається її докорінна «модернізація». В цій сучасності відбувається процес трансформації базових умов існування людини, наслідком чого є її своєрідна «індивідуалізація» нового типу, оскільки вона докорінним чином відрізняється від індивідуалізації доби Модерну.

З.Бауман в праці «Плинна сучасність» таким чином характеризує парадигмальну зміну нової «сучасності»: «Це означає, що тепер ми переходимо від доби попередньо заданих «референтних груп» в добу «універсального порівняння», в якій мета зусиль людини по будівництву свого життя безнадійно невизначена, попередньо не задана і може наразитися на чисельні й глибокі зміни раніше, ніж ці зусилля досягнуть свого справжнього завершення: тобто завершення життя людини» [1, с. 13]. Етичні патерни і зразки поведінки втратили свою спонукальну силу, їх стало занадто багато, вони іноді суперечать один одному. Вони втратили статус загальнозначимих орієнтирів. Інакше кажучи, «ми маємо індивідуалізовану, приватизовану версію сучасності» [1, с. 14].

У праці «Індивідуалізоване суспільство» Баумандає досить переконливу аргументацію щодо того, як «друга сучасність» породжує індивідуалізацію іншого рівня, яка більше нагадує долю, аніж власний вибір. Відповідно зростає розрив між індивідуалізацією як призначенням і індивідуалізацією, яка постає як самоствердження людини, як її здатність до самореалізації [2, с. 59-60].

М.Кастельс у своїй праці «Влада ідентичності» [9] намагається визначити, чи можлива ідентичність в новому світі, пов'язаному зі становленням інформаційного мережевого суспільства. Розпад попереднього індустріального суспільства з його чітко визначеною ідентичністю призводить до розпаду поділяємої ідентичності, її розпорошенню. Так що складається враження, що новий світ не потребує жодної ідентичності [9, с. 420]. Хоча водночас маємо факт зростання різних «ідентичностей спротиву» (resistanceidentities), які формуються навколо попередніх цінностей: релігійних вірувань, нації, етносу, сім'ї тощо. До певної міри вони є реакційними, оскільки вони закликають нас мовби повернутися до минулих часів. Утім, вони можуть формуватися і навколо антипатріархальної свідомості. Зокрема, це такі рухи, як гендерні, секс-меншин, екологічні тощо. Однак, вони розпорошені і не здатні сформувати нове громадянське суспільство. Хоча сам Кастельс висловлює припущення, що мають з'явитися ідентичності, націлені на майбутнє (projectidentities), однак не зовсім зрозуміло, звідки вони мають з'явитися. Ідентичності спротиву, які орієнтовані на повернення до патріархальних цінностей, не можуть перерости в проєктивні ідентичності. Автор висловлює припущення, що екологічні, феміністичні та інші рухи зрештою можуть сформувати ідентичності глобального типу, які У.Бек назвав космополітичними ідентичностями [6].

На сьогодні відбувається «демонтаж колективних, інституалізованих і централізованих рамок набуття індивідуальності» [2, с. 116]. Як зазначав З.Бауман, «центральне питання нашого часу полягає в тому, як перетворити поліфонію в гармонію і попередити її виродження у какофонію» [2, с. 118]. Тож перед людством постає завдання винайти таку єдність різноманітного, яка могла б стати підґрунтям для формування нових ідентичностей.

Отже, можемо констатувати, що в період розмивання попередніх ідентичностей проблема пошуку ідентичностей, які пасують до нових умов, постає досить гостро. Постає питання щодо постмодерних трансформацій ідентичності, оскільки це не просто перехід від традиційних до плюралістичних її форм, а це процес, де відбувається різноманітні зміни, а отже, слід враховувати спосіб її формування, або й штучних конструкцій. Відповідно виникає можливість створювати ідентичності цілеспрямовано, у тому числі навіть і з маніпулятивною метою.

Список використаних джерел

1. Бауман З. Текучаяс овременность. Санкт-Перетбург., 2008.
2. Бауман З. Индивидуализированное общество. Москва, 2005.
3. Бауман З. Етика постмодерну. Київ, 2005.
4. Бауман З. Глобалізація. Наслідки для людини і суспільства. Київ, 2008.

5. Бек У. Общество риска. На пути к другому модерну. Москва, 2000.
6. Бек У. Космополитическое мировоззрение. Москва, 2008.
7. Beck U. The Analysis of Global Inequalities: From National to Cosmopolitan Perspective. *Global Civil Society. Oxford: University Press, 2003.*
8. Beck, U. and Beck-Gernsheim, E. 2002 Individualization: Institutionalized Individualism and Its Social and Political Consequences. London: Sage, 2002.
9. Castells M. The Power of Identity. Malden: Oxford, 1997.
10. Riesman D. The Lonely Crowd. Yale University, 1968.
11. Whyte W.H. The Organization Man. University Pennsylvania Press, 2002.

МАМЕНКО Т.В., аспірант

Інститут філософії імені Г.С.Сковороди НАН України

м.Київ, Україна

ФІЛОСОФІЯ МАХІЗМУ В УКРАЇНІ: ЕМПІРІОСИМВОЛІЗМ

П.С.ЮШКЕВИЧА

Махізм, та зокрема махізм на теренах України, як філософська течія, нажаль, мало вивчався, швидше треба сказати що цей напрям був майже забутий сучасними дослідниками. У той час, коли багато інших філософських течій та напрямків, розповсюджених наприкінці XIX та на початку XX сторіч з розпадом Радянського Союзу набули нового життя та нової актуалізації, саме цей напрям філософської думки так і не відродився з того самого небуття, у яке потрапив він ще з часів офіційної радянської оцінки його, як неправильного, еретичного чи то «ревізійністського». Такі оцінки канонізувалися в радянській філософії з часів загальновідомої в ті часи критики, що завдав по цій філософській теорії Ленін у своїй книзі «Матеріалізм та емпіріокритицизм» - та з тих часів, нажаль, вкрай рідко переглядалися та досліджувалася в період здобуття Україною незалежності. Однак, цей філософський напрям залишив свій досить цікавий слід як в історії західної, так і в історії української філософії – оскільки, саме на теренах України філософи цього напрямку розвивали свій, доволі цікавий та оригінальний варіант махістської філософії. Пов'язана з іменами Ернста Маха та Ріхарда Авенаріуса філософська течія махізму мала свої витоки в так званому позитивізмі другої хвилі. Найпершим відомим та провідним теоретиком цього напрямку серед українських філософів був Володимир Вікторович Лесевич (1837-1905). Його можна вважати посередником між класичним французьким позитивізмом Огюста Конта, неопозитивізмом та

оригінальним вченням філософського махізму. Найвідомішими серед пропагандистів ревізії марксизму в Україні на засадах філософії махізму були виходець з Полтавщини, який захоплювався Р.Авенаріусом Анатолій Луначарський, одеський філософ Павло Юшкевич, випускник Київського політехнічного інституту, що друкувався у «Київській Думці» - Микола Вольський (Валентинов).

Павло Соломонович Юшкевич (1873-1945) - вже на початку ХХ ст. виступив з позиції створеного ним нового варіанту емпіріокритицизму, яку сам визначав як «емпіріосимволізм». Як і його попередники, він протиставляє свою концепцію абстрактним абсолютам, які, з його точки зору, характерні для всіх попередніх світоглядних систем. Подібно Лесевичу, він оцінює і матеріалізм, і ідеалізм як суто умоглядні конструкції.

Однак на відміну від свого попередника творець філософської теорії «емпіріосимволізму» велику увагу приділяє марксистській теорії, вбачаючи в ній спробу пристосувати традиційний матеріалізм до природознавства ХХ в. Дорікаючи Ф. Енгельсу в невиправданому розширенні сенсу поняття «діалектика», П. Юшкевич вважає основою марксистського світогляду «одне з найбільших завоювань науки минулого століття - еволюційне вчення» і розглядає діалектичний матеріалізм як продовження традицій Спінози на основі поєднання ідей еволюціонізму та емпіризму.

Наполягаючи на тому, що марксизм не є цілісною і завершеною філософською системою, П. Юшкевич вважав марксистське розуміння матерії різновидом кантівської «речі в собі» і відкидав його на тій підставі, що наукове визначення матерії обов'язково має включати в себе перерахування істотних властивостей об'єкта. В іншому випадку визнання пізнаваності матерії, з його точки зору, означало б допущення можливості пізнання кантівської «сутності», принципово відірваної від світу явищ.

Вихід із протиріччя П. Юшкевич вирішив віднайти у концепції паралельності «психічного» (куди він включає і чуттєвий, і логічний рівні) і «фізичного», тобто зовнішнього, «тілесного» проявів одного й того ж самого буття. З цієї точки зору будь-який матеріалізм оцінювався ним як концепція, що протиставляє, а отже, і розриває матеріальне і ідеальне, а значить, нездатна забезпечити справжнє вирішення питання про їх дійсне співвідношення.

П. Юшкевич виступив попередником так званої третьої хвилі позитивізму - логічного позитивізму. Тому інтерес до його ідей емпіріосимволізму має не лише суто історичний характер. Справа в тому, що П. Юшкевич був одним з перших вітчизняних філософів, який усвідомив необхідність виходу за рамки психологічних концепцій, з якими була пов'язана програма Е.Маха. Адже відчуття кожного індивіда є змістом його особистісного переживання,

«внутрішня дійсність», яка об'єктивується і стає доступною для інших людей лише через засоби зовнішнього вираження, в тому числі за допомогою мови. Логіка ж орієнтована на між-індивідуальний рівень відношення людини до навколишньої дійсності.

Саме це і визначило трактування філософом об'єктів пізнання як певних символів. Визначаючи такі наукові конструкти, як «коливання ефіру», «електричні розряди» і тому подібне у якості «емпіріосимволістських елементів», П. Юшкевич розраховує знайти джерело та основу об'єднання чуттєвих сприйнятів різних людей в яесь «спільне» уявлення, яке не залежить від індивідуальних особливостей організму одного конкретного суб'єкта.

Важливо розділяти, незважаючи на деяку схожість (про що писав Ленін в своїй відомій роботі), теорію «універсального природного символізму» Джорджа Барклі і концепцію «емпіріосимволізму» Павла Юшкевича. Англійський філософ прямо пов'язував «символи» природи з дією божественного розуму. П. Юшкевич же підкреслював залежність знакових засобів науки від людської пізнавальної діяльності. З точки зору останнього, обираючи певний символ, люди погоджують з ним свої відчуття і в кінцевому рахунку приходять до певної подібності результатів. Цьому сприяє також й те, що й самі відчуття стають усвідомленими фактами для людини, лише включаючись в понятійно-мовні структури. Людина знає, що, скажімо, пережитий нею стан називається «біллю», тоді тільки вона може зрозуміти власне відчуття. Оскільки різні відчуття корелюються одне одним, остільки образ дійсності виникає в нашій свідомості не в результаті механічно-дзеркального відбитку прямого впливу зовнішньої реальності на органи чуттів, а на основі складної взаємодії чуттєвого і раціонального рівнів пізнання. Як свідчить сучасна фізіологія зору, вже візуальні відчуття не можуть виникати без дії дуже тонких інтелектуальних механізмів.

Тому абстрактні поняття, що названі П. Юшкевичем «емпіріосимволами», розглядалися ним як основні засоби, за допомогою яких різноманіття емпіричного світу зводилося до однаковості людських знань. У руслі сучасних методологічних пошуків багато міркувань минулих теоретиків набувають нового змісту, і сьогодні навряд чи матиме заперечення твердження філософа про те, що наукова абстракція являє собою думку про дії деякого закону природи (скажімо, одного із законів Ньютона) і вираз цієї думки в мові теорії.

П. Юшкевич, спираючись не на психічне, а на логічне в пізнанні - підкреслював, що саме «психічне» не повинно розглядатися в якості змісту переживань індивіда, бо воно являє собою швидше форму цього переживання і складається в результаті колективного досвіду. Тому «емпіріосимволи» вводяться в науку з метою систематизації окремих індивідуальних переживань,

побудови на їх основі єдиної системи теоретичних уявлень щодо досліджуваних наукою феноменів.

Творчий прогрес Павло Юшкевич ототожнює з винаходом деяких правил гри, діючи за якими ми створюємо прагматично необхідний людству світ символів, що дозволяють людині успішно домагатися своїх цілей в реальних ситуаціях. Намагаючись продемонструвати, як основні математичні поняття і процедури виникають з процесів предметно-практичної взаємодії людей з навколишнім середовищем П. Юшкевич не виходить за рамки кантівського розуміння понять простору та часу. Розглядаючи їх як суто логічні конструкти, він підкреслює, однак, що слід відрізнити логічні простір і час як умови досвідного дослідження, що передують йому і не дані в чуттєвому сприйнятті, від фізіологічних, наявних у кожного індивіда. Останні не можуть використовуватися в якості основи інтерсуб'єктивного значення, а тому й наукову методологію не цікавлять. Людські відчуття з точки зору даного підходу є лише приводом для створення теоретичного конструкту, матеріалом, з якого дослідник будує об'єкт в чистому вигляді, відволікаючись подумки від реально присутніх в чуттєвому сприйнятті розбіжностей окремих його моментів.

Ці міркування й роблять концепцію Павла Юшкевича одним із перших варіантів логічного аналізу наукового знання. Намагаючись виявити формально-організаційні засади, що визначали виникнення фактів науки, він багато в чому випередив практику сучасного йому позитивізму і став роздумувати над питаннями, до яких природознавство підійшло дещо пізніше.

Павло Юшкевич звертає увагу на те, що людина створює для себе соціальне, тобто певною мірою штучно створене середовище, за допомогою якого вона впливає на природу і підпорядковує її собі. Оскільки таке середовище включає в себе і матеріальні, і ідеальні елементи, остільки воно не може виникнути поза зв'язком з середовищем природнім. Отже, і пізнавальна діяльність, як і діяльність виробнича, являє собою з'єднання «природного» і «штучного», реального і ідеального, даного та створеного. «Знаряддя і символи - це два аспекти теоретичної діяльності людини; про знаряддя можна сказати, що це свого роду штучні, символічні органи людського тіла; точно так і про символи можна стверджувати, що це штучні "інструментальні" відчуття людської психіки».

Юшкевич, логікуючи пізнання, запропонував відрізнити «поняття-копії», що напряду викликають у свідомості відповідний конкретний образ (типу «людина», «слон», «риба»), від «понять-символів», з якими ніякі подібні образи не пов'язані. Поняття-символ, таким чином, виступає в ролі заступника «цілого ряду психічних образів, прихованих в підсвідомій області».

Спроба розвинути ці положення призвела Юшкевича до уявлень про пізнання як про процес безперервного символотворення, масштабність якого збільшується з кожним новим етапом. Тоді система людських знань повинна бути чимось на зразок ієрархічної піраміди символів, кожен з яких може отримувати змістовну інтерпретацію тільки в рамках всієї системи. Юшкевич відзначає думку французького вченого та історика науки Дюгема про те, що саме наукова теорія встановлює відповідність використовуваних наукою понять з фактами, що реально спостерігаються, які поза теоретичним контекстом взагалі виявляються позбавленими сенсу. І одеський філософ вбачає в цьому міркуванні свідоцтво символічності наукових знань.

Перш за все Юшкевич, спираючись на досвід нового природознавства, намагається знайти надійну опору розмежування спекулятивного і наукового методів в тому, що перший, близький поетичному вимислу, висловлює особисте ставлення до пережитої реальності, тоді як наука прагне усунути цей момент особистого переживання. Тому наукове знання, згідно Юшкевичу, є «описом суцього, віднесеним до деякого ідеального, середнього, нормального спостерігача, який представляє собою людство». Юшкевич протиставляє один одному дві полярні, з його точки зору, пізнавальні позиції, які він визначає так: «Безпристрасна демонстрація (показ і доведення) і особистісне навіювання, зараження своїм переживанням». Основна частина духовного життя суспільства являє собою змішання, переплетення цих форм. Сюди ж відноситься і філософія. Але Юшкевич підкреслює, що під філософією він має на увазі певну цілісну реакцію людини на сукупність суцього, що виражається в його світогляді і світосприйнятті на відміну від цілком наукової теорії пізнання.

Емпіріосимволізм Павла Юшкевича визначає його ставлення до філософії як до «центру згущення колективних уявлень і емоцій». І в цьому випадку філософська теорія виявляється науковою лише в тій її частині, яка вільна від почуттів і темпераменту самого теоретика. Вбачаючи причину «антиінтелектуалізму», що поширюється в суспільній думці, в розриві «розуму» і «серця», одеський емпіріокритик пояснює такий розрив розпадом колективного почуття на індивідуалізовані переконання. Психологія, вважає він, не може служити базою єдиного ставлення людей до реальності, і її місце в принципі повинна зайняти логіка. Але оскільки елементи групової свідомості ще й досі вимагають використання поряд з науковими, «буквальними» описами переносних, алегоричних, що обумовлено неможливістю прямого вираження групових емоцій, остільки логіка ще не готова повністю стати основою психологічної та філософської думки.

Все це означає, що подальший розвиток науки пов'язаний з усуненням з її мови всякого роду іносказань, до яких відносяться також і вирази неемпіричного

характеру, філософія ж повинна орієнтуватися на дескриптивний опис індивідуальних і соціальних реакцій людини на все, що на неї впливає.

Список використаних джерел

1. Лесевич В. В. Собр. соч. в 3 т. Москва, 1915.
2. Стейла Д. Наука и революция: Рецепция эмпириокритицизма в русской культуре (1877–1910 гг.). Москва: Академический Проект, 2013. 363 с.
3. Шкуринов П. С. Позитивизм в России XIX в. Москва: Изд-во Моск. ун-та, 1980. 416 с.
4. Юшкевич П. С. Материализм и критический реализм. Санкт-Петербург., 1908.
5. Юшкевич П. С. Современная энергетика с точки зрения эмпириокритицизма. *Очерки по философии марксизма. Философский сб.* Москва, 1910.
6. Юшкевич П. С. Новые веяния: Очерки современных религиозных исканий. Санкт-Петербург, 1910.
7. Юшкевич П. С. Мировоззрение и мировоззрения : Очерки и характеристики. Санкт-Петербург, 1912.

НЕШКО С.І., к.філол.н., доцент

Український державний університет залізничного транспорту

м. Харків, Україна

РОЛЬ ПЕРЕКЛАДАЧА, ЯК ТЕХНІЧНОГО КОМУНІКАТОРА В УМОВАХ ГЛОБАЛІЗАЦІЇ

В умовах глобалізації спостерігається недостатність перекладачів, які володіють майстерністю технічного перекладу, що прискорює обмін знаннями, технологіями, а також дає змогу співпраці у спільних проектах. Очевидним є факт, що правильно оформити та представити на світовому ринку продукт здатен саме перекладач (технічний комунікатор).

Якісне функціонування внутрішнього і транзитного вантажопотоку та забезпечення пасажирських перевезень залізничним транспортом в умовах впровадження інтелектуальних технологій а також вирішення існуючих проблем галузі вимагає залучення висококваліфікованих спеціалістів-перекладачів. Вхідження України в економічний простір Європейських держав не можливо без професіоналів із розширеним набором компетентностей які здатні супроводжувати втілення міжнародних проектів. Вирішення цієї проблеми можливе завдяки підготовці висококваліфікованих фахівців

спеціальності «Філологія» з поглибленим знанням технічного перекладу та розуміння особливостей функціонування залізничної галузі. Саме такі спеціалісти можуть стати запорукою покращення імпортно-експортних перевезень вантажів залізницею, вони можуть приймати участь у підготовці тендерної документації та здійснювати подальший супровід тендерних операцій, що значно підвищить конкурентоспроможність Української залізниці.

Основною задачею освітньої програми є підготовка висококваліфікованих фахівців у галузі германської філології (англійська мова і література), здатних ідентифікувати й вирішувати складні спеціалізовані задачі та практичні проблеми у сфері забезпечення іншомовної комунікації на залізничному транспорті та його комплексів шляхом набуття універсальних знань, що спираються на фундаментальні теорії, концепції та принципи у сфері технічного перекладу галузевого спрямування завдяки формуванню загальних та професійних компетентностей (комунікативної, лінгвістичної і соціокультурної), які відкривають широкий доступ до працевлаштування або подальшого навчання.

Питання підготовки спеціалістів технічного перекладу потребує чітко структурованого навчального плану, який включає ряд дисциплін, що поглиблюють знання галузевого перекладу. Серед них можна запропонувати: «Переклад патентної документації», «Аспектний переклад літератури залізничної галузі», «Термінознавство», «Особливості перекладу ділового мовлення та кореспонденції», «Проблеми перекладу та редагування науково-технічної літератури». Очікувані програмні результати після опанування даних дисциплін розвинути у студентів навички управління комплексними діями або проектами та організації професійної діяльності при розв'язанні проблем, пов'язаних з перекладом у галузі транспортних послуг.

Для підвищення конкурентоспроможності на ринку праці випускникам необхідно набути супутні навички, які прийнято називати *Soft skills*. До таких навичок належить уміння роботи в команді, ораторська майстерність, тайм менеджмент, адаптивність, стресостійкість та толерантність. Випускник із набором таких навичок легко змінюватиме не тільки професію, але й вектор навчання, що безумовно тільки розширить діапазон працевлаштування.

На завершення хочу зазначити, що тільки від гнучкості освітньої програми залежатиме кінцевий результат. Зміни освітнього процесу розпочато, вони вже минули стадію експерименту, а ввійшли у фазу креативного розвитку. Процес глобалізації диктує нові умови і вимагає нестандартних рішень.

НОВІКОВ Б.В., д. філос.н., професор,
*Київський національний університет «Київський політехнічний
інститут» ім. І. Сікорського*

м. Київ, Україна

О ФИЛОСОФИИ И ФИЛОСОФСТВЕ

*Доклад – ессе посвящается 200-летию со дня рождения Фридриха
Энгельса 28.11.1820*

«Ніхто не гавкне, не лайне, як наче й не було мене»

Т. Шевченко

Феномен «Энгельс», событие мировой культуры «Энгельс» будет в своем умопостижении, уразумении, понимании столь же неполным, неадекватным и даже ущербным, сколь и попытка мыслить, постигать, понимать феномен, событие мировой культуры «Маркс» в их разорванности, а, тем более – самодостаточности.

Полагаю, – убежден, – что это именно тот случай, когда ключом к сущности есть закон взаимного проникновения противоположностей. Лучше, в его иноформе: «в сущности все – относительно». Иными словами, лишь рассматривая Маркса и Энгельса, Энгельса и Маркса как... осуществляющееся противоречие, рассматривая событие Энгельс и событие Маркс как событие – и как событие мировой культуры, и как со-бытие, – мы можем приблизиться к пониманию многих, – если не всех, – более частных и непосредственных проблем, задач и вопросов, связанных с феноменом «марксизм».

К сожалению, великих диалектиков, великих мыслителей и революционеров пытались понять... чисто рассудочно! В каком-то их разьятии, т.е. почти резекторски...

Причин тому немало и несколько из них – на поверхности. Ну, во-первых, учение-то называется: «марксизм». Следовательно, Энгельс уже самым этим обстоятельством как бы обречен на какую-то вторичность, производность, функцию и роль «помощника и ассистента» К. Маркса, обеспечивавшего, – и теоретически, и материально, – необходимые условия своему другу для создания «Капитала»... А тут еще и, – во-вторых, – его слова в 1883г. над развернутой могилой К. Маркса на Хайгетском кладбище.

Энгельс пережил Маркса на 12 лет. Можно только догадываться, какого масштаба потерю, какой тяжести горе испытывал он, стоя у изголовья К. Маркса... Потеряв свое-иное-себя, фактически – потеряв и себя. И то, что он сказал там и тогда – тот редчайший случай, когда он позволил себе... ну, скажем так, быть неточным. Быть субъективным и предвзятым. И это вполне понятно, объяснимо и естественно. Если представить себе на миг эту же

ситуацию «с точностью до наоборот», я не сомневаюсь, что Маркс сказал бы об Энгельсе точно такие же слова. И ему тоже можно и нужно было бы простить, – ибо можно понять, – подобную неточность.

Жизнь Энгельса и Маркса была событие. А поскольку это было со-бытие как со-творчество, то оно есть, будет и не пребудет событием культуры. Культурной культуры. Классической культуры. Общечеловеческой культуры. Событием и со-бытием. Учитывая, что собрание настоящее – не просто «датское», но вполне себе: философское и при том – с отличной репутацией (категорически чуждое конъюнктурных валияний и виляний), позволим себе предложить уважаемой аудитории опыт предельно лапидарного варианта «современного философского «Анти-Дюринга». Под названием (см. више) «О философии и философстве».

Нынче, при почти-что банализированном процессе «тихого» (гнушенького, в тряпочку), либо же «эстрадного» (во всеуслышанье и всеувиденье) отречения от марксизма тех, кто всю свою прежнюю «сознательную» жизнь при нем ошивался и отирался: одевался, кормился и поился; при подлючем, тотальном (и кто-то же, – недреманный и неусыпный, – пригляд за этим осуществляет, да притом – как качественно: умеют, когда нужно!) неиздании вот уже свыше 30 лет ни единой строчки из теоретического наследия основоположников и творцов научной философии, сложилась удивительная, по-своему парадоксальная, ситуация.

Сколько ж их: пыхтящих и потеющих нынче на этом поприще неблагородном (да, по большому счету – и благодарном весьма относительно) нынче копошится: и вальяжных, с претензией на академизм, уже основательно траченных молью бывших «гранд-философов» советской эпохи, и вонюче-примитивных, выращенных по специальным программам в последнее десятилетие на западные гранты «философских» суетливых и визгливых парвеню, и бесконечно провинциальных, косящих «под интеллигентов» и рассчитывающих на то (прошлое, советское) доверие и почтение, уважение и положение, атмосферу научного творчества, душевный уют и материальное благополучие. Словом, «стараясь сохранить и в подлости осанку благородства...». Утверждающих нечто, диаметрально противоположное тому, что всю свою предыдущую жизнь утверждали. Зовущих в направлении, обратном тому, куда всю жизнь звали и вели. Спешно, до неприличия спешно и суетливо поменявших свою нормальную идеологическую и политическую ориентацию на нетрадиционную и начавших беспорядочную «духовную» жизнь. «Прозревших». И, естественно, мгновенно – презревших. Страну («эту»), историю (прошлое) нашу, культуру, искусство, нравы, людей. Всё. Тотально. Такие вот культурные «перверзии». Мутации. Такие вот «мастера» и

«разрядники» по покамест еще не олимпийскому виду спорта: переобучанию в воздухе...

А оно, количество этого предательства немеренного, этой теоретической клоунады безудержной, этого шизоидального интеллекта, низвергнутого и ныне низвергаемого на «пипляк», не перешло, повторяем, в качество опровержение всего опровергаемого, включая и марксизм, и, – ближайшим образом, – его теоретическую сердцевину: научную философию. Не перешло. Да и не могло перейти: законы (принципы) – их ведь не придумывают, не подгадывают «на потребу». Их – открывают. Если же они уже открыты, их никому и ни при каких обстоятельствах не дано «закрывать». Т.е. «закрывать» – можно. Закрывать – нельзя. Никому и никогда. Вот, вы лично, к примеру, пытались когда-либо отменить действие законов Ома, Бойля-Мариотта, Гей-Люссака, Ньютона. Хоть одного? Попробуйте. Понапрягайтесь. И, ежели успехом закончится это ваше предприятие – сообщите. Мне лично. Или – человечеству. В крайнем случае – местной общественности.

Сложившаяся ситуация с поразительной отчетливостью и беспощадной точностью высветила две простых истины. Первая (библейская): «единожды предавший будет предавать всю оставшуюся жизнь». Так что не смотрите на предавших с недоумением и удивлением нормального человека: для них предать – значит «предусмотреть». Вторая (житейская): «не отрекаются, любя». Т.е., если добротное образование трансформировалось в убеждения и на этом основании – в любовь. А, ежели образование имитировалось, скользило по верхушкам, не затрагивая (и не формируя) извилин, а тем более – сердца, души – то и процесс отречения (публичного, эстрадного, карнавального, или – «в тряпочку») происходил вполне себе безболезненно. Буднично. Без анестезии. Оно ведь не входило ничего. Так чему же выходить-то?

Разумеется, сам по себе акт предательства (измены, отречения) – это уже финальная стадия чего-то более многоаспектного, неоднозначного и длительного (говоря словами Гегеля: «результат, оставивший позади свою тенденцию»). Чего-то, при определенных условиях зарождающегося, нарастающего и крепнущего. И, видимо, редуцировать этот феномен лишь к его интеллектуальной составляющей – недопустимо. Тут и какие-то эмоциональные состояния и чувства (месть, зависть, ненависть, злорадство, алчность, обида, стяжание, златолюбие, властолюбие, желание угнетать, шкурничество, страх, растерянность, потерянности и т.п.); тут и какие-то, вполне определенные прошлые жизненные практики (личные, либо близких людей), способствовавшие возникновению, нарастанию и укреплению соответствующих мыслей, чувств и поведенческих реакций. Понятно, что если предадут что-то (либо кого-то), то всегда – ради чего-то (иного), или кого-то

(иного). Особенно показательна в этом отношении – наша педагогика, наше образование с воспитанием...

Гармоническое соединение образовательного и воспитательного моментов; универсальность, – диалектически сочетаемая со специализацией, – образовательной подготовки; неразрывность фундаментальной и прикладной составляющих цикла дисциплин; педагогика сотрудничества и коллективизма, педагогика как образование воспитывающее и воспитание образывающее; колоссальный потенциал любви к детям, который ежедневно и ежечасно актуализирует наш учительский корпус, выращенный и сформированный на лучших образцах и эталонах как мировой, так и отечественной педагогики; политехнизм нашей школы; диалектическое единство креативного потенцирования и творческой актуализации обучающихся; исторически сложившаяся и полностью оправдавшая себя система подготовки кадров высшей и наивысшей квалификации (кандидатов и докторов наук); система оптимального взаимодействия таких институциональных форм жизни социума, как «школа – вуз – наука – производство» (да, они ныне порушены и их продолжают целенаправленно, намеренно и методично разрушать и добивать вот уж без малого 30 лет кряду, однако же запас прочности, запас живучести во всех этих звеньях нашей жизни был заложен колоссальный: держатся); практическое осуществление формулы: «от образования на всю жизнь, к образованию всю жизнь»; банализация ситуации, когда каждый настоящий вуз (как «тулуб») имеет два равноценных и полноценных «крыла»: систему довузовской подготовки (типа ИДП) и систему перманентной послевузовской подготовки (типа МИПО); сознательная установка на внедрение, – в действительном будущем, – конституционно гарантированного и действительно всем обеспеченного всеобщего, обязательного, бесплатного высшего образования и т.д.

Только безусловное сохранение, приумножение, творческое развитие этого нашего достояния, этих условий, – условий минимально необходимых, – единственно позволит нам выжить и достойно жить равными среди равных, а не прозябать изгоями на задворках, на культурных помойках мирового предысторического процесса, являясь сырьевым, энергетическим, трудовым, интеллектуальным ресурсом для т.н. «золотого миллиарда». (Строго говоря, «миллиард» – это для красного словца, для лохов, для большего впечатления и для равного счета. На самом деле этих реальных претендентов на роль и звание «хозяев мира», на избранничество и исключительность существенно, – полагаю, на порядок, – меньше). А ничего, ну решительно ничего иного и не имеет своей целью, своей сверхзадачей нынешняя «глобализация», сопряженная с «реформированием», «либерализацией», «демократизацией» и

прочим джентльменским набором новоявленных претендентов на роль хозяев жизни. Хозяев мира. Социальных неорасистов. Только на это направлен весь ихний новояз и новодел. Вся ихняя нервическая энергия, стремительно убывающая.

Человек (люди, общество) есть то, что он не есть. Т.е. он постоянно, – и только в этом случае он человек, – в развитии, в процессе трансгрессирования, в процессе распределения (перманентном выходе за предел, за рубеж, за границу) ставшего, «этости», наличного бытия. За предел уже познанного, потребленного, почувствованного, практически сделанного, совершенного, осуществленного, воплощенного. Т.е. – в перманентном процессе творчества. Становления в векторе, в русле добра, истины, пользы и красоты. И только тогда мы: люди, человеки, общество. А не «определенным образом выдрессированная сила природы», не товар среди товаров, не средство, не пролетарий. Ибо творчество – это способ бытия действительного гуманизма.

Именно этим детерминируется и обуславливается главное требование к образованию, предполагающему и имеющему своей целью «на выходе» человека-творца: избыточность его (образования и образованного таким образом человека).

Не утилитарная натаска на утилитарные же цели, не тупое следование ставшим алгоритмам деятельности, не матричная репродукция, не бездумное исполнение предписанных и жестко заданных функций (бытие в статусе функционера), но постоянная установка на формирование творчества творчеством же. Установка на беспредельную открытость и устремленность человека-творца навстречу беспредельному миру. Миру природы и миру культуры. И перманентное трансформирование первого во второй. Природы – в культуру. Его (мира) бытие в режиме распределения самостоятельности и самостоятельного распределения.

Без такой беспредельной открытости незавершаемой встрече человека с человеком (людьми, человечеством), их вместе – с природой (как с первой: естественной, так и со второй: своей собственной, культурной природой) – нет творчества, нет нормального человека, нет действительного гуманизма. Ибо творчество – это перманентное взаимодействие условий – процессов – продуктов – отношений – ментальности – институтов вступающих в диалог друг с другом людей (бывших, сущих и будущих). Людей – носителей субъектности. Людей – персонифицированной субъектности. Самостоятельных субъектов. Творцов.

Есть обмен. И есть обман. Т.е.: неадекватный обмен. Есть торговля. И есть торгашество. Так и в интеллекте. Нынче, рассуждательство, резонерство, здравомыслие на курилочном уровне – это и есть разновидность

интеллектуального торгашества. Интеллектуального мешочничества. Торговли краденным интеллектом. Всяким: качественным, некачественным, своим, чужим, но – краденным, заимствованным, имплантированным.

Для торгующих интеллектуалов не существует ценностей. А, исключительно – цены. И – ценники. Уж они-то уверены, что всё, всех и каждого – можно купить. В крайнем случае – продать. Претензий они не принимают: «я не хозяин, я реализатор». Кстати сказать, он (она) даже не подозревает, насколько адекватны в собственной самоидентификации. Ведь действительность – это «совпадение сущности и существования» (Гегель). А социальная реальность – это «хотелось как лучше, вышло как всегда». Вот и выходит, что не человек, а «реализатор».

Но не только способ бытия должен быть достойным человека, но и сам человек должен быть достойным способа своего бытия – творчества. Пока же можно с грустью и печалью несказанной констатировать факт обвального (ясно, что намеренного) занижения уровня того (в первую очередь – философского) интеллекта, при помощи которого единственно возможна рефлексия феномена творчества. Кто это может осуществлять? Высокой культуры философы. Кого сегодня готовят университеты, имеющие философские факультеты, либо отделения? Что собой представляет нынешнее философское образование? Представляет собой оно нынче ужасающую своей никчемностью и безобразием постмодернистскую крошку из отбросов духа человеческого. То, чем пытаются заниматься практически такие философы, вооруженные такой философией, есть разновидность философского шаманства. Даже хуже. Это – духовное наперсточничество. Сиречь – философство суть.

Удивительным, и, на первый взгляд, непонятым, образом были властно, будто по чьей-то властной команде, – а, впрочем, «будто» здесь излишне, – задвинуты в глухие углы, преданы осмеянию и выгогатыванию, приговорены к вечному забвению основополагающие, фундаментальные принципы и законы методологически безупречного научно-философского познания и знания, а продажная, визгливая, разнузданная и суетливая околофилософская и околокультурная публика (уже хорошо узнаваемый контингент: за 30 лет примелькались) устроила относительно продолжительный духовный (собственно – бездуховный) стриптиз и бордель в священных залах нашей философии, нашей культуры и вот уж четверть века кряду вершит в них свой дикий шабаш в режиме теоретических оргий, в режиме постмодернизма, в режиме философского необузданного, – неспонтанного, – мифотворчества. Перманентные наукообразные импровизации (теоретический джаз), калейдоскопическая смена плюральных дискурсов и деконструктов, парадигм и нарративов, пастиша и аттракторов и т.д. – без счету; так, вроде и не было, вроде

не существовало и не существует на белом свете более чем 2500-летнего генезиса и традиции становления общемирового, общечеловеческого философского духа в едином русле общецивилизационной духовной культуры.

Поэтому и воспринимается, и, соответственно – вызывает решительное неприятие, стойкое отвращение и сопротивление эта вакханалия «просвещенного» невежества и добровольного одичания, эта сатурналия продажности и сервизма, это тотальное торгашество видимостью и кажимостью, этот массовый выход «на панель» нотариально заверенных в свое время «интеллигентов» и «интеллектуалов», что существуют высокие образцы, заданы воистину эталонные уровни настоящей, включительно и философской, культуры. Именно поэтому и не опускаются руки в бессилии, не накатывает растерянность и отчаяние, что явлены миру, явлены человечеству эти образцы и уровни, заданы эти эталоны и стандарты. Именно на их фоне теоретическая пошлость есть пошлостью, духовный сервизм – сервизмом, предательство – предательством, измена – изменой. Ложь, видимость, имитация, симуляция – есть тем, чем они, – и их субъекты, их продуценты, носители и разносчики, – есть на самом деле, есть по естеству, есть по сущности своей.

Почему же предательство банализируется, почему в определенных исторических условиях становится достаточно массовой профессией? Отчасти ответ на этот вопрос содержится в следующем умозаключении: «сильные побеждают слабых, умные подчиняют сильных, а победу над всеми одерживают подлые. Те, что умеют предавать». (П. Катериничев. Охота на медведя. М., 2003, с. 30).

Позавчера имитировали умозрительные философские конструкты (т.е. имели место имитации, так сказать, первого порядка) Фрейда, Ницше, Шопенгауэра, Гуссерля. Вчера – таковые Сартра, Фромма, Куна, Тулмина, Фейерабенда, Бердяева, Шестова, Шпенглера, Тойнби. Сегодня: ах, Деррида! Ах, Бодрийар! Ах, Лиотар! Ах, Фуко! Ах, Рорти! Ах, Делез! Ах, Лакан! Ах, Гваттари! Ах, Джеймисон! Любопытно очень: а что завтра-то делать будут имитаторы местного разлива? Ведь они нередко имитируют, повторяем, чистой воды имитаторов.

Концептуальный плюрализм заставлял (и нынче заставляет) снобов (а снобизм есть иноформа неполноценности) и снобствующих идиотов «от философии» непрерывно вертеть головой в поисках «новенького», – не секрет, что философские проходимцы всегда выдают себя за первопроходцев, – а это «новенькое», которое массово производили и нынче производят на фабриках неспонтанного мифотворчества – всего-навсего выполняло, – и выполняет, – роль и функцию «тепловых ловушек», которые в обилии выстреливал и

выстреливает уходящий мир, уходящий строй, уходящая политическая, экономическая, духовная и социальная «натура», дабы его не настигла разящая, сокрушающая мощь и сила научной методологии, формируемые на этой базе мировоззрение убеждения и диалектико-материалистические практики. Несметное количество «философий» есть своеобразная операция искусственной сублимации: есть сознательная форма замещения феномена отсутствия единой философии. Иными словами, есть прием из арсенала идеологических наперсточников, философских власовцев, философских сикофантов, истово и неистово обслуживающих в стиле «постмодерн» тотальную декреатизацию, тотальную дегуманизацию общества в современных условиях.

В голове у большинства людей вместо идей – идеологические стереотипы, т.н. «бренды». Что ж удивляться, если вместо нормального, добротного – сбрендившее сознание? Клиповое сознание, которое вовсю внедряет вчера и нынче в «электорат», в «население» обдумавшаяся и обчитанная «интеллигенция», отрабатывая 30 сребреников. А электорат для них – кто? Это – одноразовый народ. И – не больше. Телевизор – жвачка для глаз. Попса – жвачка для уха. Постмодерн – жвачка для ума. Впрочем, нет. Не жвачка. От нее хоть и пользы никакой, зато вред минимальный. Постмодерн – духовный СПИД современности.

Вся история философии, и, в особенности, классической ее формы, есть бесспорным подтверждением и свидетельством того факта, что диалектичность мышления есть первейшее, есть обязательное требование и условие всякого философского мышления, искренне стремящегося быть духовным аналогом, духовной квинтэссенцией жизни эпохи. Недооценка, или тем более – сознательное, намеренное изгнание, – под улюлюканье и свист модернистских и постмодернистских произвольных, умозрительных конструкторов псевдодуха, – диалектики из мышления и всего строя практической жизни, – есть намеренный (злонамеренный и злоумышленный) путь одичания, путь озверения. Путь в никуда. Постмодерн – это культурное ничто. А ничто только и может: привести никого в никуда. Этот путь – это путешествие никтожества в ничтожество.

Сознательный (злонамеренный) отказ философии от гуманистического своего предназначения и служения как основного мерила ее научности есть последняя стадия самораспада духа; распада, за которым – абсолютная духовная опустошенность. В онтологическом смысле это – конец цивилизации в земном ее случае, земной суицид. Вернее – рукотворный Апокалипсис.

Постмодерн в этом смысле – это сознательная дерационализация сознания, это бездна кривляний и гримасничаний предварительно расчлененного, разодранного на клочья, фрагментированного духа,

непосредственно предшествующая бездне онтологической: самоуничтожению земной цивилизации. Разумеется, уничтожению цивилизации предшествует уничтожение всего человеческого в человеке. Расчеловечивание человека. Вот, что мы имеем. Нужно остановить вакханалию бездуховности, методологический разврат и мировоззренческую непереборчивость, неистовую травлю любой по-настоящему добротной попытки осмысления и решения задач и проблем, и прежде всего, разумеется, в сфере непосредственно-гуманитарного знания и познания: исторической, экономической, политической, культурной, социальной.

Есть политика и есть политиканство. Последнее – это когда во власть идут исключительно на запах собственности, на запах добытого чужим трудом и творчеством. Когда лихорадочно переписывают законы и конституции, легализуя и стремясь легитимировать «черный передел» – элементарное воровство. В особо крупных размерах.

Есть экономика и есть ликвидный бизнес. У нас нет экономики. Даже суетливо и с бегаящими глазами декларированной ее приверженцами – «капиталистической». Экономика – это гармонический синтез диалектических противоположностей единой сущности: производства и потребления. У нас нынче: полное господство (видимо, отсюда и «господин») ликвидного бизнеса: спекуляция, ростовщичество, биржевые комбинации, коммерция, усушка, утруска, разница курсов и т.д., т.е. воровство в сфере обращения, в сфере обмена и распределения. Лавочник победил творца. Финансизм угробил реальную (о действительной и говорить не приходится) экономику.

Есть экология и есть экологизм. Экологизм – это последовательные и непрерывные действия, направленные на истребление науки, технологии, производства и т.п., то есть последовательная деиндустриализация страны под заунывный и непрерывный скулеж о «гибнущей природе».

Есть эстетика и есть эстетство. Эстетство – это торговля краденной (ворованной) красотой. Субъекты эстетства – растлители «от искусства»: 30 лет – шквал опустошающей душу, иссушающей дух, изнуряющей тело попсы, харда, джаза, рока, репа, тверка etc. Культ порнографии, уродства и насилия. Коллективная шизофрения оккупировавшей все средства массовых коммуникаций (театр, кино, эстраду, литературу, тв, интернет, медиа etc.) безголосой, бездарной, нахальной публики «без комплексов», зато с отменно тренированным хватательным рефлексом.

Самым же печальным есть то обстоятельство, что приходится констатировать очевидное: есть философия и есть философство.

Философство – это когда полная и беззаветная готовность жить в режиме духовного сервизма, готовность к исполнению исключительно

апологетической функции, более того – к отождествлению себя с этой функцией. Философство – это когда «на потребу», когда «чего изволите?». Когда полная и постоянная готовность «принять форму кувшина», когда высший пилотаж умения угадать желание и ублажить «духовным служением» того, кто больше заплатит. Когда готов безучастно наблюдать, как трепетно взращивается «шестое чувство» – «чувство глубокого удовлетворения», а то и чувство «седьмое» – «чувство глубокой благодарности». Заметьте: никто «мелких» чувств не любит.

А когда изменяется политическая конъюнктура – с той же почти неподдельной одержимостью, с верноподданническим блеском в глазах готов воспринять и «философски» санкционировать любой духовной китч и спеть ему осанну.

Да что там китч. Готов именем и авторитетом философии санкционировать любой интеллектуальный блуд (лат.: *diskurse*); захлеб провозгласить апогеем новаторства и демократизма в науке – НЛО и астрологию, спиритизм и хиромантию, полтергейст и религию самого экзотического пошиба, словом – любое варево, любую окрошку из отбросов духа.

Философство – это когда захлеб (в очередной раз «прозрев») готов возвеличивать и превозносить здравомыслие как предельное основание и апогей развития духа и до невозможности толерантно относиться (все «божья роса») к селевому потоку «перестроечного» («демократичного», «либерального», «рыночного» и т.д.) новояза, который был сознательно обрушен на дух и души «совков» («красно-коричневых», «жертв тоталитаризма» – до бесконечности) в первые и последующие, годы борьбы за «общечеловеческие ценности». Философство – это молчание, сознательная отстраненность, а зачастую – и восторженно-энтузиастический лепет при виде сознательного, поставленного на поток, на конвейер процесса порчи слов и смыслов, умышленной деформации понятийного и категориального пространства науки, научной философии. Философство – это готовность отречься (втихую или эстрадно) от всего того, чему вчера искренне служил, чему демонстрировал приверженность и почти искреннюю верность, от того, дела которое избрал в свое время (ну не по приговору же народного суда) делом своей жизни. Это – предательство себя, других, всех, предательство дела своего. Философство – это готовность служить форме превращенной, видимости объективированной. Служить хоть дьяволу, лишь бы «капало». Это – сознательное насаждение иррационализма средствами рационального с конечной целью: насаждения соответствующих институтов и отношений уже вполне практического свойства: тотальной экономической эксплуатации и

угнетения абсолютно подавляющего большинства людей. А ведь: чем дальше от истины – тем ближе к крови. Еще не убедились?!!

Философство – это умышленное и последовательное вытравливание из научной философии «живой души» последней – диалектики. А посему философство – это есть философское душегубство. Отречение добровольное от осуществляющегося диалектического противоречия, от субстанциальности материи, от теории развития, принципов историзма, отражения, культуры, свободы, гуманизма, творчества *ets.*

Ничтожество (и никтожество философское – носитель, субъект философства) знает единственный способ самоутверждения – уничтожение другого и других. И философское ничтожество, – философство, – только так в состоянии «побеждать» и «опровергать» научную философию. Именно философство оккупировало нынче (за редчайшем исключением) все сущие средства массовой информации, превратило их в службу, в холуя политиканства, эстетства, экологизма, ликвидного бизнеса и тем самым – в средства массовой дезинформации. А оккупировав – демонстрирует собственную готовность (и всех к этому настырно понуждает) отречься, предать и продать все и вся: принципы, идеалы, ценности, землю, детей, прошлое и будущее наше, науку, настоящую культуру, искусство, духовность, спорт, интеллигентность. Ибо, философство – это философия в ее «грязно-торгашеской форме». Способность философства к мимикрии – безгранична. Разумеется, основное его задание и предназначение: «философски» оформить и оправдать допустимость бытия человека труда, человека творчества в одном-единственном качестве: исключительно в качестве рабочей силы, средства, товара, пролетария. В качестве «определенным образом выдрессированной силы природы».

И кто же ее, бедную (и не одну ее, разумеется) защитит от этого бесчинства и поругания, убережет от уничтожения? Кто, если много, слишком много из тех, кого вскормила она своей материнской грудью, сочли (да и ныне не прочь) своим первым «сыновьим» (и «дочерним») долгом отгрызть ее сосцы?

Жива еще научная философия. Жива наперекор и вопреки хвале неумной, в затхлой атмосфере коей приходилось ей жить в годы «доперестроечные» и уж тем более – вопреки хуле лютой и оголтелой, в миазмах которой находится сегодня всё (и все) по-настоящему стоящее, ценное, классическое, нетленное. Ведь хвала и хула, лишь на взгляд первый и неопытный, на взгляд диалектически безграмотный – антиподы. На взгляд же несуетный и понимающий – одно и то же суть.

Іменно поєтому – шаманство і карнавальність, екстатика і спиритизм, провінціалізм і вторичність мислі, вимучені імпровізації («філософський джаз») замість опори на незыблемий фундамент науки. Філософська естрада. Сиречь – філософство.

Являється ли філософство болєзною смертельною? Нєт. Епідемія его, котра нинє – в самому разгарє, пойдєт на спад. Сойдєт на нєт. Оставит очєнь виразитєльний і краснорєчивий нєгативний опыт потамкам. Шрами і рубци оставит.

Закончїтєся, як то і надлєжит тєжєлою, нє излєчимой болєзні. А єто, повтєряєм – болєзнь, притам основой єє возбудиєтель (вєє остальнє – функції от нєго) – нєвєжєство. То самє, от котром К. Маркс в своє вємя сказал: «нєвєжєство – єто демониєская сила... І єно можєт стать причиною нєисчислимых бєдствїй для єлєвєчєства».

Філософство (єго адепты, сторонники, субьєкты etc) обрєчєно, посколькє вєращїваєтєся на нєвєжєствє. І прєдполагает, і ємєєт своєм єдинствєнным рєзултатом – нєвєжєство. Ібо отлїчно вєдаєт: «жєлаєшь сдєлать єлєвєка рабом – сдєлай єго нєвєжєствєнным».

***ОВЧАРЕНКО Н.М.**, аспїрант, старший викладач*

Харківський національний університет імені В.Н.Каразїна

м. Харків, Україна

МОЗОК, ПОВЕДІНКА ТА МЕТАФОРА

Теорїя штучного інтелекту стрїмко розвиваєтєся та вїмагає нових підходів для вїрїшення її основних проблем. Вона базуєтєся на принципї глїбокого вивчєння мозку та імітації його роботи в механїзмах.

На відмінє від рослин, тварина завдяки своєму мозку відчуває усі змінє навкруги нього та має здатність реагувати на них. Людина ж, на відмінє від тварин, будує свою поведїнку на основї культурного досвїду, далеко вперед планує майбутнє та користуєтєся артефактами та мовою. Також людина набагато кращє можє використувувати знаряддя та володїє мовою, котра набагато прогрєсивнїша за засоби спїлкування інших тварин. Лише психологія або біохїмія нє спроможні пояснити мотиви людської поведїнки, нєобхїдно вивчити принципи роботи людського мозку, і єє можє бути досягнуто у тому числї черєз вивчєння принципів роботи механїзмів. Здавалося би, просту поведїнку людини можна розкласти на послїдовність актїв.

У мозку виконується одразу паралельно багато операцій, і кожному процесу відповідає не тільки одна область у головному мозку [1, с. 19]. Механізм має такі типи елементів: «і», «або», та «не», але робота нейронів головного мозку більш ускладнена. Навіть якщо порівняти роботу нейронів та механізму з однаковими функціями, інколи у роботі нейронів типи операцій (наприклад, «і» та «або») неможливо розділити. Тобто при, здавалось би, детальному вивченні функціонування та поведінки живої або неживої системи цього виявляється недостатньо для розуміння їх структури. Також відсутність якої-небудь функції у даний конкретний час ще не свідчить про те, що «спеціалізована» ділянка мозку у цей час відключена [1, с. 21]. Ледве можна стверджувати, що за функціонування метафоричних процесів відповідає лише одна ділянка або лише одна півкуля головного мозку, котра відповідає за мову. Це може бути пояснено тим, що в роботу метафори включені цілком логічні, інколи близькі до математичних, процеси.

Дж.Лакофф, представник когнітивного підходу до метафори, стверджує, що функціонування метафор напряду пов'язано з функціонуванням нейронів певним чином. Він наводить такий приклад: для орієнтаційних метафор характерний фрейм «догори – це добре, донизу – це погано», так, у дитини, що кожен день спостерігає, як мати наливає воду в ємкість «донизу», через певний час одночасно активуються дві частини мозку, одна відповідає за кількість, інша – за вертикальність. Ці дві ділянки активуються знову і знову, така активація розповсюджується серед нейронів все ширше та ширше до того моменту, коли вони знаходять найкоротший шлях між ними у замкненому колі, і саме його Дж.Лакофф називає метафорою [2]. До 6-7 років діти вже засвоюють такі «фізичні» види метафор. Але постає питання, як метафори можуть бути зрозумілими у 6-7 років, якщо вони у повній мірі засвоюються у 10-11 років? На нашу думку, до 6-7 років засвоюються лише «фізичні» метафори, але небазові конвенційні або okazіональні метафори – стандартно у віці 10-11 років.

Складна сітка з мільярдів клітин мозку, нейронів, співставляє сигнали від рецепторів з сигналами, в котрих закодований минулий досвід, і таким чином формує команди, націлені на адаптацію з навколишнім середовищем [1, с. 22]. Усе мистецтво (а, отже, і метафора) базується на сприйнятті сигналів від рецепторів (чуттєве сприйняття: зір, слух, дотик), та, можливо, ці сигнали могли бути основними сигналами до формування закодованого досвіду минулого. На сьогоднішній день існують системи, що здатні розпізнавати обличчя людей, але проблематично створити такі механізми, котрі розпізнавали б образи, оскільки вони відносяться до сфери ірраціонального.

Задача науки не полягає лише в тому, щоб накопичувати знання, у певний момент варто піти на розумний ризик і виділити нове явище, назвати котре допомагає метафора. Якщо у часи виникнення парової машини існувала метафора «Тіло людини – це парова машина», то у сучасність існує інша: «Мозок – це обчислювальна машина». Оскільки метафора – це не сама теорія безпосередньо, а лише «поштовх» до її розвитку, то вона має властивість співставляти дві системи та полегшує розуміння нової, незрозумілої системи на основі більш знайомої. Але у двох систем, окрім загальних властивостей, існує багато відмінних, більш того, це характерно не тільки для метафори, а й для аналогії. Аналогію та метафору об'єднує те, що їх основним «творцем» є лідируюча наука (на сьогоднішній день такою наукою можна вважати теорію штучного інтелекту). Як і метафора, аналогія також може бути хибною, наприклад, І. Кант, порівнюючи Землю та Місяць, робить припущення, що Місяць також може бути населений іншими людьми. Але якщо аналогія має мінімум чотири елемента для співставлення парами по два, то метафора трикомпонентна. Наприклад, Платон проводить аналогію «керівник держави – громадяни» як «глава сім'ї (батько) – члени сім'ї». Метафора з даної позиції – усічена, неповна аналогія, бо має повні три елементи, один з котрих включає не одну ознаку, наприклад: дівчина як роза (дана метафора закріплена в жіночому імені Роза). Можна спробувати побудувати з метафори аналогію, але вона виявиться неповною: «дівчина - ?» як «роза – красива/струнка/добре пахне», тобто фактично співставлення відбувається не парами, а на базі загальних ознак («трикутник» метафори).

Отже, ми повинні пам'ятати, що на етапі створення понять вони носять метафоричний характер. Але коли поняття вже встановлюються, ми можемо забути про їх метафоричний характер та «злити» наш опис реальності із самою реальністю. У будь-якому випадку, мова – це відображення реальності, але не сама реальність безпосередньо, а мова впливає на формування уявлення про реальність, саме тому, чим більше людина знає мов, тим більше способів формування метафори та можливостей порівняння вона засвоює.

Список використаних джерел

1. Арбиб М. Метафорический мозг. Москва: Едиториал УСПР, 2004. 304 с.
2. Лакофф Дж. Фреймінг ідей, метафори та Ваш мозок. URL: https://www.youtube.com/watch?v=S_CWBjyIERy&ab_channel=FORA.tv

ПАВЛОВ В.І., к.філос.н., доцент,

Український державний університет залізничного транспорту

(м. Харків, Україна)

ЕВОЛЮЦІЯ УЯВЛЕНЬ ПРО СЕКСУАЛЬНІСТЬ ЯК АКТУАЛІЗАЦІЯ ВІДНОШЕННЯ ДО САМОГО СЕБЕ

Проблематика міжособистісних відношень, що так чи інакше пов'язуються з сексуальною активністю і супроводжуваними її насолодами в усі часи була привабливим предметом філософської рефлексії і спричиняла значну, подеколи емоційну дискусію, до безодні якої потрапляли не тільки філософи, письменники і публіцисти, але і представники інших сфер діяльності, на перший погляд, зовсім не пов'язаних з цим питанням. Дослідження конгломерату аспектів сексуальності актуалізувались саме тому, що переживання, які спричинені статевими стосунками, в кінцевому підсумку трансформують світоглядні настанови кожної людини й визначають тим самим певний варіант її поведінки в ситуаціях, що аж ні як не пов'язані з безпосереднім сексуальним контактом.

Примітним є також той факт, що окремі дослідники вбачають в особливостях сексуальності людини вимірювач любові – всеохоплюючої філософської категорії, під терни якої, взагалі кажучи, підпадає будь-яка мета людського існування, чи то прагнення до певного жаданого стану життєдіяльності чи то досягнення жаданої мети.

Яскравою ілюстрацією цього постає розгортання концепту фрейдівської сублимації, як переломлення сексуальної енергії лібідо в рушійну силу всього соціального (Фрейд З., 2018), а також фромівське поняття любові – активної життєутворюючої сили, що дозволяє людям жити спільно, але залишатись при цьому самими собою (Фромм Е., 2012). В той же час, статевая любов відрізняється від інших родів любові власною інтенсивністю, захоплюючим характером і прагненням до всебічної взаємності. Саме вона сприяє поєднанню двох життів в одне, а тому підноситься у слові Божому як така, що зв'язує два тіла в єдине ціле і робить їх одною реальною істотою (Солов'єв Вл., 1991).

Втім, заслуговує на увагу й інша точка зору, яка взагалі розводить у протилежні кути поняття любові й сексуального прагнення. Наприклад, визнаний італійський мислитель XV століття Марсиліо Фічіно в «Коментарі на «Бенкет» Платона. Про Кохання» (Шестаков М., 1992, с. 49-71) вказує на те, що задоволення, яке супроводжує тілесні сексуальні стосунки, не має ніякого відношення до любові: бажання сексуального сполучення викликано лише біологічним жаданням, в той час як витoki любові мають найвище, вічне, божественне походження.

Проблеми любові і сексуальності в їх різних аспектах розглядалися представниками філософсько-антропологічної школи (М.Шелер), російської релігійної філософії (Вл. Соловйов, Н.Бердяєв та ін.). Особливу віху у дослідженнях цього напрямку, безумовно, закладає творчість М.Фуко.

Аналіз сучасних зарубіжних досліджень у галузі статевих відносин приводить нас до висновку щодо значної актуалізації питань гендерної ідентичності у світовому соціумі. Низка авторів аналізує вплив соціальних, економічних і політичних подій на гендерну рівність (поліпшення справедливості на державному рівні, доступ до освіти і зростання можливостей працевлаштування, тощо). На підґрунті цих досліджень декларується висновок про те, що сприятливе соціальне і політичне середовище буде у майбутньому відігравати важливу роль у розширенні прав і можливостей жінок, що сприятиме зміцненню свободи людини, поліпшенню її здоров'я і добробуту, подальшому розвитку домашніх господарств, громад і країн в цілому (Nguyen T.T., Darnell A., Weissman A., Frongillo E.A., Mathisen R., Lapping K., Mastro T.D., Withers M.).

Особлива увага в гендерних дослідженнях сьогодні надається розробці програм з гендерного перетворення, що вводяться на державному рівні і постають ефективними у зміні традиційних поглядів на співвідношення статі вже у ранньому підлітковому віці (Gupta A.K., Santhya K.G.).

Окремі філософські роздуми в галузі гендерної політики все більше підкреслюють висновок щодо самовіднесення чоловіків (жінок) до певної гендерної репрезентації завдяки специфічній активності у них нейронних особливостей роботи головного мозку (Domen I., Derks B., Van Veelen R., Scheepers D.). Більш того, стратегія міркування осіб певної гендерної групи (наприклад, при обробці негативних емоцій) дозволяє модулювати їхню поведінку у майбутньому. У наслідку розробляється модель подвійної стратегії міркування, яка передбачає, що індивідуальні відмінності в міркуваннях можуть бути зрозумілі завдяки двом основним способам обробки інформації: аналітичній стратегії контрприкладів, яка перевіряє інформацію на наявність явних потенційних контрприкладів та інтуїтивної статистичної стратегії, що ґрунтується на асоціативному доступі до оцінки ймовірності передбачуваних висновків (Markovits H.).

Останнього часу на підґрунті проявів сексуальності точиться дискурс щодо критики гетеронормативності статі людини, виходячи з аналізу спілкування користувачів Facebook, що ідентифікуються як геї, лесбіянки і бісексуали (Couto J., Dilton R., 2017); досліджуються витоки куртуазної любові та визначається місце жінки в сексуальних стосунках (Bonneuil N., 2016); аналізуються різновиди збуджень та занепокоєнь, спричинених статевими актами (особливо у

підлітковому віці) та їх подальший вплив на життєдіяльність людини (de Becker E., 2019). Значної наукової популяризації набуває критичний аналіз термінів «лесб'янка», «гей», «бісексуал», «транссексуал» тощо, під час якого автори наполягають на міжнародній підтримці прав не гетеросексуальних і гендерно різнопланових людей (Monro S.).

Окремі радикально налаштовані дослідники в сучасній соціальній реальності взагалі вбачають підвалини «кризи сексуальності», наслідком якої стає звуження ідеалів сексуальної привабливості, відхід від піднесеного романтичного кохання та його заміна непристойністю, вульгарністю та безсоромністю у гендерних стосунках (Burge A., 2018).

Заслужують особливої уваги дослідження, які торкаються асексуальності людини, її ідентифікації у соціумі, що дозволяє не тільки відійти від тлумачення «безстатєвості» як безладу, але й допомагають краще зрозуміти організацію сексуальних меншин, окреслити їх право на існування (Bogaert A.F., 2015).

Водночас, всі ці автори визнають, що любов і сексуальність – дві родинні категорії, розгортання котрих, з одного боку, дає людині найпотужніше задоволення, а з іншого – надихає її на діяльність завданого типу, спричинює щастя, дозволяє не помічати страждань. Тобто, саме завдяки різноманіттю проявів сексуальності суб'єкт любові (індивід, що націлює власну активність на іншу людину) водночас і розчиняється у своїй свідомості, підкоряється їй, керується її настановами, але й поглинає власне «Я», знищуючи індивідуальність людської сутності. Інакше кажучи, під час реалізації сексуальної діяльності здійснюється актуалізація відношення до самого себе, наслідком якої стають суттєві психофізіологічні та світоглядні зрушення особистості. Саме дослідженню цих змін й присвячується наша стаття, яка передбачає послідовне розв'язання наступних задач: а) показати, що саме у контексті сексуальності слід шукати осереддя самості людини, її неповторності; б) визначити, що реалізація сексуальності актуалізує відношення до самого себе, наслідком якої стають суттєві психофізіологічні та світоглядні зрушення особистості.

В контексті переважної більшості творів класичної філософії контури свідомості людини з'являються перед нами у вигляді «дзеркала природи» (Р.Порті), і саме завдяки цьому уявленню раціональне (а саме причинно-наслідкове) пояснення біологічно спрямованого, еротичного прагнення до бажаного об'єкта сексуального задоволення приваблює дослідників набагато сильніше, ніж проста констатація інстинктивної сутності людини. З цього приводу доречно згадати канони античної філософії, що підносять до вершин світобудови значущість Ерота і Афродіти, уособлюючи в їх образах

сексуальний потяг як основоположну причину існування життя на Землі і порівнюючи їх появу з виникненням Хаосу. Цей потяг у розумінні давніх філософів є цілком виваженим, таким, що підкорюється свідомості, але не втрачає власної біологічної сутності. Наприклад, в платонівському діалозі «Пір» взагалі йдеться про те, що споконвічний супутник богині любові і краси Афродіти воістину є всенародний Ерот, бог сексуального задоволення. Саме тому його цінують люди погані. Але ці люди в першу чергу прагнуть до жінок, ігноруючи хлопчиків, оскільки в тих, кого люблять, цінують лише тіло і не звертають увагу на душу. Вони націлені на досягнення єдиної мети – одержати задоволення від статевого акту, не піклуючись про те, чи добре це буде чи ні. Звідси доводиться їм робити те, що трапиться, – іноді добре, іноді протилежне цьому, бо їх любов – від тієї богині, яка набагато молодше, ніж інша, і яка бере участь у народженні дітей чоловічої і жіночої статі (Платон, 1993).

Тут треба зробити певне зауваження. По-перше, сексуальне прагнення до юнацького тіла у стародавньої Греції ототожнювалось з істинною любов'ю, оскільки образ оголеного хлопчика поєднував в собі, з одного боку, тілесну і духовну непорочність, а з іншого – майбутню мужність і перевагу, до яких необхідно прагнути. Вважалось, що саме ця любов є найвищою у порівнянні з сексуальним потягом до вільних жінок. По-друге, в античній міфології Афродіта, яка є берегинею еротичної любові, має подвійну інтерпретацію. З одного боку, вона уособлює любов найвищу, небесну, яка веде до безсмертя, а з іншого – любов природну, інстинктивну, безособистісно-родову, яка притаманна будь-якій людині і є реалізацією її тілесних можливостей. Саме про останній рід любові й ведуть промову античні мислителі, коли характеризують людей «поганих».

Таким чином, еротизм і сексуальність, що притаманні будь-якій людині споконвічно, регулюються її свідомістю й направляються нею до жаданого русла у відповідності до рівня розвитку суб'єкта сексуальних відносин, його моральних настанов, а саме доброчесності. Але для людини непорядної, що живе без будь-яких моральних норм, головним призначенням статевого акту є лише біологічне, тілесне задоволення. В цьому випадку раціональна значущість сексуальності, її пряме призначення (стосунки між статевими партнерами в межах родини з метою народження потомства, або сексуальна тяга до хлопчиків як еталону майбутньої доброчесності, що ґрунтується на підвалинах морально-духовних відносин) зводиться нанівець, витісняється біологічною сутністю людини, її прагненням до тілесної насолоди.

Цю точку зору дещо пізніше значно пом'якшить Аристотель. Він починає відходити від мотивів раціональності у сексуальних відношеннях і розглядає любов як первинну, тілесну енергію та вважає, що сексуальність, як запорука

любві, реалізується по аналогії з дією природних явищ. Останні ж за епічною традицією тлумачаться у вигляді поєднання і гармонії чоловічого та жіночого начал.

Здається, що саме ця основоположна ідея сформувала уявлення давніх греків про поділ суспільства на поліси, кожний з яких виконував свою функцію. Безперечно, поліси аж ніяк не розглядалися рівноважними; пальма першості завжди залишалась за чоловічим началом, але поєднання останнього з жіночим надавало загальну гармонію міжособистісним стосункам. Звідси, як на наш погляд, виникла ідея про нерівність чоловіка та жінки в статевих відношеннях при верховенстві першого.

Стародавня східнофілософська думка також розгортається під приматом тези «Назад, до природи», але закладає дещо інші підвалини щодо призначення сексуальності. Наприклад, основні ідеї даосизму, або «Практики Шляху», у якості головних чинників, які вважаються вирішальними в стосунках між чоловіком та жінкою, містили вільні від комплексів сексуальні стосунки. Причому саме сексуальність виступала у даосів головним важелем довголіття. Інакше кажучи, «Практика Шляху» до повної досконалості людини була неможливою без максимальної повноти розгортання статевих відносин, забезпечуючи тим самим неймовірну активність свідомості, яка поєднувалась з безпосереднім проявом взаємодії космічних сил інь та янь, великим мистецтвом, що допомагає вивільненню Чистого Бажання, прихованого в надрах сексуального інстинкту, біологічного імпульсу життя. Статевий акт відтворював основні стадії психосоматичного вдосконалення, а кожний його аспект наділявся глибоким космологічним змістом, прихованою змістовністю духовно-творчої події (Шамшур М., 2012, с. 132-137).

В середньовічній «століття мороку» сексуальність розглядалась як предтеча християнської моралі, що ґрунтувалась на євангельському імперативі «Люби ближнього свого». Втім, тут йдеться, скоріше, якщо не про повну заборону статевих актів (що характерно для абсолютних аскетів чернечого сану), то про їх значне обмеження і дозвіл лише у межах подружніх відносин (для парафіян). Більш того, еротичне прагнення до хлопчиків, настільки сильно поширене в давньогрецькому світі і піднесене до вершини безмежної і чистої любові, взагалі починає розглядатись протиприродним. Але, незважаючи на ці заборони, можна констатувати, що саме у греко-римському світі були закладені підвалини моделі штучних сексуальних обмежень, які у подальшому одержали християнську інституціональну оснастку у специфічному тлумаченні категорії любові. Йдеться про те, що саме Бог є кінцевою метою всіх проявів любові, і любов ця повинна бути виключно раціональною, тією, що відкидає спонтанно виникаючу симпатію до тіла. Як здається, саме звідси виникає середньовічний

культ юродивих, божевільних, хворих тілом людей, який розгортався під гаслом: «немає розвинутого тіла – відсутнє сексуальне прагнення до нього».

В той же час найвища, одухотворена любов християнину не надається раз і назавжди. Її треба заслужити за допомогою віри, надії та безкорисливої чесноти. Основне призначення розуму тут – обґрунтувати сутність сексуальних інстинктів, максимально обмежити поле їх дії, визначити їх гріховність. Розповсюджується загальновизнане християнське твердження про те, що істинним християнином може бути тільки людина, яка повністю обмежує, пригнічує свою сексуальність, тобто є незайманою (св. Ієроним, Григорій Великий та ін.). Актуалізація сексуальності тут декларується тільки в законному шлюбі, коли статевий акт перестає бути смертним гріхом і може бути прощеним, якщо відбувається не заради насолоди, а з метою зародження нового життя – дітей, які у наступному власним праведним життям спокутують гріховність своїх батьків. М.Фуко цілком справедливо називає подібну середньовічну оцінку сексуальності «занепокоєнням з приводу сексуальних насолод», або «проблемою задоволень».

Відтак, під егідою раннього християнства склались особливі пріоритети світоглядного характеру, які розмежовували тіло і душу, занурюючи їх у рамки протиборства між собою. Людина повинна піклуватися передусім про душу, дискваліфікуючи сексуальні задоволення. А отже, віруючий християнин приречений вести нескінчену боротьбу з самим собою, протиставляючи розум сексуальним прагненням.

Тут доречно зробити певне зауваження. Саме у добу екзальтованого Середньовіччя закладається особливе ставлення до еротизму жінки, вдало описаного у творчості італійських і французьких письменників і поетів європейського Відродження. В їх творах жінка постає перед нами в образі прекрасної дами-спокусниці, що втілює у собі гармонію тіла і духа. Завдяки цьому збірному образу (створеному, до речі, чоловічою волею, яка, за християнською традицією, прагнула до смирення), жінка набуває особливого соціального статусу: саме вона починає (хоча й опосередковано) виконувати розпорядчі функції щодо кола багатьох питань статевих відносин.

Образ прекрасної дами-спокусниці надає особливий, ідеалізований відтінок сексуальним стосункам. По-перше, вони повністю охоплюють чоловіка, розчинюють його індивідуальність і роблять залежною істотою, яка вже не може існувати без служіння жінці. По-друге, для них притаманний дух панування, своєрідний психічний осередок чоловічої статі, який вступає в боротьбу з вказаним завуальованим підпорядкуванням і спричинює появу ідеалу нерозділеного кохання. Причому реакція на нерозділеність у стосунках осліплює, часто проявляючись у вигляді крайніх, симбіотичних форм

сексуальності, які називають садизмом і мазохізмом. Тут вже немає нічого спільного з загальновизнаним розумінням любові, яка, навпаки, «...робить людину зрячою. Адже цінність іншої людини, яку вона дозволяє побачити і підкреслити, ще не є дійсністю, а лише простою можливістю: тім, чого ще немає, але що знаходиться лише в становленні, що може стати і що повинно стати» (Франкл В., 1990, с. 96).

Вважаємо, що дослідження феномену нерозділеного кохання актуалізується саме тому, що воно, перед усім, патологічно пригнічує сексуальне, еротичне бажання, змушуючи тим самим страждати безпосередньо тіло. Як здається, з цієї причини В.Шестаков, критикуючи платонівську ідею ероса, підкреслює, що «... любовь есть добровольная смерть. Поскольку она есть смерть, она горька, но, так как смерть эта добровольна, – сладостна. Умирает же всякий, кто любит» (Шестаков В., 1992, с. 58).

І справа тут не тільки в тому, що саме Бог є джерелом і причиною будь-якого кохання. Справжня любов вимагає одночасного прагнення кожної з обох люблячих сторін до досягнення загальної мети – бути разом, поєднатись як у тілесному, так й у духовному планах. Як справедливо зазначає з цього приводу Лоренцо Пізано у «Діалогах любові», «Секрет тут в том, что нельзя дарить любовь и нельзя совершенно ей отдаться, пока не достигнуто полное взаимоподобление. Любящий как бы переливает себя в любимого и притягивает его силой своей любви, которая скрепляет их воедино. Тогда отдают уже не чужому, но как бы самому себе (Шестаков В., 1992, с. 21).

Відтак, оскільки обґрунтування явища сексуальності в самому загальному тлумаченні вимагає від філософа застосування широкого спектру її характеристик, виникає необхідність дослідження цього феномену в усіх площинах реалізації. Як підкреслює М.Фуко у відомій роботі «Народження клініки», подібне комплексне дослідження стає можливим у контексті поєднання філософії і медицини. Адже медицина, як і філософія, турбується підтримкою сутнісних сил людини, розглядаючи їх комплексно, як певну цілісність тіла і духа, актуалізується у філософських межах. «У контексті цієї цілісності, – пише дослідник, так відверто зазначеної зростанням заклопотаності тілом, здоров'ям, зовнішнім середовищем і обставинами, медицина ставить питання про сексуальні задоволення, їх природу і механізм, позитивне або негативне значення для організму, а також про режим, якому їх слід підпорядкувати» (Фуко М., 1998, с. 116). Тобто виникає цілком логічне враження, що сексуальність, яку вже з часів Платона розглядали, в першу чергу, як тілесну особливість, має подальший вихід у сферу духовності особистості.

Втім, тіло об'єктивно схильне до хвороб. Тому реалізація сексуальності, як біологічної характеристики, притаманної тілу людини і так вдало описаної

представниками психоаналітичної школи у контексті певних обставин, що порушують гармонію статевих відношень між суб'єктами (наприклад, нерозділеності стосунків, або «нещасливого кохання») припускає дослідження за аналогією з прогресуючою хворобою, що потребує лікування. Саме цієї точки зору додержується М.Фуко, коли обґрунтовує позитивні і негативні сторони статевих актів, як невід'ємної складової сексуальності. Він виокремлює «парадокси сексуального задоволення: і висока мета, поставлена перед ним природою, і цінність субстанції, яку з його допомогою належить передавати, тим самим, витрачаючи, – всі ці [фактори] (тут йдеться, передусім, про втрату енергії, пов'язаної зі статевим актом – авт.) уподібнюють його хворобі» (Фуко М., 1998, с. 126).

Звідси впливає особливе ставлення чоловіка до себе, але скрізь призму власного відношення до жінки. З одного боку, привабливий еротизм об'єкта-мети (тут ми застосовуємо термінологію З.Фройда – авт.), що викликає прагнення до себе, актуалізує замаскований статевий інстинкт, знімає його несвідому оболонку. Сексуальність в цьому сенсі, за аналогією з переливанням кольорів веселки на небі, є нічим іншим, як грою крайнощів, надлишку і протиборства біологічної енергії, що часто-густо спонукає суб'єкта поводитися певним чином, іноді неадекватно. Причому носій цієї енергії постає незахищеним, втрачає самовладання, пригнічує власну індивідуальність. Він стає агресивним, болісно реагує на будь-яку дію об'єкта-мети, яка не збігається з його моральними установками і, взагалі кажучи, світоглядними настроями. Але саме в цей момент як ніколи раніше починає відчуватись необхідність в захисті, прагнення сховатися в притулок, ліквідувати внутрішній дискомфорт. У наслідку суб'єкт сексуальності балансує на межі життя та смерті, а його сексуальність проявляється у вигляді хвороби, що прогресує. Отже, смерть – це хвороба життя, яка стала можливою (Фуко М., 1998).

Трагічність життя, про яку ми тут кажемо, примушує статевий інстинкт маскуватися і виступати в химерних, завуальюваних і навіть загадкових формах. Він опосередковано тягне до втрати сенсу життя, апатії й байдужості до всього оточуючого. На цій стадії існування суб'єкта виникає особливе нехтування собою, розчарованість в житті, пасивність. Межа між чеснотою і пороком взагалі стирається, забезпечуючи хворобливу «перебудову» свідомості, яка перетворює суб'єкта сексуальності в раба своїх почуттів. На зміну захопленості об'єктом-метою і гордості за себе приходять невроз сексуальної незадоволеності і втрата впевненості у майбутньому. А отже, Бог смерті, Танатос, для носія сексуальності починає йти поруч з Богом любові Еросом.

Але яким же чином поєднується сексуальність суб'єкта з реалізацією його духу? Відповідь на це запитання знаходимо у М.Фуко. Визнаний дослідник,

аналізуючи погляди давньоримського медика, хірурга й філософа II століття Галена підкреслює, що сила духу є безпосередньою тілесною властивістю, а саме проявляється як енергетика, що виникає вже під час появи тіла, випромінюється ним. І тут йдеться не тільки про своєрідну анатомічну тілесну організацію людини і, передусім, про наявність дітородних органів, а скоріше, про здатність отримувати за їх допомогою еротичне задоволення, тобто використовувати за прямим призначенням. Саме таким чином виникає здатність до породження потомства.

Відзначимо, що у другій половині XX століття це геніальне припущення підтвердилось відкриттям гормонів задоволення життям – нейрохімічних речовин окситоцину і пітуїтрину, що долають відчуття страху при статевих відносинах і констатують можливість вічного кохання.

Безперечно, «фізіологізація бажання і задоволення», про яку тут йдеться, зароджується ще в давньогрецькому епосі, де знаходимо уявлення про андрогина, або людину, що одночасно наділена ознаками обох статей. Тому, в творчості М.Фуко загальна характеристика структурності сексуальності, її поділ на суб'єкта-носія і об'єкт-мету носить доволі умовний вигляд. Тут, передусім, йдеться про енергетику бажання і задоволення, що врешті-решт і проявляється як «природна мудрість», або прагнення до виживання: «Мораль статі знову, як і завжди, спонукає індивідуума підкоритися якомусь мистецтву жити, що встановлює естетичні та етичні критерії існування, але це мистецтво все тісніше співвідноситься з універсальними принципами природи і розуму, яким в рівній мірі повинен підкорятися кожен, яким би не було його становище» (Фуко М., 1998, с. 77).

До речі, саме у встановленні естетичних й етичних критеріїв існування ми вбачаємо відродження індивідуальності носія сексуальності. Ознаки «хвороби», що викликані неможливістю оволодіння (в силу певних причин) об'єктом-метою, починають відходити на другий план, а суб'єкт сексуальності всю власну енергетику перенаправляє на себе, розпочинаючи тим самим «турбуватися про себе». Під час цієї «турботи» він, так би мовити, позбавляється від недуги кохання, окреслює контури власної самості й неповторності, а отже, в черговий раз постає «самим собою», підкреслюючи власну індивідуальність, але на більш високому рівні.

Висновки

Відтак, філософська рефлексія природи і сутності сексуальності як запоруки відносин між людьми, приводить нас до висновку про те, що саме у контексті цього явища слід шукати осереддя самості людини, її неповторності. Реалізація сексуальності спричинює інтенсифікацію відношення до себе, наслідком якої стають суттєві психофізіологічні та світоглядні зрушення

особистості. Причому, розгортання феномену сексуальності може актуалізуватись в двох напрямках. З одного боку, сексуальність дозволяє виокремити власне «Я» суб'єкта сексуальних відносин, зміцнює його свідомість, і, як наслідок, формує індивідуальність і неповторність, підносячи тим самим над іншими суб'єктами соціальних відносин. В цьому випадку вона може розглядатись як запорука любові – спорідненого явища, що поєднує в гармонічну єдність суб'єкта-носія і об'єкт-мету сексуальності.

З іншого боку, сексуальність – це своєрідна «турбота про себе», підпорядкування пристрастей духа тілесним потребам, прагнення до всебічного самовдосконалення, що виникає під впливом нерозділеного кохання. Навпаки, така реалізація сексуальності на першому етапі усвідомлення про вказану нерозділеність спричинює пригнічення індивідуальності, розчинення свідомості, повне підпорядкування суб'єкта його почуттям і припускає дослідження на кшталт «тілесної хвороби». Втім, прагнення до виживання спричиняє процес «самолікування», коли суб'єкт нерозділеного кохання під впливом «турботи про себе», а саме про власне тіло, відроджує власну індивідуальність, але на більш високому рівні.

Список використаних джерел

1. Фрейд З. Психологія сексуальності. К.: Фоліо, 2018. 153 с.
2. Фромм Э. Искусство любить. Исследование природы любви. М.: «Биг-Пресс», 2012. 108 с.
3. Соловьев Вл. Смысл любви // Философия искусства и литературная критика. М., 1991.
4. В.П. Шестаков. О любви и красотах женщин: трактаты о любви эпохи Возрождения. М.: Республика, 1992, 368 с.
5. Nguyen TT, Darnell A., Weissman A., Frongillo EA, Mathisen R., Lapping K., Mastro TD, Withers M. Social, economic, and political events affect gender equity in China, Nepal, and Nicaragua: a matched, interrupted time-series study. T.13. Global Health Action, 2020, №1. DOI: 10.1080/16549716.2020.1712147
6. Gupta A.K., Santhya K.G. Promoting Gender Egalitarian Norms and Practices Among Boys in Rural India: The Relative Effect of Intervening in Early and Late Adolescence. T.66. Journal of Adolescent health, 2020. № 2, p. 157 – 165 . DOI: 10.1016/j.jadohelath.2019.03.007
7. Markovits H. Reasoning strategy modulates gender differences in performance on a spatial rotation task. T.72. Quarterly journal of experimental psychology, 2019. № 12, 2870 – 2875. DOI: 10.1177/1747021819867203
8. Do Couto Junior, Dilton Ribeiro. That's when my bed of roses ends and my calvary starts. Gender, Sexuality and the learning with the difference, T. 9. Pereféria. 2017. № 2. p. 59 – 79.

9. Bonneuil N. The making of romantic love: longing and sexuality in Europe, South Asia and Japan, 900 – 1200 CE. T.55. History and Theory. 2016. № 2. p. 253 – 269. DOI: 10.1111/hith.10799
10. de Becker E. The misunderstanding in the sexual activities in the adolescence: A sign of worrying sexuality? T. 177. Annales Medico-Psychologiques. 2019. № 7. p. 648 - 654. DOI: 10.1016/j.amp.2018.10.013
11. Monro S. Sexual and Gender Diversities: Implications for LGBTQ Studies. T.67. Journal of Homosexuality. 2020. № 3, 315 – 324. DOI: 10.1080/00918369.2018.1528079
12. Burge A. The rough guide to love: romance, history and sexualization in gendered relationship advice. T.27. Journal of Gender Studies. 2018. № 6. 649 – 660. DOI: 10.1080/09589236.2017.1287065
13. Bogaert A.F. Asexuality: What It Is and Why It Matters. T. 52. Journal of sex research. 2015. № 4. 362 - 379. DOI: 10.1080/00224499.2015.1015713
14. Платон. Пир // Сочинения: В 4 т. — М., 1993. — Т. 2.
15. Шамшур М. Концепт кохання в культурно-специфічному контексті картини світу китайського етносу / М. Шамшур // Studia linguistica. 2012. Вип. 6 (2). С. 132–137.
16. Фуко М. Рождение клиники. М.: Смысл, 1998. 310 с.
17. Франкл В. Человек в поисках смысла. М., Прогресс, 1990, 368 с.
18. Шестаков В.П. Эрос и культура: Философия любви и европейское искусство. М.: Республика, 1999. 464 с.
19. Фуко М. Забота о себе. История сексуальности. Т. 3. Дух и литера. Киев: Грунт; М.: Рефл-бук, 1998.

ПАНКОВ Г. Д., д.филос. н., профессор

Харьковская государственная академия культуры

г. Харьков, Украина

ЗАНЯТИЕ СОБОЙ КАК ПРОЦЕСС КОНСТРУИРОВАНИЯ ИДЕАЛЬНОЙ ИДЕНТИЧНОСТИ В ХРИСТИАНСКОМ ДИСКУРСЕ

1. Постановка данной проблемы указывает на ситуацию осознания рассогласованности между насущным состоянием человеческой идентичности и ее идеалом в христианской ценностной шкале. Согласно основному положению христианской антропологии, человек своей природой олицетворяет образ Божий, устремленный к Богоподобию как стратегической задаче. *Он призван сохранять этот образ в его достоинстве.* Если проанализировать

приведенную фразу, в ней обнаруживаются следующие концептуальные черты. Посредством значения Божественного образа христианской мыслью возвышается фигура личности, демонстрирующая осознание ее подлинной идентичности именно с нуменозным, в противоположность идентификации с каким-либо профанным ориентиром. Значение устремления к идеальной идентичности указывает на динамический процесс персонализации как существенного способа бытия личности, возвышающего ее над антропологической фигурой «человека комфорта». Осуществление данного персоналистического акта относится к исполнению Божественной воли, что означает сакрализацию христианского долга, значение которого возвышается над повседневно-мирскими модификациями долженствования.

Констатация христианством рассогласованности между насущным состоянием человеческой идентичности и ее идеалом выражается критическим вопрошанием: соответствует ли человек образу Божьему как своему призванию? Данный вопрос обращается к человеку с тем, чтобы побудить его осознать свою идентичность в состоянии недостойного ее бытия и осуществить духовную трансформацию в направлении к идеалу. Для этого перед человеком выдвигается ультимативная задача заняться собой.

2. Заняться собой означает реализацию личности в качестве образа Бога.

В христианстве образ Бога рассматривается в двух основных аспектах – в генетическом и телеологическом. В первом случае императив заняться собой ориентирует человека к задаче по реализации сущностных сил, составляющих образ Божий как эссенциальную ситуацию бытия личности. Во втором случае значение образа Божьего указывает на экзистенциальную ситуацию бытия личности, устремленной к конечной цели, когда названный образ окончательно осуществляется в модификации святости.

Процесс осуществления возложенной на человека цели происходит в феноменальном мире, «вызовы» которого побуждают человеческое сознание уклоняться от своего призвания, принимая ценности «сего мира». В результате, во внутреннем состоянии человека констатируется разлад, при котором вместо одной воли, устремляющей к Первообразу, противостоят «две воли» в их полярной ориентации к духовно-божественным и мирским ценностям. В данной ситуации осознание идентичности дробится на многочисленные ее модификации так, что вместо ее теoантропоморфной целостности доминирует мозаика идентичностей, характерных феноменальному бытию. Внутренний разлад деформирует Божественный образ человека до скотоподобного существа, живущего преимущественно страстями. Значение красоты Божественного образа означает привлечение эстетического дискурса к антропологии идентичности, в то время как метафора скотоподобия

актуализирует эстетический дискурс в значении безобразного как разновидности критической оценки состояния идентичности, отвергаемой христианской мыслью. В данном отношении императив заняться собой призван хранить Божественную красоту человеческого образа в противостоянии его духовному обез-ображению, трансформирующего подлинную идентичность в моральный и эстетический позор.

3. Занятие собой представляется актом в единстве трансцендирования и духовной рекапитуляции.

Трансцендирование признается существенной категорией экзистенциально-персоналистической философии, указывающей на превосходение онтико-экзистентного ориентирования в направлении онтологически-экзистенциального ориентира (М. Хайдеггер). Христианство ориентирует человека на существенную перестройку аксиологического мышления в духе его освобождения от привязанности к индентификаторам феноменального мира и возвышения к трансцендентной области идеала. В такой перестройке занятие собой выглядит духовным процессом осознания самостью своего «трансцендентного я» как идентичности с трансценденцией.

Рекапитуляция представляет собой богословский термин, который в антропологическом контексте означает восстановление чистоты изначальной человеческой природы, искаженной с момента грехопадения. Человек был создан по модели образа и подобия Бога, которой соответствовало его первозданное состояние. Антропогенез выражает состояние пребывания в божественной идентичности, помимо которой отсутствовали какие-либо альтернативные ей варианты. Альтернатива названной идентичности появилась с падением первых людей в Эдеме как состояние бытия-во-грехе. Поэтому «занятие собой» усматривается в виде возвращения человека к первозданной идеальной идентичности как трансцендентального устремления в будущее, в котором должно восстановиться идеальное прошлое.

4. Занятие собой рассматривается в качестве партиципации с Христом.

Согласно христианству, уподобление Богу равносильно уподоблению Христу, что характеризует специфику христианской идентичности. Уподобление Христу означает не внешнее ему подражание, но духовный труд личности, нацеленный на создание новой идентичности – трансформацию собственной природы в Богочеловеческое состояние: быть христианином – значит облечься во Христа. Облечение во Христа провозглашается необходимой мерой возрастания личности как основного предмета духовной озабоченности со стороны человека. Поэтому установка заниматься собой выглядит единством персоналистического и христоцентрического дискурсов, конституирующих фигуру трансцендирующего субъекта, восходящей к

идеальной идентичности. Суть Богочеловеческого идеала состоит в реализации полноты единства и гармонии между Божественным началом и человеческой природой, уподобившись Сыну Божьему как эталону в христианской культуре.

5. Занятие собой рассматривается в качестве подвижнической деятельности.

Эта деятельность не должна восприниматься плавным эволюционным процессом, ее смысл обращается к значению подвига как движения к состоянию святости. Содержание этого подвига составляет аскетическая практика, основной задачей которой провозглашается очищение сердца от мирских пороков. Реализация поставленной задачи требует напряженных усилий в духовной борьбе и труде. В процессе духовной борьбы христианин противостоит натискам враждебной силы по овладению душой человека и проникновению в его сердце. Враждебная сила демонизируется не только в форме демонической персонификации, но и в демонизации значения плоти. С момента первородного греха плоть вышла из-под духовного контроля, обрела положение самости и «похотствует на дух». Создана угроза поглощения духа плотью и его растворения в плотском комфорте. Поэтому личность нуждается в спасении от такой трагической участи, а для этого необходимо «закон плоти» привести в согласие с духом.

Для успешного осуществления поставленной экзистенциальной задачи от человека требуется упорный труд, содержанием которого служит накопление и сохранение необходимых добродетелей в борьбе за осуществление в самом себе богочеловеческой личности. Способом реализации добродетелей полагается искусство эффективного владения добродетелями как оружием духовного противостояния враждебным человеку силам. Поэтому занятие собой представляется аскетическим искусством созидания человеком собственной личности, кардинально переориентирующим идентичность в направлении христианского идеала.

6. В христианском мировоззрении занятие собой сочетает в своем составе три вектора обращения – к Богу, окружающему миру и собственной самости в их тесном взаимодействии.

Поэтому в сознании занимающей собой личности соприсутствуют бого-осознание, миро-осознание и самосознание, при которых оба первых ориентируют последнее к выбору идентичности. Обращение к Богу вместе с обращением к миру в их сопоставлении конституирует состояние критического самосознания в отношении к интенциональному вектору идентичности человек / мир. Обращение к нему совершается ради разрыва с его ценностями и аксиологической переориентации в пользу вектора человек / Бог как идеальной идентичности.

Таким образом, значения человека, мира и Бога выполняют роль регуляторов занятия собой как вида гармонизирующей духовной деятельности по преобразованию собственной природы в направлении к идеалу. Ориентируя личность к постоянному вниманию к себе, персонализм решительно устраняет самодовольный нарцисстический взгляд на себя и утверждается дискурс самокритики. Самокритический взгляд на себя самого пробуждается актуализацией взгляда со стороны идеального Другого как объекта подлинной идентичности. Устремление к Богу и святости призвано конституировать идеальную идентичность, и указанный тип идентичности составляет необходимую опору такого стремления. Опираясь на сакральную идентичность, личность осуществляет разрыв с идентичностью, которую она признает неподлинной, бесполезной или вредной в жизненной перспективе. Устремление и разрыв в указанном выше контексте следует расценить в роли двух существенных конституирующих идеальную идентичность факторов.

ПЕТРУШЕНКО В.Л., д.філос.н., професор

Національний університет «Львівська політехніка»

м. Львів, Україна

ЩО Ж ТАКЕ БУТТЯ І ЯК ЙОГО ОСМИСЛИТИ?

У ХХ ст. М. Гайдеггер був одним із тих філософів, що своїм талантом та авторитетом посприяв реабілітації того поняття, що активно витіснялось із сфери наукового дискурсу, починаючи із другої половини ХХ ст., – поняття буття. Базуючись на традиціях феноменології, тобто виходячи із завдань аналізу потоку феноменів, М. Гайдеггер подавав буття як загальний горизонт бачення на тлі якого сприймаються та вимальовуються різноманітні види сущого. У своїх працях 20-30-х років ХХ ст. він наголошував на тому, що необхідно не лише ставити питання про буття (а це, на його думку, є основне питання, що стоїть перед людиною), а подавати його як питання про сенс буття. Проте у працях М. Гайдеггера ми не знайдемо ні чіткої відповіді на питання про те, що ж таке, власне, буття, а тим більше ми не знайдемо відповіді на питання про сенс буття: якщо у лекціях «Засади метафізики» він простежує ті визначення та розуміння, що позначали буття на певних етапах історії філософії, то про сенс буття розмова відсутня, хоча наголос постійно повторюється. Із логіки розгортання дискурсу в його знаменитій праці «Буття і час» можна було би зробити висновок про те, що сенс буття визначається тим, що питання про буття є основним питанням для людини (Da-Sein), оскільки в

самому бутті його (Da-Sein) «стоїть питання про буття». Можна, проте це все ж є припущення, надійно не підтверджене самим автором. Викреслюється, скоріше, картина, в якій сенс буття полягає у доволі складному та розлогому кружлянні дискурсу навколо цієї теми на основі сповідання методу «герменевтичного кола».

Чи можемо ми прийняти трактування буття як горизонту бачення суцього? - Безумовно, можемо, більше того, саме так воно нами «уловлюється», адже в усьому масиві нашого сприйняття дійсності ми не відшукаємо того, що ми могли би назвати буттям і показати на нього пальцем. Ж.-П. Сартр у певних своїх міркуваннях на цю тему окреслював ситуацію пошуку буття так: якщо ми питаємо будь-яке суще, чи є воно буттям, то отримуємо відповідь – ні; рухаючись далі, від одного суцього до іншого і ставлячи те ж саме запитання, ми весь час будемо отримувати такі ж заперечні відповіді. Разом із тим ми не можемо взагалі вести розмову про суще, якщо не будемо припускати, що воно є, існує. Отже, буття виявляється тим, що стоїть поміж сущими, поза сущими як умова їх виявлення саме в такому статусі - статусі реального існування. Цей образ є максимально близьким до загального горизонту суцього. Таким чином, перший спосіб, в якому перед нами так чи інакше окреслюється буття, це є загальне поле (простір) нашого сприйняття дійсності. Чи є буття певною силою, енергією суцього, чи воно є його основою, базовим началом, можливо, як в А. Шопенгауера, Світовою волею, – це знак питання; над цим ще варто поміркувати, але те, що буття відкривається нам як загальна умова і загальне тло сприйняття будь-чого як суцього, – це незаперечний факт як психологічного, так і онтологічного планів.

Раніше ми вже ставили питання: чи знаємо ми якесь інше буття, окрім того, що відкривається нам у наших сприйняттях дійсності? Думаю, що це питання фактично є риторичним: буття – це певне поняття, або, якщо хочете, концепт, що забезпечує нам особливий тип наших стосунків із світом. Буття не є якимсь конкретним сущим, з яким ми входимо у взаємини, проте воно і не є довільною вигадкою нашого допитливого розуму: без цієї загальної «підкладки» під будь-яким сущим ми якраз би і не змогли прийняти щось як суще, тобто як таку реалію, що насправді є. А це значить, що буття існує лише для свідомості, бо у тому світі, який ми вважаємо реальним світом, речі чи явища не опитують одне одного на предмет того, чи вони справді є, чи постають примарами чи химерами. Таке опитування речей чи явищ може здійснювати тільки свідомість. Але відносно чого вона їх опитує? Не відносно ж того, що вони є ось тут, присутні у наших чуттях, а відносно їх певного статусу. Цей статус, як здається, стосується лише непевності свідомості в тому, чи буде вона щось приймати в якості істинного та незаперечного, чи буде в

ньому сумніватись, чи буде вважати ілюзією. Тобто, на перший погляд здається, що це опитування потрібне лише свідомості, щоб при тому бути впевненою, а не хиткою свідомістю. Проте замислимось: а самі речі і явища дійсності при такому опитуванні та випробуванні нічого не втрачають і не набувають? Знову повернемося до запропонованого вище уявного експерименту та спробуємо відрізати від всього сприйнятого нами його зв'язок із буттям: як тоді буде виглядати сприйняте? - Як мозаїчне нагромадження різноманітних відчуттів: звуків, кольорів, запахів, фактур та ін. Що ж, у такому випадку, додає віднесення до буття у картину сприйняття? Як вже відзначалось вище, по-перше - предметні визначення, тобто віднесення тих чи інших сприйнятих до типів, способів, регіонів буття (способів існування), тобто відмінність між модусами явленого, віднесення їх, наприклад, до речей, дій, відношень, явлень, проявів та ін. По-друге, і це є найважливішим - надає всім таким модусам явленого автономії, самодостатності, самобутності, при чому самодостатності не барвистим рисам сущого, а саме їх модусу і статусу. Факт приписування буття будь-чому сприйнятому відразу надає йому нового вектору присутності для нас: не лише бути поруч із чимось іншим, а й мати вимір у глибину, у основу своєї присутності, і якщо ми це врахуємо із належним ступенем уваги, то ми повинні побачити, як радикально зміниться уся картина дійсності завдяки процедурі віднесення будь-чого до буття: тепер, наприклад, перед нами не лише жовто-червоне, овальне, ароматне, а дещо таке, чого не можна просто так усунути із картини світу, бо воно має свою власну основу, своє право на присутність в світі. Отже, це не просто барвисте, а певний статус існування, наприклад, плід, елемент органічного вегетативного циклу, і сам цей цикл також постає самодостатнім в його відношенні, наприклад, до астрофізичних явищ та ін. Внаслідок такої модифікації картини дійсності будь-що, будь-який її фрагмент набувають характеру чогось такого, що заслуговує уваги, пізнавальних та діяльних зусиль, заслуговує на окреме відношення, оцінку, статус. Суцільний плин чуттєвого процесу сприйняття, що має психологічну природу, через віднесення до буття перетворюється на певну онтологічну структуру.

Звернись до відомого історичного прикладу. Фалес Мілетський, під час його перебування в Єгипті, здивував єгиптян тою процедурою, за допомогою якої він виміряв висоту піраміди Хеопса: він у певний час дня виміряв тінь, що відкидала жердина, встромлені у пісок, встановив її пропорційне відношення до довжини самої жердини, а потім проробив те ж саме з пірамідою, вимірявши в такий же час дня довжину її тіні. Що при тому відбулось? Тубільці, дивлячись на піраміду, бачили нагромадження камінних блоків, що під ухилом йшли вгору, а Фалес побачив у цьому модус буття – об'ємну споруду з певними

просторово-часовими характеристиками. Це значить, що він подивився на неї не з позиції досвіду, а з позиції мислення другої рефлексії, тобто з позиції тих актів, що їх здійснює інтелект, набуваючи досвіду сприйняття піраміди. Насправді, як ми вже казали, орієнтири, що їх виробляє друга рефлексія або справжнє людське мислення, присутні і в оформленні досвіду, проте там вони приховані за його чуттєвими та мовними складовими. Коли Фалес проробив свою процедуру, єгиптяни її зрозуміли, тобто вони не сумнівались в тому, що піраміда має висоту, проте до того не бачили її як окрему, автономну сутність.

Значить, буття надає та закріплює за кожним суцям його автономний статус, але, оскільки це стосується будь-яких суцях, усіляких суцях, тих суцях, що є і що тільки можуть бути, то такий статус буття поширює на всю реальність та надає їй також самодостатності та автономності. Нагадаю ще раз проникливі слова С. Боеція про те, що кожне суще, для того, щоб бути, має відношення до буття, і щоб бути саме таким, має відношення до інших суцях. Саме тому правильними є слова Парменіда про те, що «тільки буття є, а небуття взагалі немає». Це значить, що лише відношення до буття здатне перетворити фрагмент нашого сприйняття дійсності на елемент сприйнятого нами світу як деякої реальної сутності. Поза таким відношенням для нас нічого немає, принаймні, немає нічого певного, визначеного, самодостатнього. Можна додати до цього ще й те, що Ф. Шеллінг, як ми вже згадували, характеризував буття як «загальмовану свободу»: те, що ставить край вільному рухові саморефлексованої думки, набуває визначення буття.

Наскільки можна вважати виправданим та достовірним цей зроблений нами висновок щодо ролі буття для наших взаємин із світом? Адже ми повинні пам'ятати давно існуючий в історії філософії інший висновок про непередикабільність буття, тобто висновок про те, що приписування буття як предикату певному змісту нічого до цього змісту не додає. Таку позицію чи не вперше в історії філософії заявив Аристотель, коли у «Метафізиці» наголосив на тому, що «ідея і річ є те ж саме», у той час як Платон вважав, що істинне буття - це ідеї, а речі існують лише в силу причетності до ідей та мають різну міру такої причетності. Переводячи це в сучасну термінологію, слід було б сказати, що є певне істинне буття, а річ, маючи міру причетності до такого істинного буття, може більшою або меншою мірою відповідати своїй сутності (тобто відповідати суті свого буття). Тому згідно Платону, буття може і повинно бути предикатом для певних змістів, і приписування буття будь-чому змінює статус і якість того, чому воно приписується, у той час, як, згідно Аристотелю, приписування буття нічого не додає речі, нічого в ній не змінює. Таку позицію яскраво виразив І. Кант своїм прикладом із двомастами талерами: якщо ми припишемо їм буття, нічого не зміниться, їх все одно буде двісті і

тільки двісті. Не буду зараз заглиблюватись у критику цієї кантівської тези Г. Гегелем та молодим К. Марксом, не буду також нагадувати про прагнення позитивістів та їх прихильників усунути поняття буття із філософії і науки у середині та другий половині XIX ст., а лише відзначу безсумнівний факт: як тільки ми дізнаємось, що чогось певного, що нас цікавить, зачіпає, що для нас є важливим, не існує, як ми відразу ж відчуваємо кардинальну зміну його статусу: воно було чомусь важливим, а тепер воно ніщо, його немає. Як і навпаки: коли я прочитав у романі Віктора Пелевіна «Чапаєв і Пустота» про вживання наркотиків революційними матросами Російського флоту під час громадянської війни, я подумав про буйну фантазію автора, але коли потім я дізнався про цілеспрямоване поширення наркотиків на російському балтійському флоті штабом німецької армії, відомості про наркотики у ті часи набули для мене зовсім іншого статусу і значення.

Звідси ми можемо знову повернутись до думок Б. Паскаля щодо гідного мислення та до визначення М. Гайдеггером правильного мислення: гідне мислення - це мислення, що суворо дотримується, по-перше, вимог та умов здійснення виправданих актів мисленням другої рефлексії; згідно Б. Паскалю, ще є гранична щирість, послідовність та завершеність мислення; по-друге, вимоги чітко відрізняти буття від небуття, розгортати свої акти, ретельно тримаючись буття та не плутаючи буття і небуття. Остання процедура вимагає уважної перевірки прозорості другої рефлексії, дотримання логічних вимог формулювання суджень та їх узгодження із даними досвіду. За змістом це значить, що ми повинні відпрацьовувати процедури перевірки того, що ми осмислюємо, на його фактичність, тобто засвідчення чуттями (з постійними елементами критичного ставлення та сумніву), правильність та виправданість створення і застосування суджень щодо даних (на цей рахунок) досвіду, чітке визначення тих статусів та регіонів буття, в які ми можемо вписати предмет нашої думки. Чи робимо ми це, проявляючи активність у звичайних, повсякденних процесах нашої життєдіяльності? Поза сумнівом є те, що у більшості випадків ми робимо якщо не точно таке, то щось подібне: ми співвідносимо предмет осмислення чи уваги із досвідом та доступним для спостереження, ми так чи інакше інспектуємо висловлювання на його рахунок, ми думаємо, що це було за явище, якої сфери реальності і наскільки виправдано воно туди може бути віднесеним. Тільки в звичайних процесах життєдіяльності ми часто робимо це інтуїтивно, не ускладнюючи собі життя ретельними аналітиками того, що, як і для чого ми робимо, але ми в якійсь формі це робимо.

Отже, резюмуємо: сенс буття полягає у наданні елементам нашого сприйняття дійсності та нашої життєдіяльності самодостатності, автономії та

статусу чогось реально суцього і в чомусь самоцінного. Трансцендентальний ідеал пізнання, на який натрапив І. Кант та який він визначив в якості априорної здатності розуму, знаходить своє раціональне пояснення саме завдяки визначенню сенсу буття.

Зробимо кроки у напрямі подальшого розкриття теми природи та сенсу буття і поставимо запитання: буття, як необхідна, неминуча характеристика відношення свідомості до будь-чого, що увійшло у наше сприйняття дійсності, має свій корінь чи свій аналог у бутті самого світу? Тобто чи у світі, а не лише у взаєминах свідомості із світом, присутнє щось таке, що ми можемо характеризувати як онтологічну передумову того, що відбувається у нашому свідомому відношенні до світу? – Перш за все, ми можемо зробити на цей рахунок найпростіший висновок, що часто і фігурує у різних філософів: свідомість є необхідною умовою саморозкриття світу, його відкритості та самодемонстрації. Тому буття - це те, що з необхідністю постає елементом світової само-маніфестації. Такий висновок непогано узгоджується і з антропним принципом, прийнятим в сучасній космології. Одна із версій антропного принципу формулюється наступним чином: «Життя - це не випадковий спалах у природі, а космічний феномен; розум та матерія виникли на загальній основі, вони є лише різними аспектами єдиної реальності. В світі усе замислено так, щоби змогла з'явитися людина. Вона постає необхідним та суттєвим доповненням природи... Оскільки є людина, то Всесвіт володіє тими властивостями, якими він володіє» (В.Д. Губин, Е.Н. Некрасова. *Философская антропология*. Москва; Санкт-Петербург, 2000. С. 17). Вперше антропний принцип був сформульований у 1974 р. Б. Картером та поданий у двох варіантах: «слабкому» та «сильному». У так званому «слабкому варіанті» його формулювання висувається теза про те, що усі константи (сталі величини) та елементи Всесвіту є такими, що створюють умови існування людини як розумної істоти. «Сильне» формулювання цього принципу, людина, що спостерігає за світом та пізнає його, є кінцевою метою дії світових констант. Отже, сутність даного принципу полягає у принциповій відмові визнати людину випадковим явищем загального світового процесу: все в космосі, в його складових, структурі, співвідношеннях орієнтоване на людину; людина і Всесвіт являють собою дещо органічно єдине. Згідно такого погляду, людина не лише є крайнім відомим нам пунктом еволюції природи, а й необхідною частиною світу, що ніби приймає на себе енергію світового творчого процесу і продовжує його (нагадаю, що таке розуміння місії людини виникло у гуманістів доби Відродження). Відповідно, те буття, що відкривається нам у наших взаєминах із світом, є не лише нашим людським надбанням, а й необхідним елементом світового космічного процесу.

Звучить все це доволі урочисто і піднесено, але, думаю, що далеко не всі можуть прийняти таку думку і погодитись із нею. І справа не лише в тому, що при погляді на людину під певним кутом зору вона постає перед нами у вигляді «пихатої комахи» (Ф. Ніцше. Воля до влади), а в тому, що багатьом людям важко прийняти позицію, згідно якої колосальні маси, енергії, масштаби та мега-складності Всесвіту існують тільки для того, щоб ми у нашому зачаруванні дійсністю виробили у своїх когнітивно-психологічних процесах таке утворення, яке ми описали вище та поіменували терміном «буття». Навіть якщо ми припустимо, що розумне життя є необхідною складовою Всесвіту, то таке припущення зовсім не виключає того, що воно може виникати і зникати в певних його регіонах та Галактиках. Отже, земне розумне життя, навіть при прийнятті «антропного принципу», цілком припустимо вважати тимчасовим, не настільки обов'язковим та необхідним для буття світу, як це може видатись на перший погляд. Отже, тлумачення сенсу буття як такого відношення свідомості до дійсності, за якого може відбуватись самоманіфестація світу, насправді є доволі проблематичним і дискусійним: з певних міркувань хтось може його приймати і знаходити для цього підстави, а дехто прийняти не зможе.

У даному міркуванні ми рухались від людини до світу і намагались із тих суттєвих характеристик, що притаманні людині, кинути проекцію на світ та його якості. Але цілком можливо перевернути це співвідношення і розглянути співвідношення «світ - буття - людина», рухаючись у протилежному напрямі, від світу до людини. Відповідно, ми можемо міркувати так, що буття – це характеристика (властивість) світу, яка, оскільки людина є частиною світу, досягає й людини та певним чином у ній проявляється. При такому підході у привілейованій позиції опиняється релігійний погляд на світ, оскільки в ньому постають доволі добре узгодженими усі змістові аспекти даного підходу. Згідно релігійного погляду (мова йде лише про розвинені релігії), світ не несе у собі засад свого буття: він створений Богом і при тому створений із нічого, отже в його основі лежить, ніщо. Буття ж притаманне світові лише тому, що Бог підтримує його у такому стані своєю творчою енергією. Те ж саме стосується і людини, за виключенням лише того, що в людину Бог заклав вічну і невмирущу частину-людську душу, а оскільки вона є «іскрою Божою», то їй притаманне як її власне буття, так і сталі прагнення буття і блага, оскільки в душі за самою її природою існує вихідна інтенція на буття (буття, згідно, наприклад, християнської теології, є вище благо).

Може видатись дивним той факт, що подібний рух думки для пояснення буття та його сенсу – світу до людини та її свідомості – є характерним і для натуралістичних світоглядних позицій, тобто таких позицій, що, з однієї сторони, приймають природу та природні процеси за найперші та вихідні для

пояснення будь-яких явищ дійсності, а, по-друге, приймають до уваги і визнають лише те, що фіксується через чуття як фізичні явища і процеси. Така світоглядна позиція у різних варіаціях присутня у міркуваннях матеріалістів, реалістів, представників еволюційної епістемології, радикального конструктивізму та ін. Всі вони, як правило, вважають людину лише частковим проявом природно-космічних процесів та позбавляють її будь-якого особливого статусу. Для такого роду позицій також поширеною є або відмова від використання терміну «буття», або ототожнення буття із природою, матерією, світом. У будь-якому випадку найперше і реальне існування визнається ними лише за явищами природно-космічного плану, а людина або відображає, або виражає у своїх психічних процесах природне буття. Цікаво відзначити, що у деяких програмах курсу філософії в сучасних українських ВНЗ по-сьогодні фігурує оце характерне для марксистської філософії ототожнення буття і матерії.

Серед науковців природничих наук доволі поширеним є погляд на те, що буття світу, а також будь-яких його окремих проявів, явищ і процесів зумовлене певною вихідною засадою світових процесів: доволі часто тут фігурує енергія, інформація, певного типу стани простору й часу, навіть те, що деякі з них називають «Світовим Розумом», або Програмою, або Вищим Інтелектом, - все це у представників даного погляду постає синонімами істинного буття. Щоправда, у більшості випадків у своїх міркуваннях на цю тему вони не доходять до людини або трактують її як певну форму прояву прийнятої ними основи буття світу, у цьому полягає їх методологічна слабкість, адже саме науковцям такого плану дуже добре знайоме відчуття того, що людина є діалогістом світу, а, значить, у міркуваннях про світ та його буття варто було би приймати до уваги і враховувати особливості кожної із сторін діалогу.

Отже, в нашому дискурсі щодо того, як розуміти й трактувати буття, а також сенс буття, вимальовується три основні позиції: для осмислення даного питання можна: (а) рухатись від людини, її здібностей та властивостей до світу; (б) рухатись від світу і його проявів до людини; (в) можна розглядати ситуацію через діалог людини і світу. Виграє, безумовно, третя позиція хоча б тому, що вона позбавлена однобічності. Тобто, питання про буття та його сенс, скоріше за все, повинно вирішуватись з урахуванням того, що світ і людська свідомість разом приймають участь у тому, щоб виник та окреслився феномен буття, виконуючи при тому різні функції та маючи відмінний масштаб такої участі. Усунення якоїсь із цих сторін такої участі усуває саму проблему буття як таку: світ матеріальних процесів і перетворень у своїх метаморфозах не потребує поняття буття, а той світ живого, що вписаний у такі метаморфози і постає лише його органічною частиною, звісно, підпорядкований тому ж самому

порядку дій і подій. Поняття буття постає регулятором активності лише таких істот, що наділені свідомістю (розумом) та свободою вибору поведінки. Для реалізації останнього, тобто для здійснення свободи поведінки і дій, необхідно мати такий спосіб орієнтації у навколишньому середовищі, що виходить за межі вроджених життєвих програм, і таким способом постає людське пізнання, що здатне асимілювати, засвоювати будь-що, будь-де і будь-коли. Проте це було би неможливим, якщо би апарат пізнання орієнтувався виключно на зовнішні властивості речей світу: для універсального типу орієнтування в дійсності потрібно мати вихід на такий стан реальності, що був би однаково притаманним будь-якому суццю і, з іншої сторони, будь-яке суще могло би через такий стан бути ідентифікованим, сприйнятим, засвоєним. Таким станом і є буття: воно однаково притаманне всьому, з чим має справу розумне єство, воно є гомогенним, однаковим для будь-чого, і саме тому стає найбільш важливим і надійним орієнтиром для дій розумного єства. Окрім того, орієнтація на буття виводить людину в особливу сферу вибору та реалізації своєї свободи: якщо певна істота обирає між одним або іншим суццем, то вона приймає щось – відмовляється від чогось. Але коли людина, як розумна істота, зорієнтована на буття, то її вибір сягає зовсім інших горизонтів – горизонтів буття і небуття. І якщо людина у такий ситуації вибору щось обирає, то вона обирає (повинна обирати) буття, а якщо від чогось відмовляється, то вона відмовляється від буття і обирає ніщо. Вона здатна нищити, або, як казав Ж.-П. Сартр, людина є тим, через посередництво чого ніщо приходить у світ. Отже, перед нами відкривається ще один суттєвий аспект сенсу буття: буття є умовою і засадою реалізації свободи – не свободи щось захопити і привласнити, а свободи безумовної, такої, про яку М.О. Бердяєв сказав так, що людина є вільною від усього, навіть – від Бога. Така свобода, як відомо, несе в собі як позитивні, так і негативні моменти і наслідки, оскільки у природних процесах не буває виходу за межі їх вихідного статусу: певні природні явища руйнують одне одного, але в цілому природа залишається природою. Вона, як казав Аристотель, боїться порожнечі. А ось людина може або зовсім знищити певні явища природи, або створити те, чого у природних змінах виникнути не може, і в цих моментах людських взаємин із світом проблискує ніщо. А це суттєво підвищує значення гідного (правильного) мислення, збільшує ціну вміння рухатись по межі буття і небуття та відрізнити буття від небуття. І таким є наш людський жереб, дарований нам самим нашим становищем у світі.

УТОПІЯ ЯК СПОСІБ КОМУНІКАЦІЇ ЛЮДИНИ ІЗ НАЛЕЖНИМ

Утопія, як особлива форма організації суспільної свідомості, відіграла і продовжує відігравати помітну роль в житті суспільства. Будучи породженням пізнього Відродження (Т. Мор), утопія насправді тою чи іншою мірою завжди була елементом знання і пізнання. Її доволі часто подавали і подають як вираз ідеалу суспільного устрою життя; до певної міри це було справедливим для класичної історичної епохи, проте поява антиутопії у ХХ ст. змусила переглянути таке уявлення і помітити навіть у класичних утопіях елементи самоіронії та прагматизму. Врешті, як нам здається, найбільш виваженою характеристикою утопії можна вважати подання її як опис (розповідь) про належний стан людини і суспільства в їх органічній єдності. Відповідно, аналітика утопії передбачає звернення до поняття належного.

Поняття належного, скоріше за все, є багатозначним, тобто воно може використовуватись у різних значеннях. Наприклад, у повсякденному житті ми доволі часто ототожнюємо належне із обов'язком, коли кажемо, наприклад, що кожній людині належить піклуватись про своїх батьків. Також слово належний використовується для оцінки ступеня того, якою мірою людина виконує якісь службові інструкції («охоронцю належить діяти...»), ми також кажемо про належне або неналежне виконання людиною своїх професійних дій, про відповідність або не відповідність чогось законам держави та ін. Але варто зупинити увагу на філософському розумінні поняття належного, яке найбільш чітко було опрацьоване видатним німецьким філософом Г.В.Ф. Гегелем, якому цього року виповнилось 250 років з дня народження. Найбільш чітко поняття належного подане у праці «Наука логіки», том перший, розділ перший, глава друга «Межа та належність». Тут Гегель розглядає поняття належного у зв'язку із поняттями *дещо, визначеність, границя, межа*. Визначеність характеризується як внутрішній стан буття дещо, як те, чим воно відрізняється від всіх інших дещо, і для визначеності має істотне значення поняття границі. Проте у зовнішніх взаєминах та проявах границя набуває характеристики межі – того, в рамках чого деяке дещо постає як оце наочне та наявне буття. Гегель справедливо відзначає, що будь-яке дещо за своїм внутрішнім визначенням як відрізняється від всього іншого, так і постає тотожним із ним, тому воно водночас постає обмеженим, але й загальним, відповідно, може виходити за свої межі та, так би мовити, претендувати на поширення своїх визначень за власні межі, на весь простір загального. А оскільки означене загальне в

певному дещо постає у якихось границях, то ці границі проявляються і у визначенні того загального, у простір якого виходить дане дещо: воно у такому виході сприймає загальне як своє, тобто у певних своїх визначеннях, внаслідок чого формується таке загальне, що має риси загального (безмежного) та обмеженого, а це і постає належним. Належне – це те, що прагне певне одиничне (як прояв його, одиничного, суттєвих рис), поширити на загальне, проте воно все одно залишається одиничним, а його суттєві риси, накинуті на загальне, постають як належне. Отже, належне – це завжди і за сутністю щось таке, що виражає сутність певного суб'єкту дії, але винесене за його межі та представлене як таке, що повинно бути притамане загальному. Проте, як було відзначено, це загальне представлене через якусь межу, і саме тому належне має остаточну визначеність зразка «Так завжди повинно бути». Гегель також відзначає, що належне водночас є тому, що воно визначене, і його *немає*, оскільки воно тільки має бути зреалізованим. Саме через це Кант свого часу подавав сферу належного як сферу свободи: цього ще немає, і воно може як бути, так і не бути.

Хочеться привернути увагу до таких важливих і вагомих моментів в означених проявах та окресленнях належного: з одного боку, належне виражає якісь суттєві риси «в собі буття» того дещо, що постає джерелом покладання належного, а, з іншого боку, воно покликане надати цьому суттєвому загального значення, загального остаточного повеління. В останньому пункті належне нагадує зміст категоричного імперативу Канта – надати характеру максими принципу своєї поведінки, і це знову зближує поняття належного із поняттям обов'язку. Стає цілком зрозумілим, що разом із змінами у сутнісних проявах людини як суб'єкту та джерела належного, останнє повинно міняти свій зміст: це значить, що належне має історично мінливий характер. Але окрім того, увага до належного, його свідомо аналітика, його осмислення постають вагомим чинником людського самопізнання. Утопія разом із антиутопією у цьому контексті постають як демонстрацією, так і своєрідним експериментальним випробовуванням того, наскільки окреслене в них належне справді виражає сутнісні риси людини як суспільної істоти, якою вимальовують вони людину, з якими її іманентними запитами та претензіями. І тут не можна не звернути уваги на те, що традиційні утопії з їх доволі великою увагою до побутових речей та обставин життя, з їх прагненням подати людину як виключно витвір певної суспільної організації, доволі відчутно спрощували її природу та її різновекторність; до речі, такі спрощення присутні навіть у поглядах фундаторів так званого наукового соціалізму, коли вони намагались базувати поведінку людини на її простих звичках. Отже, утопію можна розглядати як своєрідний спосіб комунікації людини із тим належним, що

виражає певні прагнення останньої, що претендують на загальні імперативи життя та дій, але водночас надають людському самоусвідомленню ще одне дзеркало для виявлення та осмислення власної сутності.

ПЕТРУШОВ В.М., *д.філос.н., професор*

Українського державного університету залізничного транспорту

м. Харків, Україна

«ЛЮДИНА ЗАГИНЕ І НА ЇЇ МІСЦЕ ПРИЙДЕ НАДЛЮДИНА» Ф.НІЦШЕ. ТАК ГОВОРИВ ЗАРАТУСТРА

Цю цитату із знаменитої філософської поеми Ф. Ніцше ми використовуємо в якості назви нашого допису. Слід визнати (і це не підлягає сумніву), що у вченні Ніцше, як у будь-якому серйозному морально-філософському дослідженні є багато цінного і для нашого часу. Актуальним залишається загальновизнане значення яскравої критики німецьким мислителем міщанства, дріб'язкового, буденного, незначного для життя людини. Як представник філософії життя Ніцше вважає, що людина має мету всередині себе, її мета – це життя. Саме ця ідея абсолютної цінності людського життя об'єднує усю творчість Ніцше. Найбільший інтерес у нього викликають питання моралі, постановки цінностей через себе, а не через релігію і громадську думку. Він одним із перших поставив під сумнів можливість раціонального обґрунтування вчинків, заявив, що « немає ніяких моральних феноменів, є тільки моральне тлумачення феноменів», і тим самим піддав усі моральні норми релятивізму. Згідно його поглядам здорова мораль повинна прославляти і зміцнювати життя, волю людини до влади. Будь-яка інша мораль є символом хвороби і розпаду. Людство інстинктивно використовує мораль для того, щоб добиватися своєї мети – мети розширення своєї влади. Питання не в тому, чи істинна мораль, а в тому чи служить вона своїй меті – меті до влади. Ніцше ратує за прихід таких «вільних умів», які поставлять собі свідомі цілі «поліпшення» людства, думки яких уже не будуть «задурманені» ніякою мораллю, ніякими обмеженнями. Таку «надприродну» людину, яка знаходиться «по той бік добра і зла», Ніцше називає «надлюдиною». Зараз, коли накопичена величезна кількість літератури, в якій всебічно розглянуто і оцінено погляди Ніцше, з одного боку значно легше, а з іншого, значно важче, робити спроби прочитувати його ідеї під кутом зору нових соціально-політичних, науково-технологічних і в цілому буттєвих реалій. Технологічні успіхи, пов'язані з розвитком нанотехнологій, біотехнологій, біокібернетики і інших ноу-хау

створюють зовсім іншу екзистенційну площину розгляду людиною самої себе як об'єкт пізнання. І в цьому плані дивним виглядає не сприйняття належним чином онтології Гайдеггера як теоретико-методологічної підстави, яка, на наш погляд, дає більш-менш задовольняючу відповідь на віковичне питання, як людині збагнути себе саму, проникнути в саму себе, не зробивши себе об'єктом, а злитися зі світом як суб'єкт в об'єкті, зрозуміти своє буття як час, що є, згідно Платону, «застиглим колесом вічності». Без сумніву, Ніцше своїм розумінням людини вплинув на становлення онтології Гайдеггера. Багато мислителів задавалися питанням: під впливом яких факторів – соціальних, політичних, екзистенціальних формувалися основні поняття філософії Ніцше, чи існує і який зв'язок між його ідеями, народженими у лоні німецької культури і ідеями представників німецького філософування 19 ст. Про вплив на нього ідей Шопенгауера загальновідомо, а ось Гегеля, Фейєрбаха, романтиків, Маркса досліджено ще недостатньо, хоча слід віддати належне постмодернізму, деякі представники якого на цій ниві доволі плідно попрацювали. Те, що Ніцше геніальний мислитель, який шокував своїми ідеями Європу, ніхто заперечувати не в змозі. І якщо ми приймаємо знамените гегелівське, що філософія є зміст епохи, схоплений думкою, то, дійсно, в такій оригінальній формі це «схоплення» здійснив Ніцше і посів почесне місце серед знаменитих філософів усіх часів як і усі інші філософи, які прагнули розробити і для людини, і для людства програму вдосконалення. А для цього, звичайно ж, необхідно критично розглянути сучасний стан людини як особистості, культури і суспільства в цілому. В принципі, Ніцше це вдалося здійснити блискуче, тим паче, що німецька культурологічна думка уже сформувалася і реалізувала себе у значних здобутках історико-філософського і загально-світоглядного дослідження. І в контексті сприйнятого від Шопенгауера положення про волю до життя як головної рушійної сили творчості людини і усього існуючого він формулює ідеал людини. Цей ідеал – надлюдина. У творах Ніцше зустрічається дві концепції надлюдини. Одна спирається на теорію еволюції Дарвіна. Як відомо, згідно цієї теорії у процесі еволюції в майбутньому повинен з'явитися більш досконалий вид, який уже не буде належати до роду *homo sapiens*, але утворює особливий вид *homo super sapiens*. Цією еволюційною теорією Ніцше і скористався для обґрунтування свого вчення про надлюдину. Своє повне розкриття дарвінівська концепція надлюдини отримує у «Так говорив Заратустра». Ніцше прямо говорить: «Вгору йде наш шлях, від роду до над-роду». Але еволюція йде повільно і потрібний тривалий час для того, щоб на землі з'явилася надлюдина, на це піде мільйони років. І у пізніших творах Ніцше дає вже другу концепцію надлюдини. Вона спирається на думку, що людина є біологічний кінець розвитку. «На жаль, нема для людства переходу у

вищий порядок», тому вдосконалення можливе лише в межах існуючого виду. І якщо в «Так говорив Заратустра» говориться, що «ніколи ще не було надлюдини», то в «Антихристі» навпаки, стверджується, що люди надлюдського типу уже були, але такий тип досі був щасливою випадковістю і ніколи не був продуктом навмисного творіння. Цю другу концепцію можна назвати культурно-історичною, надлюдина є тільки *homo sapiens perfectum*, - досконалий людський тип. Ці дві концепції: надлюдина як біологічний тип і як більш досконалий тип людини, не впливають на інваріантність змісту ідеалу надлюдини. Який же внутрішній зміст вкладає Ніцше у свій ідеал надлюдини і які «сходи» ведуть до надлюдини, які стадії повинна пройти людина, щоб стати надлюдиною? Як відомо, Ніцше устами Заратустри вказує на три стадії перетворення людського духу. Перша – це стан верблюда, стан рабства під ярмом «добрих» звичаїв сучасного суспільства. Друга – це стадія лева, на ній людський дух скидає з себе рабство і набуває свободи для створення нових цінностей. З моменту перетворення верблюда в лева і починається еволюція людини в надлюдину. Ця стадія вичерпується одним запереченням. Наступна – це перетворення лева в дитину. У процесі реалізації надлюдини – це момент позитивний, період творчості. Ним і закінчується весь процес. Стадія лева – підготовчий щабель. Людина на цій стадії тільки розчищає собі шлях до ідеалу, намагається прорвати ті пута, які зв'язують її і не дають можливості вільно прагнути до надлюдини, вони врешті-решт стають вищими людьми, але ці люди обмежені духом важкості. Подолання Духа важкості пов'язується з моментом виникнення в душі бадьорого настрою, який зображується у Ніцше під різними символами. Підготовча стадія сходження людини до надлюдини полягає у відмові від песимізму, як метафізичного, який стверджує, що небуття краще буття, так і етичного, який вважає тіло – злим початком за самою своєю природою. Звільнившись від духу тяжкості в обох його видах, людина, яка прагне до надлюдини, повинна скинути з себе ярмо тих повчань, які прагнуть до урізування прав індивідуума на вільний розвиток і називають це «рівністю» людей. Дотримання соціалізму і комунізму зводить розвиток людини до середнього рівня, але при таких порядках можуть виробитися лише посередності, а не істоти вищого типу. На цій підготовчій стадії людина створює нові цінності, відмовляючись від усього того, що перешкоджає її вільному руху до надлюдини. А далі – стан дитинства як символ нового життя. Що собою представляє шлях творчості нових моральних цінностей? Саме такий шлях веде до надлюдини прямо і безпосередньо. Ніцше стверджує, що моральні норми повинні бути виведені з внутрішньої природи людини взагалі, а не з якої-небудь одиничної особистості. Усі життєві інстинкти і потяги, згідно

Ніцше, зводяться до одного основного прагнення, а саме «волі до могутності», збільшення життєвої, творчої сили в індивідуумі.

Отже, ідеалом практичної діяльності, що спирається на незіпсовані, природні інстинкти людини, є здійснення цього основного прагнення людської природи, – волі до могутності, – у всій її повноті і досконалості. Виходячи з цього: надлюдина – це така індивідуальність, у якій воля до могутності, до збільшення життєвої, творчої сили, досягає найвищого ступеня розвитку. Відкинувши все зле з точки зору ідеалу надлюдини треба засвоїти «нові моральні цінності» або чесноти. Ці нові цінності Заратустра називає мостами або сходами надлюдини. Якщо для першого періоду еволюції людини в надлюдину є презирство до всього дрібного, ненависть до людей слабких, то для другого періоду, характерна любов до майбутнього. Майбутнє у Ніцше є синонімом ідеального. Ця любов розпадається на два види: 1. Самолюбство до власного індивідуального «себе», який здійснює ідеал надлюдини. Це і є перша чеснота. Необхідна нормальна любов до самого себе в тій мірі, в якій це потрібно для створення ідеалу надлюдини. Самолюбство виникає з могутньої душі. Він відрізняє самолюбство від себелюбства як вузько егоїстичне почуття. Самолюбство повинно проявлятися у розвитку в собі волі до могутності, воно полягає в подоланні себе, свого емпіричного «Я» в ім'я ідеалу повного творчих сил душі. Людина як би включає весь величезний навколишній світ в себе. Ніцше проповідує життя повне глибоких емоційних переживань, куди в якості складових елементів входять однаково і радість, і страждання. До речі, страждання Ніцше приписує велику роль у підвищенні людського типу, воно створює душевний підйом, розширює душу, живить її творчу енергію, міць душі позначається в особливій інтенсивності вольової енергії. Непохитна воля забезпечує цілісність натури, внутрішню єдність усіх сил і здібностей душі, так що в результаті розвитку виходить не лише глибоко-складна, а й гармонійна особистість. Постійне розгортання внутрішньої міцності, ускладнення і поглиблення змісту духовного життя піднімає особистість все вище і вище до ідеалу надлюдини. Високий розвиток «Я» надзвичайно посилює внутрішню, творчу силу душі. У душі природно виникає прагнення віддавати своє внутрішнє багатство всякому, хто потребує його, щоб і в інших була така ж повнота душевних сил. Це прагнення – природний результат процесу «само подолання» людини в ім'я ідеалу повноти творчих сил душі. Психологічним корелятом високої інтенсивності творчих сил душі є їх широка екстенсивність, прагнення до розширення сфери свого творчого впливу. А це і є чеснота, ім'я якої «владолубство». Це і є другий вид любові. Ідеал надлюдини заперечує співчуття і жалість. Але тільки тому, що вони є вираженням слабкості, безхарактерності, пасивної істоти. Ніцше не був проти самого почуття

співчуття як здатності розуміти і відчувати страждання інших людей, але цих інших треба розуміти як таких, які знаходяться уже на шляху, що веде до самоподолання в ім'я творчих сил, в ім'я ідеалу надлюдини. На думку дослідників Ніцше у надлюдині споглядав благородну велич могутнього творчого духу, в якому усі вищі властивості людської природи отримують повний розвиток, вичерпуються усі «великі можливості», споглядав красу істоти, завжди готової роздати кожному дари безмірно багатого духу. З нашої точки зору, ідеал надлюдини і ті способи його досягнення вкладаються в простір утопічних проектів, яких немало знає історія європейської світоглядної думки. Дивно, що Ніцше не було названо німецьким неоромантиком.

ПОНОМАРЕНКО В.Є., старший викладач

Український державний університет залізничного транспорту

м.Харків, Україна

НАЦІОНАЛЬНО-КУЛЬТУРНИЙ КОМПОНЕНТ ФРАЗЕОЛОГІЧНИХ ОДИНИЦЬ ПРИ ПЕРЕКЛАДІ (НА МАТЕРІАЛІ АНГЛІЙСЬКОЇ МОВИ).

Значна кількість англійських фразеологічних одиниць (далі АФО) є засобом номінації специфічних елементів суспільно-історичної практики. Ці специфічні елементи суспільно-історичної практики диференціюються за власне тематичними ознаками: історичні, географічні, сучасні, які підрозділяються на: а) ідеологічні, б) соціальні, в) етнографічні, які є релевантними для англійських культур, зокрема, назви мешканців певної території, назви країн тощо. Нижче використовуємо наступні скорочення: Ф. – фразеологізм, єд. – єдність, спол. – сполучення, зрощ. – зрощення. Сіг. – сігніфікативне значення, К. – конотація, ір. – іронічність, кн.. – книжність, арх.. – архаїстичність, ідеал. – ідеалогічність.

Історичні реалії.

Ці ФО позначають різні історичні події, особи, факти:

wars of roses – громадянська війна в Англії (1455 – 1485) між Ланкастерами (їх емблема була – червона троянда) та Йорками (емблема – біла троянда). яка закінчилася перемогою Генрі Тюдора при Боеверті (його емблема – накладення білої троянди на червону, що і зумовило появу «троянди Тюдорів».

Ф.зрощ. ≠ 0

Сіг = Сіг

Ккн. = Ккн.

Ктерм. = К.терм.

the flower of Chivalry – “квіти лицарства”: так називали лицарів із бездоганною репутацією.

Ф.зрощ. \neq Фспол.

Сіг = Сіг

Ккн. = Ккн.

the flower of kings – король Артур

Ф.зрощ. \neq 0

Сіг \neq Сіг

Ккн. = Ккн.

rose noble – золота монета, на зворотному боці якої була троянда

Ф.зрощ. \neq Фспол.

Сіг \neq Сіг

Карх. = Карх.

АФО та УФО не співпадають в усіх випадках за структурою, в деяких випадках є розбіжності за сігніфікацією, а конотація в усіх випадках збігається.

Сучасні реалії:

а) ідеологічні

fat cat – товстосум, котрий фінансує політичну партію або кампанію

Ф.зрощ. \neq 0

Сіг = Сіг

Кір \neq 0

Крозм. \neq 0

Кідеал. \neq 0

cat and mouse Bill – біль. який дає змогу звільнити заарештованих за станом здоров'я

Ф.зрощ. \neq 0

Сіг \neq Сіг

Ктерм. \neq 0

б) соціальні

great lion – 1) популярна людина; 2) знаменитість

1) Ф.зрощ. \neq Фспол.

2) Ф.зрощ. \neq 0

Сіг = Сіг

Сіг = Сіг

Крозм. = Крозм.

Крозм. = Крозм.

top dog – господар становища

Ф.зрощ. \neq Фєд.

Сіг \neq Сіг

Крозм. = Крозм

lion of the season – зірка сезону

Ф.зрощ. ≠ Фєд.

Сіг ≠ Сіг

Крозм. = Крозм

в) етнографічні

Norfolk turkey – норфольський індик (прізвисько уродженця або мешканця графства Норфолк)

Фспол.= Фспол

Сіг = Сіг

Крозм. = Крозм.

Кір = Кір

stag party – вечірка оленів (неофіційні збори чоловіків)

Фзрощ = Фзрощ

Сіг = Сіг

Крозм. = Крозм.

Кір = Кір

АФО та УФО майже в усіх випадках не співпадають за структурою, за сигніфікацією – в деяких ФО є розбіжності, а в деяких значення однакове, а за конотацією майже повне співпадіння.

Розбіжність структурного та сигніфікативного компонентів треба враховувати при перекладі ФО, тому що треба знати реалії країни, мова, якої вивчається. Без цих знань ми не зможемо дати повне відображення фразеологічного значення.

ПОНОМАРЕНКО Н.В., канд.філол.н., доцент

Український державний університет залізничного транспорту

м.Харків, Україна

КОНАТИВНА, СИГНІФІКАТИВНА ТА СТРУКТУРНА ХАРАКТЕРИСТИКА АНГЛІЙСЬКИХ, РОСІЙСЬКИХ ТА УКРАЇНСЬКИХ ФРАЗЕОЛОГІЗМІВ

Фразеологія як мовне явище привертає увагу мовознавців світу з середини 19 ст. Вагомий внесок в розвиток цього лінгвістичного явища зробили вітчизняні мовознавці. Фразеологія була розглянута з різних боків, за різними аспектами.

Основоположником теорії фразеології є швейцарський лінгвіст – Шарль Баллі. Він перший систематизував сполучення слів у своїх книгах «Общая

лингвистика и вопросы французского языка», «Французская стилістика» [1; 2]. У першій книзі він виділив чотири групи словосполучень: 1) вільні сполучення: сполучення, які не мають сталості і вони розпадаються після їх утворення; 2) звичні сполучення: сполучення з відносно вільним зв'язком компонентів, які допускають деякі зміни; 3) фразеологічні ряди: групи слів, в яких два рядоположних поняття з'єднуються майже в одне; 4) фразеологічні єдності сполучення, в яких слова втратили своє значення та виражають єдине неділиме поняття. Таким чином, Ш.Баллі класифікує сполучення слів за їх сталістю. У «Французькій стилістиці» вчений розглядає звичні сполучення та фразеологічні ряди як проміжні типи словосполучень та розрізняє лише дві основні групи сполучень: 1) вільні сполучення та 2) фразеологічні єдності: сполучення, компоненти яких постійно вживаються в даних сполученнях для вираження однієї думки, які втратили самостійне значення. Всі сполучення в цілому набувають нового значення, не рівне сумі значень складових частин.

З середини 20 ст. в мовознавстві увага приділялась питанню схожості та різниці фразеологізмів та слів, а також сполученню слів; проблематика фразеології була пов'язана, в-основному, з установленням критеріїв фразеологічності та уточненням основ класифікації фразеологізмів. На той час в мовознавстві здобула широкого визнання семантично-структурна класифікація фразеологічних одиниць В. В. Виноградова [3]. В основу його теорії покладено ступінь видозміни значення слова в різних синтаксичних та стилістичних умовах фразотворення. В.В.Виноградов розрізняв три типи фразеологічних одиниць: 1) фразеологічні зрощення (ФЗ) або ідіоми – немотивовані одиниці, в значенні яких немає ніякого зв'язку зі значенням їх компонентів. Якщо їх складові елементи однорідні з якими-небудь самостійними словами мови, то їх співвідношення – омонімічне, наприклад: *the cap fits* – у самісіньке око; 2) фразеологічні єдності – семантично неділимі, мотивовані одиниці з єдиним цілісним значенням, яке виникає зі злиття значень лексичних компонентів, наприклад: *to kill two birds with one stone* – вбити двох зайців; до фразеологічних сполучень (ФС) В.В.Виноградов відносив звороти, в яких один з компонентів має фразеологічне зв'язане значення, що виявляється лише у зв'язку з певним колом понять та їх вербальним значенням, наприклад: *Big deal!* – Велика справа!

В.І. Говердовський [10] розробив конотативну типологію лексики. Він виділив 15 видів лексичних конотацій. Перший, експресивно-оціночний, тип включає конотацію іронічності, евфемістичності, меліоративності, пейоративності та підсилювання. Ми спробуємо перенести лексичну типологію на фразеологію. В основі конотації іронічності лежить процес переносу найменування та використання лексичної або фразеологічної одиниці в іншому,

нехарактерному для неї значенні: *the card sarestacked* – справи кепські, *easy come, easy go* – як прийшло так і пішло, *error of nature* – помилка природи. До конотації евфемістичності можна віднести форми ввічливості, правила дотримування мовних заборон: *the enemy of mankind* – сатана, біс; *act of God* – стихійне лихо; *to fall from grace* – збитися з вірного шляху. Використання евфемістичних зворотів допомагає уникнути неприємного враження від деяких слів або виразів: *a bad house* – дім розпусти, *the call of nature* – справити нужду. Позитивне оціночне почуття, що міститься у слові або виразі, називаємо конотацією меліоративності: *the eternal feminine* – вічна жіночність, *as fair as lily* – гарна як лілія. В пейоративно-конотативних виразах закріплені негативні почуття того, хто говорить, до предмету визначення. Конотація пейоративності будується на основі фамільярної лексики: *has the cat got your tongue?* – ти що, язик проковтнув?, *to escape with life* – вийти сухим з води, *fallen woman* – падша жінка. Емоційна експресія є основою утворення конотації підсилювання як поетичного та риторичного засобу за допомогою метафори: *dear heart* – оце так, *to eat bread and salt* – урочисто поклястися, *powers above* – сили небесні.

До другого, мовного, типу належить конотація книжності, розмовності, термінологічності та жаргонічності. Конотація книжності супроводжує вирази, що використовуються як в книжному стилі, так і ті, що не відносяться до нього прямо, але мають тенденцію до використання у «грамотній» мові: *to eat a peck of salt with one* – з'їсти з кимось пуд солі, *to eat the fat of the land* – жити на широку ногу, *ergo human* – людині властиво помилятися. Конотація розмовності надає виразам таких якостей, що роблять їх нібито простими, повсякденними, що дозволяє використовувати їх у вільному мовленні: *to hold the tongue* – притримати язика, *pardon my French* – вибачте за грубість, *no problems* – немає проблем. Конотація жаргоністичності – це експресивний компонент значення, що виникає при використанні лексики, що функціонує в окремих соціальних та професійних групах, в загальноповсякденному мовленні: *chuck it* – перестань, *agree my aunt Fanny* – дідька лисого я погоджусь, *can it* – кінчай базікати. Конотацією термінологічності відрізняються вирази, що притаманні окремим професійним групам, а також ті, які можуть використовуватися в загальноповсякденній мові: *at bay* – загнаний, *put on the black cap* – виносити звинувачувальний вирок.

Мова в широкому сенсі є продуктом культури, існування тієї чи іншої фразеологічної одиниці пов'язано з культурно-історичним розвитком народу, його традиціями. Конотація культури може перехресуватися з конотаціями книжності, розмовності, діалектичності, а також архаїстичності: *by God* – клянусь Богом. Цінність всіх культурно-конотативних фразеологічних одиниць виявляється тільки в рамках своєї національної культури. Конотація

ідеологічності – це прагматичне значення або емоціонально-оцінюючий елемент слова, який визначається ідеологічною позицією мовця. Цей тип конотації яскраво виражається в політичній лексиці, яка входить до складу фразеологізмів.

ПОНОМАРЬОВ О. С., канд. техн. наук, професор,

Національний технічний університет «Харківський політехнічний інститут»

ХАРЧЕНКО А. О., канд. екон. наук, доцент,

Національний технічний університет «Харківський політехнічний інститут»

ЧЕБОТАРЬОВ М. К., канд. пед. наук, доцент

Національний технічний університет «Харківський політехнічний інститут»

м. Харків, Україна

ТЕХНОЛОГІЧНИЙ РОЗВИТОК ЯК ЧИННИК КОЕВОЛЮЦІЇ ЛЮДИНИ І ПРИРОДИ

Реальна загроза глобальної екологічної катастрофи та її прояви у вигляді незворотних кліматичних змін, епідемій і пандемій змушують нас переглянути характер взаємовідносин людини і природи. Їхня довготривала більш чи менш стала коеволюція була порушена істотним зростанням масштабів господарської діяльності людини, ускладненням застосовуваних технологій і введенням в обіг нових видів природних ресурсів. Ці процеси зумовили також і необхідність поглибленого пізнання природи і закономірностей явищ, які в ній відбуваються. Результати пізнання відкривали можливості створення досконаліших знарядь та розробки і використання більш продуктивних технологій. Тривале панування філософської думки, що саме в людині природа досягає свого самопізнання, заважало критично підійти до оцінки негативних аспектів цього самопізнання.

Згодом процеси коеволюції поступово набували все більш несприятливих для природи змін. Ці зміни стали особливо відчутними, по-перше, внаслідок стрімкого зростання чисельності людського населення планети, що потребувало відповідного збільшення споживання природних ресурсів. По-друге, зумовлена цією потребою поява землеробства завдала відчутної шкоди коеволюції і порушила гармонійну взаємодію природних біологічних процесів та їхню здатність рівноваги. По-третє, використання вогню, а згодом і парової енергії стало початком забруднення природного середовища, яке поступово не

тільки зростало за своєю інтенсивністю, але й ставало все різноманітнішим за спектром і вкрай несприятливим характером впливу на довкілля. По-четверте, створення принципово нових речовин і фізичних процесів, особливо різних видів випромінювань, які ніколи раніше не існували в природі, призвело до зникнення десятків тисяч живих організмів і небезпечного руйнування безлічі геологічних об'єктів.

Таким чином, здатність людини пізнавати і розуміти сутність природних процесів та закономірностей їх виникнення і протікання кардинально змінила характер коеволюції людини і природи. Розвиток людини і людства у цілому інтенсивно спрямовується на поліпшення життєвих умов та полегшення свого існування й діяльності. І все це відбувається за рахунок природи та її руйнації. Людина відверто й безвідповідально нехтує тим, що вона не тільки є частиною природи, але й що природа виступає визначальною умовою її нормального існування й життєдіяльності.

Отже, сьогодні цілком можна стверджувати, що гонитва людства за комфортом і збагаченням фактично знецінює ті можливості, які несли людям коеволюція і певне узгодження процесів співрозвитку людини і людства з одного боку та природи, з іншого. З розвитком же техніки й технологій, посилення їхнього тиску на природу коеволюція перетворюється на дві антагоністичних групи процесів. Якщо раніше коеволюція означала процес співіснування живої і неживої природи, то сьогодні вона фактично зводиться до суто конкурентних взаємовідносин між людиною і всією природою взагалі, включаючи живе і неживе.

Впродовж досить тривалого часу жива речовина, як пише І. А. Гобозов, «постійно пристосовується, змінюється залежно від зовнішніх і внутрішніх (самого організму) умов». Але, на переконання вченого, «з ходом геологічного часу деякі організми вимирали або ж внаслідок тривалих мутаційних процесів переходили в інші живі речовини, з'являлися і нові організми. Одним словом, постійний і неперервний еволюційний процес природи в решті решт призвів до виникнення людини і людства». Саме з цього моменту, на його переконання, починається ноосфера [2, с. 48].

Основоположник вчення про ноосферу В. І. Вернадський підкреслював, що «за останні 10-20 тисяч років, коли людина, виробивши у соціальному середовищі наукову думку, створює у біосфері нову геологічну силу, раніше відсутню. Біосфера перейшла, вірніше, переходить у новий еволюційний стан – в ноосферу – переробляється науковою думкою соціального людства [1, с. 24]. Філософська думка стосовно характеру ноосфери як потенційно гармонійних взаємовідносин між людиною і природою розглядала людину як істоту, що посіла у світобулові центральне місце. Тому далеко не випадково П. Тейяр де

Шарден писав, що «людина не статичний центр світу, як вона довго вважала, а вісь і вершина еволюції, що набагато прекрасніше» [4, с. 40].

На жаль, насправді виявилось, що людина ще досить далека від того, щоб глибоко усвідомлювати складну й багатоаспектну систему своїх взаємозв'язків з природою й відповідально ставитися до неї й до цих зв'язків. Виявилось, що людині притаманний надмірний егоїзм, який у поєднанні з безвідповідальністю призвів до катастрофічного стану навколишнього природного середовища. А це поставило під загрозу саме існування людини як біологічного виду й людської цивілізації взагалі. Сьогодні майже два мільярди осіб позбавлені нормальної питної води, забруднення морів та океанів пластиком і небезпечними хімічними речовинами реально загрожує позбавити людство таких важливих їстівних ресурсів, якими є морепродукти.

В.І. Данилов-Данильян та К. С. Лосєв ще 20 років тому звертали увагу на те, що багато країн, які розвиваються, вже давно зруйнували природні екосистеми на своїх територіях. Там «йде варварське знищення лісів, особливо в Амазонії, у Тропічній Африці та Південно-Східній Азії» [3, с. 44]. Екологи наводять безліч подібних тривожних прикладів. Завдання ж філософії полягає в такому їх узагальненні, яке б відкривало реальні ляхи відновлення коеволюції.

Так, С. М. Ягодзінський впевнено стверджує, що «особливо небезпечною для самоорганізованої відкритої системи є ситуація, коли одна з її частин починає домінувати над іншими». Він наголошує, що «саме це спостерігається у взаєминах природи і сучасного суспільства. Викликаний результатами людської діяльності біосферний дисбаланс призвів до того, що природа стає залежною підсистемою, параметром цивілізаційного розвитку» [5, с. 46]. Більш того, тиск на природу постійно посилюється з кожним роком, з кожним новим видом застосовуваних технологій. Сьогодні ситуація у сфері взаємовідносин людини і природи істотно ускладнилась. Справа в тім, що величезна сукупність технологій, створених на їх основі та з їх використанням артефактів фактично перетворилася на своєрідну техносферу. Її характерною особливістю виступає вихід з-під контролю людини як її творця і функціонування за своїми власними закономірностями. При цьому величезної шкоди зазнає не тільки природа, а й сама людина і суспільство у цілому.

Таким чином, сьогодні перед людством постає надзвичайно складне і вкрай відповідальне завдання з гармонізації відносин вже в системі «людина – суспільство – природа - техносфера». Один з ефективних шляхів ефективного вирішення цього завдання виступає запропонована міжнародною групою авторитетних вчених концепція сталого розвитку. Її цінність полягає в тому, що вона зовсім не передбачає згортання технологічного розвитку, тільки пропонує

«задоволення потреб нинішнього покоління, без перешкод для можливості майбутніх поколінь задовольняти свої власні потреби».

Реалізація положень концепції сталого розвитку вимагає, по-перше, істотного збільшення уваги до формування екологічної свідомості людей, перш за в системі освіти. По-друге, у вищій колі вкрай важливо прищеплювати майбутнім фахівцям системний характер мислення з глобальним характером та стратегічною спрямованістю. По-третє, необхідно посилити світоглядні позиції та чітку систему методологічних принципів професійної діяльності майбутніх фахівців. По-четверте, вкрай доцільним уявляється включення розуміння кожною людиною природного середовища як однієї з надзвичайно важливих життєвих цінностей.

Неухильне дотримання наведених вимог постає надійною умовою дійсно реальної можливості сталого розвитку. Але саму цю можливість досягти можна тільки у разі рішучого подолання несамовитого опору з боку бізнесу. Досить згадати, як світові монополії зустрічають ініціативи зі зменшення шкідливих викидів і атмосферу або забруднення ґрунтових вод. Показовою є й практика переведення бізнесом підприємств зі шкідливими виробництвами до країн, що розвиваються, де екологічне законодавство доволі ліберальне а то і взагалі відсутнє. Ця практика не може бути вирішенням проблем коеволюції в розвинених країнах, оскільки природа нашої планети постає цілісною системою і збитки, які завдаються їй в одному регіоні, позначаються в інших. Наприклад, наслідки аварії на Чорнобильській АЕС проявлялися за тисяч кілометрів від неї.

Не витримують критики і заклики та плани переселення землян на якусь іншу планету. По-перше, досить проблематично знайти планету з такими унікальними для життя людей умовами, як на нашій рідній планеті, де людина і з'явилася саме завдяки цим умовам. По-друге, мільярди людей неможливо переселити навіть на інший континент, не те, що на іншу планету. По-третє, навіть якщо можна було б здійснити ці плани, постає питання – а для чого це робити: що і ту, гіпотетично придатну для життя планету довести до такого стану, до якого ми довели Землю?

Замість цих ненаукових фантазій краще слід було б прийняти систему заходів з розробки, впровадження і цілеспрямованого використання технологій, орієнтованих на ресурсозбереження та природозаощадження. Адже існують і теоретичні основи, і практика використання циркуляційної економіки, в якій матеріальні й енергетичні ресурси видобуваються з відходів виробництва і споживання. Таким чином, вони стають здатними багаторазово слугувати для задоволення потреб людей. При цьому відбувається оздоровлення природи, а відтак і підвищення якості життя людей. Іншими словами, відновлюється нормальна коеволюція людини, суспільства, природи і техносфери.

Список використаних джерел

1. Вернадский В. И. Научная мысль как планетарное явление. Москва: Наука, 1991. 271 с.
2. Гобозов И. А. Природа и общество. Социальная философия: Учебник. Москва: Издатель Савин С. А., 2003. С. 47-60.
3. Данилов-Данильян В. И., Лосев К. С. Экологический вызов и устойчивое развитие. Москва: Прогресс-Традиция, 2000. 416 с.
4. Тейяр де Шарден П. Феномен человека. Москва: Наука, 1987. 240 с.
5. Ягодзінський С. М. Синергетична концепція природи: методологічний і культурологічний аспекти. *Філософія природи: монографія*. Київ: Видавець ПАРАПАН, 2006. С. 33-50.

РАССОХА И. Н., профессор

*Харьковский национальный университет городского хозяйства
им. А. М. Бекетова*

г. Харьков, Украина

УСКОРЕНИЕ ИСТОРИИ 12/4, «АНТРОПНЫЙ ПРИНЦИП» И ВОЗМОЖНОСТЬ БЛИЗКОГО «КОНЦА ИСТОРИИ»

Идея о том, что ход истории человечества со временем ускоряется, далеко не нова. Достаточно посмотреть на содержание любых многотомных изданий “Всемирная история”, чтобы убедиться, что основное их содержание относится к самой недавней истории. Там говорится очень подробно о современности, несколько меньше о 20-м столетии, значительно меньше о 19-м, а события всех предыдущих веков человеческой истории удостоиваются лишь беглого упоминания, хотя, скажем, о 17-м столетии историки знают не намного меньше, чем о 20-м (и даже не только в Европе). О более ранних веках мы и знаем меньше, но еще меньше они нас интересуют (за частичным исключением античных Греции, Рима и Китая). Далее вглубь веков следует относительно подробный пересказ трех тысяч лет истории Древнего Египта, краткое изложение истории прочих цивилизаций бронзового века и... практически все! Все предыдущие свыше ста тысяч лет истории современного вида людей *Homo sapiens* обычно умещаются в пару глав первого тома. Который начинается с беглого перечисления нескольких древних видов людей, предшествовавших появлению нашего вида. Еще свыше двух миллионов лет истории – на нескольких страницах.

Безусловно, людям свойственно интересоваться прежде всего самими собой и своими близкими, а далее такими событиями в мире, которые непосредственно повлияли или могут повлиять на их жизнь. То есть субъективно мы интересуемся именно актуальной для нас историей, наиболее связанной с современностью. Однако неравномерное по времени изложение истории связано не только и даже не столько с этим. Объективные факты однозначно доказывают, что объективно ускоряется сам ход истории человечества. То есть за единицу времени сейчас происходит намного больше качественных и количественных изменений, чем это было в прошлом. Например, с 1800 до 1900 население Земли увеличилось с 1 до 1,6 млрд. людей, а с 1900 до 2000 – с 1,6 до 6 млрд. людей (и 7,8 млрд. в 2020), то есть совершенно беспрецедентно. Не менее глобально изменился и образ жизни людей на всех континентах, технология, социально-политический строй, искусство и т.д. Так, Египет за последние сто лет изменился значительно больше, чем за все три тысячи лет существования древнеегипетской цивилизации. И еще несравнимо медленнее менялась жизнь людей в эпоху палеолита.

Еще более ярко такое ускорение истории видно, если рассматривать историю Вселенной в целом. Обычно подобные книги как раз заканчиваются появлением людей. А начинают их с “Большого Взрыва”, то есть возникновения нашей Вселенной примерно 13 млрд. лет назад. Но все дело в том, что сама концепция Большого Взрыва – не более чем спорная гипотеза, имеющая очень шаткие фактические основания («реликтовое» излучение, для которого «Большой Взрыв» – вовсе не единственное из возможных объяснений, а также “красное смещение” спектров далеких галактик, которое вообще-то обязательно происходило бы и в «стационарной» Вселенной, просто под влиянием любых гравитационных полей). Потому не будем уподобляться тем журналистам, которые преподносят одну из смутных версий полицейского следствия как доказанный факт. Давайте опираться на то, что точно известно. А точно известно астрономам лишь то, что примерно 12 миллиардов лет назад Вселенная была уже примерно такая же, как теперь: существовали галактики со звездами, свет которых ныне дошел до нас. И дальше идет рассказ о том, как в нашей Галактике возникла Солнечная система примерно 4,5 млрд. лет назад. Т. е. уже 4 млрд. лет назад существовала Земля с жидким океаном, а нем уже вероятно зародились примитивные одноклеточные организмы. Но вот между временем 12 млрд. лет назад и 5 млрд. лет назад, т. е. в любом случае в течение большей части всего времени существования известной нам Вселенной для нас фактически не происходило ничего. Разве что сталкивались галактики и

взрывались Сверхновые звезды, постепенно обогащая Вселенную тяжелыми элементами (как они это делали и 12 млрд. лет назад).

Исходя из универсального факта ускорения истории в ее человеческом измерении я попробовал найти некий универсальный логарифмический масштаб, который бы описывал примерно равнозначные в качественном (для нас!) содержании исторические изменения. Наиболее оптимальной оказалась шкала с шагом примерно в три раза, а точнее $12/4$ (400 – 120 – 40 – 12 – 4...). Получилось 19 шагов, т. е. соответственно 19 качественных скачков:

1) 12 млрд. лет назад Вселенная уже имела современный вид, с галактиками, звездами и всем прочим.

2) 4 млрд. лет назад уже существовали Солнечная система и Земля с жидким океаном, а нем уже вероятно зародились примитивные одноклеточные организмы.

3) 1,2 млрд. лет назад уже возникли сложные эукариотные клетки с половым размножением, а также, возможно, существовали первые примитивные многоклеточные организмы.

4) 400 млн. лет назад существовали уже все известные типы многоклеточных организмов, в том числе рыбы – предки наземных позвоночных, жизнь уже вышла на сушу, хотя первые леса там появятся лишь через пару десятков миллионов лет.

5) 120 млн. лет назад на Земле господствовали динозавры, но уже существовали все известные классы и даже подклассы организмов, в том числе цветковые растения, а также плацентарные млекопитающие (*Eomaia* и др.) – наши непосредственные предки.

6) 40 млн. лет назад появились самые первые настоящие обезьяны – парапитеки, общие предки широконосых и узконосых обезьян.

7) 12 млн. лет назад появились самые первые человекообразные обезьяны – гоминиды (дриопитек) – предки горилл, шимпанзе и людей.

8) 4 млн. лет назад уже существовали австралопитеки – двуногие существа переходные между обезьянами и людьми. Они уже отделились от предков шимпанзе.

9) 1,2 млн. уже существовали настоящие люди (*Homo erectus*), создавшие устойчивую ашельскую археологическую культуру (просуществовавшую миллион лет).

10) 400 тыс. лет назад уже существовали (среди прочих) люди с современным объемом мозга, строившие жилища (шалаша) и регулярно использовавшие огонь. Предки современных людей (*Homo helmei*) уже обособились от предков неандертальцев и других человеческих видов.

11) 120 тыс. лет назад в Африке уже существовали безусловные представители современного вида людей *Homo sapiens*. Но чтобы поднять свою материальную и духовную культуру на уровень верхнего палеолита, им понадобились следующие 60 тысяч лет. А в Евразии продолжали жить неандертальцы, денисовцы и даже эректусы (питекантропы) и карлики-«хоббиты». Число людей на Земле колебалось между несколькими десятками и несколькими сотнями тысяч.

12) 40 тыс. лет назад современные люди уже создали развитые формы искусства и технологию верхнего палеолита. Они расселились в Европе, Азии и Австралии (хотя другие виды людей продолжали с ними сосуществовать еще несколько тысячелетий). В мире жило приблизительно до миллиона людей.

13) 12 тыс. лет назад, в эпоху мезолита люди уже заселили Америку, приручили собаку, изобрели лодки и начали кое-где переходить к земледелию и скотоводству. Вообще с этого времени ход истории начинает резко ускоряться. А в Анатолии уже появилась культура Pre-Pottery Neolithic A и возникли первые сложные предгосударственные социальные структуры, руководившие постройкой древнейшего мегалитического святилища Göbekli Tere. В мире жило приблизительно 2 – 10 млн. людей.

14) 4 тыс. лет назад (1980 до н.э.) уже существовали или формировались города, государства и письменность на Ближнем Востоке, на Крите, на севере Индии, в центре Китая и в Перу. В Евразии и на севере Африки начался бронзовый век, были изобретены плуг, колесные повозки и парусные суда, уже были построены Великие пирамиды в Египте. В мире жило приблизительно 20 – 50 млн. людей.

15) 1,2 тыс. лет назад (820 н.э.) уже существовали все основные мировые религии (христианство, ислам, индуизм и буддизм) примерно там же, где и теперь; однако многие соседние народы еще оставались язычниками: например, монголы, викинги или славяне в Киеве. Существовали великие мировые империи: Тан (в Китае), Арабский халифат, Западная Римская (Франкская) империя Карла Великого, Византийская империя, империи Раштракутов и Палов в Индии, Шривиджая в Индонезии. Уже существовали регулярные торговые связи с Тропической Африкой, и потому на всей территории Евразии и Африки основными были железные орудия труда. Были известны водяные и ветряные мельницы, выплавка чугуна, существовали высшие учебные заведения, а у арабов и китайцев правители пытались проводить политику социальной справедливости. В Америке также расширились далекие торговые связи, в частности, между Мексикой и Перу, существовала империя Теотиуакана и процветала цивилизация майя. В мире жило приблизительно 150 – 300 млн. людей.

16) 400 лет назад (1620) уже почти все человечество было связано в единый мировой рынок. Америка была колонизирована европейцами. Произошел «Колумбов обмен» полезными растениями между Старым и Новым Светом. Люди освоили огнестрельное оружие, книгопечатание, очки, подзорные трубы, создавали сложные механизмы, включая карманные часы. В Голландии и Венеции существовали буржуазные республики со свободной прессой (газетами). Существовали театры и университеты современного типа и была создана первая академия наук во Флоренции. Происходила великая научная революция: уже вышли книги Галилея, Кеплера, Ф. Бэкона. В мире жило приблизительно 500 – 600 млн. людей.

17) 120 лет назад (1900) на Земле уже доминировала европейская культура: страны Азии и Африки либо превратились в колонии, либо сами активно перенимали идеи и технологии европейцев. Повсюду женщин стали допускать к высшему образованию, в Австралии они уже получили политические права. Во всех развитых странах действовали парламенты, профсоюзы, были установлены гражданские свободы, распространилась всеобщая грамотность и провозглашено равенство граждан перед законом. Возникли инновационно-технические фирмы и научно-исследовательские институты. Были уже построены железные дороги, пароходы, электростанции, телеграфные линии, первые высотные здания, изобретены граммофон, радио, телефон, кинематограф, автомобиль, сборочные конвейеры, железобетон, медицинские шприцы, прививки и вакцины против опасных болезней. В мире жило приблизительно 1,6 млрд. людей.

18) 40 лет назад (1980) человечество представляло собой уже определенное политическое единство в виде Организации Объединенных Наций, практически все бывшие колонии обрели независимость. Во всех развитых странах успешно действовали женские, экологические, молодежные движения, движения против дискриминации меньшинств. Высшее образование стало массовым, а грамотность распространилась среди большинства населения Земли. Благосостояние населения развитых стран поднялось до уровня общества массового потребления. Население Земли за 80 лет возросло почти в три раза (с 1,6 до 4,4 млрд.), а средняя продолжительность жизни людей на Земле увеличилась с 31 до 62 лет. Массовым явлением стало производство пластмасс, атомные электростанции (и бомбы...), компьютеры (в том числе первые персональные), авиация, антибиотики, телевизоры, человечество вышло в Космос, добралось до Луны и отправило зонды к другим планетам.

19) 12 лет назад (2008) человечество уже было в актуальной современности. Очевидно, что образ жизни людей радикально изменился по сравнению с 1980-м годом, прежде всего за счет повсеместного

распространения Интернета, социальных сетей и мобильной связи. Совершенно нового уровня достигли генетика и медицина, а также «зеленая» энергетика и борьба с загрязнением природной среды. Человечество стало значительно более однородным в социально-экономическом отношении (но не в идеологическом): исчез «мир социализма», а некоторые страны «третьего мира» стали экономически развитыми. Экономическая интеграция внутри культурно близких регионов переросла в политическую, с возникновением таких наднациональных структур как Европейский Союз, АСЕАН и даже Африканский Союз. Население возросло до 6,8 млрд. людей, а средняя продолжительность жизни поднялась до 70 лет.

Хотя в моей стране с 2014 года идет война, очевидно, что с 2008 года ни у нас, ни в мире в целом ничего радикально не изменилось: 4 года назад в 2016 году это была примерно та же актуальная реальность, что и 12 лет назад в 2008 году. Тут скорее видна разительная разница с миром год назад, миром без коронавируса, который вспоминается как утраченный рай...

Очевидно также, что если бы мы смотрели не из 2020-го, а из 2010 года, то 1998-й, 1970-й, 1890-й и 1610-й года так же выглядели бы по отношению друг другу как качественные скачки (а глубже по времени изменения вообще были бы несущественны). 2000-й, 1988-й, 1960-й и 1880-й тоже подошли бы, как и 1970-й, 1958-й, 1930-й и 1850-й. Очевидно, что в существенно более далеком прошлом ход истории был медленнее, и «скачка 12 лет назад» не было бы. Ясно, что он появился лишь в 20-м веке, когда резко ускорились темпы роста населения, социальных и технологических новаций, и общества с разницей во времени в 28 лет (между «40 лет назад» и «12 лет назад») стали качественно разными. Например, за 1960 – 1988 гг. население Земли увеличилось с 3 до 5 млрд. Но вот когда это началось? - Интересно, что это можно определить с точностью до года. И это 1957 год, 63 года назад.

За 12 лет до этого мы попадаем в 1945 год. Это год появления атомной бомбы и реактивных самолетов, накануне появились также антибиотики, баллистические ракеты и первые электронные вычислительные машины, была создана Организация Объединенных Наций и США вошли в эпоху общества массового потребления. Для 1957 года это действительно была актуальная современность, а 1917-й, 1837-й, 1557-й и 757-й года вполне годились для обозначения качественно иных исторических состояний человечества. Всего этого было бы достаточно для установления особого исторического значения 1957 года. Но помимо этого он и сам имеет колоссальное историческое значение как год выхода человечества в Космос – запуска первого искусственного спутника Земли.

Но вот если мы попадаем в 1955-й год, то 1943-й и 1915-й года уже не выглядят друг для друга качественно иными состояниями: авиация была уже и в 1915-м, как и примерно те же самые пушки, винтовки и пулеметы. Эти годы скорее выглядят как продолжение той же самой Мировой войны, как актуальная современность друг для друга. Но хотя качественное отличие 1955-го года от 1915-го – еще совершенно очевидно, такого отличия 1915 года от «нашего» 1900 года уже нет. Т.е. с этой даты история не считается по формуле «12/4» не только «12 лет назад», но и «40 лет назад». И теперь нужно было бы проследивать наличие качественных отличий в историческом состоянии человечества на протяжении по какой-то другой формуле.

Например, ближе к началу 19-го столетия «40 лет назад» вообще были всего лишь актуальной современностью наподобие наших 4-х лет. Так, хотя в 1830-м году уже существовали первые железные дороги и пароходы, но в целом его разница с 1790-м годом уже совсем не выглядит качественной: паровые машины и фабрики существовали и тогда, Конституция США уже была принята, а политический строй Франции (после всего безумия революционного террора, наполеоновских войн и реставраций) вернулся ровно к тому же виду, как и в 1790-м году, и даже при той же роли генерала Лафайета как командующего Национальной гвардией. Да и население Земли за это время выросло незначительно. Однако и по отношению к 1710 году «120 лет назад» 1830-й год не выглядит такой уж принципиально новой ступенью развития человеческой цивилизации. Ведь Англия и Нидерланды и тогда уже были во многом современными обществами, а в Англии даже применялись паровые двигатели при откачке воды из шахт (и голландские ветряки чего стоят!). А 1430-й год «400 лет назад» и вовсе не вписывается в нашу историческую схему.

Таким образом, формула ускорения истории «12/4» успешно работает лишь начиная с 1957 года. А до этого данная формула вообще не была для кого-либо актуальна, поскольку люди тогда не знали ничего о значении дат «1,2 млрд. лет назад», «4 млн. лет назад» и т.д. (но у них были другие исторические даты, тоже с ускорением хода истории). Собственно, и для 1957 года (и последующих лет) данная формула устанавливается нами лишь ретроспективно, исходя из наших сегодняшних исторических знаний. Из чего следует, что даты, приведенные для 2020 года, вовсе не случайны. А для более ранних исторических эпох эти колебания и вовсе не существенны, как, например, ± 100 лет для 800-го года н. э. или 2000 года до н. э. То есть эти даты отражают объективный характер качественных исторических изменений по принципу «12/4» для нас-здесь-и-сейчас. Так, 4 тыс. лет назад – действительное начало бронзового века, 12 тыс. лет назад – действительное начало мезолита, 40

тыс. лет назад – действительное распространение *Homo sapiens* в Европе и Азии, и так далее, до 12 млрд. лет назад включительно.

Можно рассматривать такое постоянное ускорение истории как еще одно проявление «антропного принципа», когда Вселенная стремится к состоянию, наиболее подходящему для нас-здесь-и-сейчас. Не только основные мировые константы связаны таким образом, чтобы обеспечить появление человека, но и сам ход мировой истории разворачивается для нас от нашего актуального человеческого настоящего, постоянно уменьшая значимость и историческое содержание одинаковых периодов времени в зависимости от их удаленности.

Возникает закономерный вопрос: что будет дальше? Если учитывать изменения общего числа живущих людей на Земле, их продолжительности жизни, технологических инноваций и изменения образа жизни людей, то 20-е и начало 21-го столетий уникальны по скорости хода истории. И тут соотношение 12/4 действительно справедливо. Но уже сейчас очевидно, что по ряду перечисленных выше ключевых критериев замедление неминуемо. В частности, рост народонаселения уже замедляется и неминуемо будет замедляться далее, поскольку общий уровень рождаемости в мире постоянно падает, даже в странах Африки, и будет везде падать ниже уровня простого воспроизводства. Продолжительность жизни в развитых странах уже подошла к естественному биологическому пределу, когда смерть связана с прекращением деления стволовых клеток, т. е. действительно происходит «от старости». Правда, прогресс биологии позволяет надеяться на возможность преодоления естественного биологического предела, но это не точно... Да и в целом технологический прогресс происходит весьма неравномерно, даже космические корабли и реактивные самолеты остаются в принципе такими же, как были 50 лет назад (а пассажирские реактивные «Конкорды» и вовсе вывели из эксплуатации, т. е. впервые за века «предел возможного» для людей в области скорости транспортных перевозок сократился вдвое).

Таким образом, мы сегодня можем предположить, что в ближайшем будущем ход человеческой истории начнет замедляться. Причем здесь не шла речь о каких-то новых грядущих катастрофах наподобие тех, что уже были в истории: падения Римской империи, «коллапса бронзового века» на рубеже I и II тысячелетий до н. э. или средневековой эпидемии чумы — Черной Смерти. Отметим, что все подобные катастрофы (включая мировые войны, экономические кризисы и гибель динозавров) никак не повлияли на общее ускорение хода истории, о котором здесь шла речь. Разумеется, можно представить себе такие катастрофические последствия глобальной ядерной войны, смертельной эпидемии или падения астероида, которые если и не приведут к полной гибели человечества, то колоссально отбросят его назад.

Однако здесь поставим вопрос по-другому: что будет означать для нас замедление хода истории без каких-либо глобальных катастроф, т. е. при относительно “спокойных”, мирных обстоятельствах?

Прежде всего отметим, что это замедление (как оно сейчас происходит относительно роста населения) вообще никак не связано с исчерпанием природных ресурсов Земли. Этим «исчерпанием ресурсов» нас пугали начиная с 70-х годов прошлого века, но вместо того мы сегодня увидели ситуацию, когда добытую нефть и другое сырье вообще некуда девать. Совершенно очевидно, что технологическая мощь современного человечества такова, что люди способны с помощью технологических инноваций преодолеть любую нехватку природных ресурсов, энергии и продовольствия. Но способны люди на это только при наличии у них воли к инновациям, т. е. потребности учиться, изменять мир и изменяться самим. А базовые материальные потребности людей и уровень жизни людей в наиболее развитых странах фактически не изменились начиная с того же 1957 года: личный дом или квартира, машина, электроника, возможность провести отпуск в экзотических местах... Добавились фитнес, больше туризма и разных хобби, вообще больше “экономике новых впечатлений” и, конечно, Интернет, гаджеты и компьютерные игры. Причем еще в 60-е годы прошлого века возникли и разные альтернативные образы жизни: хиппи, анархистские комунны, общины «Нью-эйдж», рок-музыка и т. п. Идеологии же коммунизма, радикального исламизма и т. п. альтернативные идеологии вообще ищут идеал в прошлом и не представляют интереса для будущего.

И тем не менее, при всем том, воля к инновациям в развитых странах (тех же США) не ослабла, ведь именно они обеспечили грандиозный технологический прогресс последних десятилетий, при относительно стабильном уровне материальных и духовных потребностей общества. Это значит, что нет оснований прогнозировать падение воли к инновациям и в будущем. А уменьшение рождаемости может быть компенсировано неограниченным увеличением продолжительности жизни и даже сращиванием человеческого организма с техническими устройствами (киборгизацией). Т. е. количество людей вообще может перестать быть мерилем исторических изменений. Из этого следует, что и предположение о грядущем замедлении хода человеческой истории может оказаться неверным.

Но если замедление хода человеческой истории все-таки произойдет, то это будет самое грандиозное событие во всей доступной нам истории Вселенной. Ведь ускорение истории началось аж 12 млрд. лет назад и шло по нарастающей! Это событие можно сравнить лишь с установлением Вечного

царства Божьего на Земле, о котором апостол Павел сказал когда-то: не все мы умрем, но все — изменимся...

РУМЯНЦЕВА Т.Г., д. филос. н., профессор, член Нью-Йоркской академии наук

Белорусский государственный университет

г. Минск, Белоруссия

ИДЕЯ НИЦШЕ О СВЕРХЧЕЛОВЕКЕ И СОВРЕМЕННОСТЬ

Совсем недавно в 2019 году мировое философское сообщество отметило 175-ю годовщину со дня рождения Ф. Ницше. Это стало хорошим поводом для того, чтобы вновь обратиться к выявлению места и значения его творческого наследия в европейской философии и культуре XX-XXI веков, показать его роль в формировании современного культурного контекста, так как его имя по-прежнему никого не оставляет равнодушным и интерес к его идеям по-прежнему велик. Объяснить такое положение дел можно действительно очень противоречивым его местом в истории недавно ушедшего XX столетия.

Одной из причин, по которой Ницше занял столь скандальное место в европейской истории и культуре, стала обнажающая откровенность и нелицеприятность его страшных истин-пророчеств. Он был убежден в том, что отнюдь не разум царит в этом мире, что две тысячи лет так называемого прогресса привели к воцарению худшего из возможных типов людей – стадного, агрессивно-амбициозного животного, а XX век станет веком еще более страшных по своим масштабам экспериментов по «измельчению человеческого рода», «временем борьбы за господство над земным шаром», планетарного мышления, «восходящего нигилизма» и нового варварства; «все формы власти старого общества взлетят на воздух; будут войны, каких еще не было на земле», а Европа XX столетия будет Европой толпы и расчеловеченной массы. Увы, многие из его пророчеств сбывались. Кроме этого вокруг имени Ницше сложился расхожий стереотип как о непосредственном духовном предшественнике и прародителе национал-социализма, глашатае идеи о сверхчеловеке – этаким германской «белокурой бестии», лишенной каких бы то ни было моральных качеств.

Вряд ли стоит упоминать при этом крайне упрощенные, вульгарные интерпретации и рецепции его идей, когда речь идет чисто внешнем, на уровне почти что жаргона, их трактовках. Такого рода времена, когда его философию называли фашизмом, аморализмом, антисоциализмом, антидемократизмом,

антифеминизмом, антихристианством и т.п., пожалуй, канули в Лету. Хотя, при желании каждый из этих «-измов» может быть проиллюстрирован используя многочисленные, вырванные из контекста строки самого философа.

Такого рода интерпретации идей Ницше признаны сегодня ложными и недостойными тех, кто принадлежит к цеху академической науки, его идеи интересны нам тем, что во многом определили проблематику большинства философско-культурологических направлений XX в., определив содержание лучших философских текстов XX столетия: «Закат Европы» О. Шпенглера, «Восстание масс» Х. Ортега-и-Гассета, книг и статей М. Хайдеггера, посвященные анализу метафизики и нигилизма, работы позднего Э. Гуссерля с темой «кризиса европейских наук». Нельзя не упомянуть здесь и таких русских мыслителей, как Н. Бердяев и Л. Шестов, а также западноевропейских писателей - Т. Манна, С. Цвейга, Г. Ибсена и др., идеи которых, со всей очевидностью, прорастают из умонастроений Ницше.

Но особенно популярен и актуален Ницше стал с наступлением «золотого века постмодерна». Его чаще других авторов цитировали его виднейшие представители – М. Фуко, Ж. Деррида, Ж. Делёз и др., с ним полемизировали, видели родство в своем и его образе мыслей, что можно объяснить, в том числе, и тем, что постмодернисты резко выступали против метафизики, с которой хотел покончить и Ницше, фактически разрабатывая теоретический инструментарий по ее преодолению.

Вряд ли это была просто мода, которая должна была пройти вместе с данным этапом развития культуры. Скорее всего, за истекшее столетие Ницше сумел основательно вписаться в историю философии и культуры и стал такой же знаковой и необходимой фигурой для каждого, кто вступает сегодня на путь философствования. «Основа философствования по-прежнему лежит в традиции, без штудирования Платона, Канта и других великих вам не сделать в нем ни шагу. Но сколько бы вы их не штудировали, философия не станет для вас действующей в настоящем силой без Ницше...», – писал Карл Ясперс [2, с.114]. В самом деле, можно ли представить современную философию без Ницше?

Уже упоминалось о том, что не стоит говорить об особой «востребованности» или, тем более, «своевременности» сегодня идей этого самого «несвоевременного» философа, который бросает вызов *любой*, а не только своей собственной эпохе, заставляет нас постоянно превосходить самих себя, сегодняшних, не довольствоваться миром и тем, что мы сами уже есть, меняться, самосовершенствоваться.

И все же Ницше остается очень популярен, неизменно входя, судя по многочисленным опросам, в первую дюжину мыслителей, к произведениям которых чаще всего обращаются ученые в разных странах мира.

Среди наиболее часто упоминаемых и чрезвычайно дискутируемых его идей стала сегодня его идея *сверхчеловека*, или, если брать шире, его т.н. «антропологический проект». Речь идет, в частности, о том, что представители современного трансгуманизма на Западе, а также сподвижники Российского Трансгуманистического Движения, видят именно в нем своего предтечу. Так, в нашумевшей статье С. Зоргнера «Ницше, сверхчеловек и трансгуманизм» ее автор напрямую заявляет о сходстве понятий сверхчеловека Ницше и постчеловека трансгуманистов. [3, p.15]. При этом представители трансгуманизма усматривают общность своих и ницшевских взглядов в том, что Ницше, как и они, рассматривает человеческую природу как «work-in-progress», а его понятие «самопреодоление» созвучно преодолению человеческим родом некоторых заданных природой ограничений, расширением своих интеллектуальных горизонтов и преобразованием его в другой вид. Таким образом, делается вывод о схожести сверхчеловека Ницше с понятиями трансчеловека и постчеловека, что в обоих случаях речь идет именно о преодолении человеческой природы. Другое дело, что в наши дни ницшевское преодоление они трактуют как выход за пределы заданных природой ограничений с помощью имплантов, биотехнологий и генетических модификаций). Если у Ницше сверхчеловек появится из человека, то у них из трансчеловека возникнет постчеловек как человек, ставший сверхчеловеком, то есть, другим видом существ. Но у Ницше и слова нет о технологиях, человек должен эволюционировать сам, через саморазвитие, самовоспитание, самосовершенствование. У трансгуманистов же речь идет о киборгизации людей, их превращении в более совершенный вид за счет существенной трансформации их физических и интеллектуальных способностей и органов чувств.

Как отмечает российский исследователь творчества Ницше И.А. Эбаноидзе, в разговоре о трансгуманизме «и без Ницше хватает проблем, ибо трансгуманизм сейчас выступает отчасти в качестве пугала для массового сознания, поскольку речь тут идет о геномной модификации человека, даже о соединении мозга с компьютером... Более того, идеи трансгуманизма на сегодняшний день выглядят элитарно-кастовыми, предполагающими общественную иерархию (и в этом они совпадают с некоторыми посылами Ницше), поскольку такая модификация в условиях современной цивилизации будет доступна далеко не всем» [1, с. 55].

Завершая разговор об актуальности идей немецкого философа, следует отметить, что она связана отнюдь не только с трансгуманизмом, но и с пониманием того, что человечество столкнулось сегодня с многочисленными глобальными вызовами. В этом контексте антропологический проект Ницше с

его идеей сверхчеловека будет вновь и вновь вызывать многочисленные дискуссии и потому нуждается в серьезном переосмыслении уже в контексте реалий XXI века. И когда Ницше говорит, что человек есть нечто, что «должно превзойти», разве не согласимся мы с ним, что сегодняшней, разучившийся мыслить, думающий исключительно о комфорте и благополучии человек, вряд ли будет способен отразить многочисленные угрозы глобального мира. Поэтому идея сверхчеловека Ницше, как, впрочем, и целый ряд других его идей, становятся актуальными в самом широком, экзистенциально-метафизическом и футурологическом плане, заставляя нас еще раз задуматься о своем ближайшем будущем. Не случайно сегодня все чаще звучит мысль о том, что задача современной философии состоит не в приспособлении мыслей к наличному бытию, а в преобразовании самого этого бытия, закладывании основ для новых мирообразующих практик.

Список використаних джерел

1. Эбаноидзе И.А. Ницше и будущее. *Ницше сегодня*. Москва: Издательский Дом ЯСК, 2019. С. 41-59.
2. Ясперс К. Ницше и христианство. Москва: Медиум, 1994. 114 с.
3. Sorgner S. Nietzsche, the Overhuman, and Transhumanism. *Nietzsche and Transhumanism: Precursor or Enemy*. Ed. by Y. Tuncel. Cambridge Scholars Publishing, 2017. 289 p.

САМОЙЛЕНКО Д. О., аспірант

Житомирський державний університет імені Івана Франка

м. Житомир, Україна

ТРЕНДИ РОЗВИТКУ СУЧАСНОГО ГРОМАДЯНСЬКОГО СУСПІЛЬСТВА

Поняття «громадянське суспільство» та його смислові характеристики значно модифікувалося у ході соціокультурних та історичних трансформацій європейської цивілізації. Сучасне громадянське суспільство зазнає змін під впливом суспільно-інтеграційних процесів, що пояснюються глобалізаційними процесами.

З кінця XX століття у фокусі уваги науковців знаходиться процес глобалізації та його вплив на функції держави та громадянське суспільство. Визнаною є думка, що «ліберально демократична» модель громадянського суспільства при спробах перенести її «у площину сучасних соціальних реалій виявляється міфологічним конструктом» [2, с. 205]. Тому важливим є

виявлення основних тенденцій розвитку громадянського суспільства, новацій у співвідношенні його політичних і неполітичних функцій, зв'язків із державою та ін. [9].

Базовим поняттям дослідження виступає «тенденція», яка у словнику іноземних слів С. Шаллінга визначається як «фундаментальний напрям економічного та суспільного розвитку, статистична крива або площина, яка показує шлях розвитку» [13, с. 655].

Словник української мови теж означає тенденцію як 1) напрям розвитку чого-небудь, 2) прагнення, намір, властиві кому -, чому-небудь або 3) провідна думка, ідейне спрямування [8, с. 72].

А. Мерник визначає тенденцію як базову категорію науки, яка трактується не лише з позиції виявлення напрямку руху, а й у контексті сутності якісних змін, що відбуваються під час цього руху [5].

Н. Лавриченко наголошує на тому, що тенденції виступають формами вираження закономірностей [3].

В. Зайцев вважає, що виявлення тенденцій суспільного розвитку охоплює сфери впливу, зокрема: формування державної політики (документальне наповнення європейського та національного нормативно-правового поля; соціальні, економічні, демографічні показники розвитку суспільства; наявність та доступність регіональних та національних статистичних даних та ін.) [1, с. 56].

О. Огієнко покладає на тенденції функцію визначення напрямку розвитку, вважаючи, що вони «реалізуються в суперечливій взаємодії детермінуючої сили законів внутрішньої будови, функціонування, розвитку освітньої сфери, з одного боку, та зовнішніх факторів внаслідок впливу на освітню цілісність інших культурних підсистем – з іншого» [6].

Вище наведені дефініції дали змогу нам визначити тенденції розвитку громадянського суспільства як спрямовані напрями організації та функціонування його системи, відображені у її нормативно-законодавчих, культурних, соціально-економічних, політичних та організаційних особливостях.

На основі аналізу соціально-філософських напрацювань зарубіжних та вітчизняних науковців, виокремимо три основні тенденції громадянського суспільства на початку XXI століття:

1. Невідповідність об'єктивних вимог розвитку технологічних інновацій інституційним формам соціальної організації, що проявляється у зростанні соціально-економічної нерівності як серед самих держав, так і у середині їх; активізації етнонаціональних протиріч та антисоціальних рухів. Як наслідок, висувуються ідеї про антропологічну кризу людства як родової спільноти,

можливість його розпаду як біологічного виду (Ф. Фукуяма [10], Ю. Хабермас [11]).

2. Глобалізація громадянського суспільства: поряд із зростанням ролі громадянських спільнот, які характеризуються відповідальністю, прихильністю до принципів демократії та правової держави, з'являються квазігромадянські єдності – партійні блоки та структури, які обслуговують діючу владу на принципах домовленостей, змов та нетолерантності. Для них вигідною є ситуація «м'якої опозиції» до влади, «правильного голосування» та «удаваного протесту». Вони деструктивно впливають на розвиток громадянського суспільства, сприяючи його заполітизованості.

3. Ускладнення структури сьогочасних спільнот призвело до зростання протиріч та конфліктності громадянського суспільства, розмиванні інституційних меж державних та недержавних сфер. Причина цьому – інтеграція зростаючих потоків мігрантів у громадянське суспільство розвинених, економічно стабільних країн.

4. Відбувається, як наслідок, ускладнення соціально-просторової структури суспільства: якщо раніше (за замовчуванням) громадянська ідентичність особистості прив'язувалася до держави, то зараз відбувається диференціація рівнів ідентичності: регіональна, локальна, цивілізаційна (суперетнічна, конфесіональна, кросрегіональна та ін.) та глобальна.

5. Цифровізація громадянського суспільства призвела до зміни комунікативних стратегій особистості; появи соціальних груп, життєдіяльність яких пов'язана з комп'ютерними технологіям; формування кіберкультури, переоцінка цінностей та ін. Швидке поширення процесів інформатизації сприяє появі шляхів уніфікації та синхронізації багатьох політичних, економічних та частково соціокультурних процесів.

На думку І. Лопушинського, «синергетичний потенціал соціальних, мобільних, «хмарних» технологій, а також технологій аналізу даних та «інтернету речей» сукупно здатні привести до трансформаційних змін у державному управлінні та в цілому, тобто зробити державний сектор України ефективним, реактивним і ціннісним» [4, с. 46]. У цьому контексті «цифровізацію» слід розглядати як інструмент суспільного розвитку. При системному державному підході «цифрові» технології будуть значно стимулювати розвиток відкритого інформаційного суспільства як одного з істотних чинників розвитку громадянського суспільства загалом, підвищення продуктивності, економічного зростання, створення робочих місць, а також підвищення якості життя громадян [12]. «Цифровізація» допомагає перейти на якісно новий рівень управління державою і трансформації економіки, даючи можливість швидко та ефективно створювати нові послуги для громадян,

впроваджувати елементи електронного урядування, електронної демократії та «цифровізації» економіки.

Таким чином, успіх реалізації громадянських ініціатив залежить, по великому рахунку, від трьох значущих об'єктивних факторів: глобальних «багаторівневих» трансформацій, технологічної інфраструктури для забезпечення успішної громадянської комунікації (інтеграція Інтернету із мобільною телефонією) та експоненціального розширення національних і транснаціональних соціальних мереж. Глобальні міграційні потоки праці та капіталу, планетарна інфомедійна сфера та громадянські ініціативи, які спрямовані на формування демократичного середовища, зокрема під впливом соціальних мереж, забезпечують передумови формування глобального громадянського суспільства.

Список використаних джерел

1. Зайцев В. Є. (2011) Тенденції та особливості розвитку посткризового світового ринку послуг в умовах глобалізації. *Вісник Академії митної служби України. Сер. : Економіка. 2011. № 2. С. 54-65.*

2. Клименко Л. В. (2012) Тенденції розвитку світової економіки в умовах глобалізації. *Збірник наукових праць Уманського національного університету садівництва. Вип. 81(2). С. 200-210*

3. Лавриченко, Н. (2006). Методологічні аспекти порівняльно-педагогічних досліджень. *Шлях освіти: науково-методичний журнал, 2, 17–23.*

4. Лопушинський І. П. (2018) "Цифровізація" освіти в контексті розвитку інформаційного суспільства в Україні. *Педагогічний альманах. Вип. 37. С. 46-55.*

5. Мерник А. М. (2012) Поняття та ознаки інституцій громадянського суспільства. *Вісник Харківського національного університету внутрішніх справ. № 2. С. 65-73.*

6. **Ошибка! Источник ссылки не найден.**

7. Русакова О. Ф. (2005) Парадигма гражданского общества в эпоху глобализации. *Государство и общество: философия, экономика, культура: Докл. и выступл. на Междунар. научной конф. 14-15.04.2005. М.: ЛЕНАНД. С. 316–319.*

8. Словник української мови: в 11 томах. (1979). Том 10, 1979. С. 72.

9. Стародуб С. А. (2013) Глобалізація як простір для формування нового суспільства. *Наукові записки Інституту журналістики. Т. 52. С. 108-110.*

10. Фукуяма Ф. (2004) Наше постчеловеческое будущее: Последствия биотехнологической революции. Пер. с англ. М. Б. Левина. М.: ООО «Издательство АСТ»: ОАО «ЛЮКС». 343 с.

11. Хабермас Ю. (2002) Будущее человеческой природы. На пути к либеральной евгенике? Пер. с нем. М.: Издательство «Весь Мир». 144 с.

12. Цифрова адженда України – 2020 («Цифровий порядок денний» – 2020): Концептуальні засади (версія 1.0). Першочергові сфери, ініціативи, проекти «цифровізації» України до 2020 року: Проєкт. URL: <https://uccr.org.ua/uploads/files/58e78ee3c3922.pdf>

13. Šaling S., Ivanová-Šalingová M., Maníková Z. (2002). Slovníkcudzích slov. Prešov : SAMO. p. 655.

СИВОГРАКОВА З.А., к.психол.н., доцент

Український державний університет залізничного транспорту

м.Харків, Україна

ПСИХОЛОГІЧНИЙ ЗМІСТ І ПЕДАГОГІЧНА РОЛЬ ЗВОРОТНОГО ЗВ'ЯЗКУ В УМОВАХ ДИСТАНЦІЙНОГО НАВЧАННЯ

Визнаними є особливості дистанційного навчання (ДН), які науковцями і практиками маркуються як його переваги. Серед них називаються, зокрема: можливість залучення значно більшої аудиторії до навчального процесу, ніж в умовах традиційного навчання; висока швидкість передачі, обміну інформацією незалежно від відстаней (за умови достатнього рівня технічного забезпечення процесу); пластичність у поєднанні з іншими видами діяльності; сприяння самостійності і спонукання до саморозвитку учасників освітнього процесу та ін. [3; 5]. Разом з тим, зрозуміло, що ДН має певні особливості і пред'являє учасникам певні вимоги.

Серед факторів ефективності ДН акцентується увага на: універсальній підготовленості (педагогічній, інформаційній, психологічній) викладача до ДН [2]; якості освітнього контенту; здатності студента до самостійної роботи; якості матеріально-технічного забезпечення навчального процесу [1]; ефективній взаємодії суб'єктів освітнього процесу; якості педагогічних технологій і методичних матеріалів, ефективності зворотного зв'язку [3].

Зворотній зв'язок розглядається і як один з психологічних принципів [4], і як фактор ефективності і атрибут комфорту ДН [3], і, водночас, як інструмент досягнення освітніх цілей в умовах ДН.

Зворотній зв'язок від того, хто навчає, тому, хто вчиться, в дистанційному (опосередкованому) освітньому процесі, звісно, включає широкий спектр можливих дій: від сухої (часто автоматизованої) відповіді про те, що робота від студента отримана, до розгорнутого аналізу проведеного дослідження і його

результатів; від кількісної алгоритмізованої оцінки за тестове завдання – до розлогої презентації особистісних поглядів щодо певних цінностей, настанов тощо. Однією з особливостей зворотного зв'язку в умовах ДН є обмежені можливості невербальної комунікації, перевага вербальних і особливо письмових його форм (у разі спілкування у чатах, месенджерах, за допомогою листування електронною поштою).

Ефективність зворотного зв'язку визначається як якістю – ґрунтовністю, актуальністю, доцільністю, відповідністю – інформації, яка надається, так і тим, на скільки зворотній зв'язок сприяє розвитку мотивації до учінневої і пізнавальної діяльності, саморозвитку суб'єктів освітнього процесу; відповідністю зворотного зв'язку вимогам формування позитивної Я-концепції, самоповаги, створення ситуації успіху тощо.

Відсутність безпосереднього контакту (як з викладачем, так і з іншими учасниками освітнього процесу) в умовах ДН впливає на оцінку рівня комфорту тими, хто навчається, на їхнє рішення про те, чи продовжувати навчання [5]. В опитуванні, проведеному нами по завершенні другого семестру 2019-2020 н.р. і вивчення дисципліни «Психологія ділового спілкування» зі студентами магістерського рівня освіти факультету ІКСТ УкрДУЗТ (29 учасників), відсутність безпосереднього спілкування з одногрупниками як одна з найскладніших умов ДН була вказана третиною учасників опитування (34,5%). Ця умова за частотою виборів поступається лише труднощам у самоорганізації і розподілі часу (на що вказали як на складність в умовах ДН половина всіх опитаних – 51,7%).

У зв'язку з важливістю визначених емоційних потреб учасників освітнього простору в умовах ДН дослідженням, проведеним у British Open University, була відмічена необхідність у зворотному зв'язку дотримання ввічливого, шанобливого звернення; ясності, прозорості, об'єктивності системи оцінювання і визначення рівнів досягнень студентів; пояснень і обґрунтування оцінок, що виставляються; розуміння студентами значення отриманих результатів, оцінок [5].

Для того, щоб виконувати свою інформативну, розвивальну, мотивуючу, організаційну функції, зворотній зв'язок має здійснюватись виходячи з базового уявлення про рівноправність і суб'єктність всіх учасників освітнього процесу. Сам факт наявності зворотного зв'язку психологічно є визнанням діяльності, зусиль особистості Іншого в освітній взаємодії. Дотримання норм етики, ввічливість, коректність, стриманість сприймаються як прояв поваги і визнання, а, відповідно – цінності отриманих результатів, витраченого часу, обраної стратегії, докладених зусиль.

Схвалення, фіксування, вербалізація всього того в роботі і діях, що відповідає освітнім цілям, наближає досягнення запланованих результатів. Увага до диференціації особистості і роботи у зворотному зв'язку дозволяють зробити критичні зауваження менш болісними. А фокусування і фіксування у вербалізованому повідомленні того у роботі, що відповідає бажаному результату (а не помилок), прокладає шлях до нього.

Запит викладача на зворотній зв'язок від студентів, коректна його організація спонукає студентів до рефлексії, адекватного самооцінювання, а викладачу надає інформацію для подальшого самовдосконалення та розвитку підходів і методів ДН.

Тож, активний, коректний, постійний зворотній зв'язок є важливим фактором й інструментом досягнення ефективності, створення робочої і водночас комфортної міжособистісної взаємодії в освітньому просторі в умовах ДН.

Список використаних джерел:

1. Безрученков Ю. В. Педагогічний контроль в системі дистанційного навчання *Вісник Національної академії Державної прикордонної служби України. 2015. Вип. 2.* URL: http://nbuv.gov.ua/UJRN/Vnadps_2015_2_3 (дата звернення 19.06.2020).

2. Гончарова Н. Г., Кірсанова О. В., Светлицький А. О. Реалізація моделей дистанційного навчання у вищих медичних навчальних закладах. *Актуальні питання фармацевтичної і медичної науки та практики. 2014. № 1. С. 93-96.* URL: http://nbuv.gov.ua/UJRN/apfimntp_2014_1_29 (дата звернення 19.06.2020).

3. Дистанційне навчання - від теорії до практики, актуальний мережевий семінар. URL: <http://www.osvita.org.ua/distance/articles/15/> (дата звернення 19.06.2020).

4. Застело А. О. Психологічні основи дистанційного навчання. *Вісник Харківського національного педагогічного університету імені Г. С. Сковороди. Психологія. 2013. Вип. 45(2). С. 85-94.* URL: http://nbuv.gov.ua/UJRN/VKhnpu_psykhol_2013_45%282%29__13 (дата звернення 19.06.2020).

5. Мельніченко С. В., Ржевський Г. М., Роганов В. П. Психологічно-організаційні особливості дистанційної форми навчання в сучасних умовах. *Вісник Національного університету оборони України. 2013. Вип. 6. С. 242-247.* URL: http://nbuv.gov.ua/UJRN/Vnaou_2013_6_44 (дата звернення 19.06.2020).

НОВІТНІ ФІЛОСОФСЬКІ ДИСКУРСИ ІДЕНТИЧНОСТІ: СПРАВЕДЛИВІСТЬ ЗАМІСТЬ НАСИЛЬСТВА

Проблема ідентичності не випадково знову заявлена в програмі конференції, адже вона постає в якості однієї з головних проблем сучасної соціальної та політичної філософії, філософії моралі та права. За висловом відомого філософа Чарлза Тейлора, (до якого звертається не менш відомий українському загалу Френсіс Фукуяма у своїй останній роботі «Ідентичність. Прагнення до визнання і політика ресентименту»): ідентичність – це «потужна моральна ідея», вона має універсальний сенс через те, що «фіксує природню вимогу визнання гідності» [1, с. 203] та справедливості людського буття.

Всебічне дослідження проблеми ідентичності, її витоків та природи, особливо в контексті соціальних проєктів, заснованих на ідеї локальних, особливих «життєвих світів» та загальних, глобальних соціокультурних реалій лише розпочинається. Провідні сучасні, як західні, так і вітчизняні філософи, виходять насамперед з того, що важливий для розуміння колективної та персональної ідентичності процес глобалізації має глибинний морально-правовий вимір, а в царині соціальної моралі засадниче місце належить справедливості, бо саме її люди мусять дотримуватися, визнати в якості неусувного персонального, інституційного та соціокультурного боргу. Саме це чуття глобальної справедливості та солідарності спроможне забезпечити глобальне суспільство від нової, вже глобальної «системи ризиків» та «війни всіх проти всіх». Головним же мотивом постметафізичних дискурсів ідентичності дедалі більше стає теза про те, що класична філософія, як філософія самотнього суб'єкта, розминулася з названою проблемою, бо погордливо знехтувала інакшістю Іншого в діалозі, ущільненні персональних та соціальних взаємин, завдяки якому, власне, ми й стаємо самими собою, бо поважаємо Іншого, інше буття. Як наголошує Ф.Фукуяма: «Ідентичність виростає насамперед із відмінності між істинним внутрішнім «я» і зовнішнім світом соціальних правил і норм, котрі не визнають і не поважають цінність чи гідність цього внутрішнього «я» [1, с.33], а прагнення до визнання гідності «закладено в природі людини» [Там само].

Критикуючи ліберальний соціально-філософський проєкт та притаманну йому філософську антропологію, Ч.Тейлор обґрунтовує тезу про діалогічний та морально-онтологічний характер ідентичності: відповіді на питання про природу власного Я можливо лише спілкуючись з іншими людьми, що

впливає, насамперед, із докорінної діалогічності людського буття загалом. Його ідея ідентичності як обрїю, де поступово окреслюється для мене сутність блага, добра та зла, стає важливою настановою з огляду на переважно маніпулятивну спрямованість сучасних ЗМІ, які часто (особливо в царині політичній) спотворюють моральну картину світу. А порушення цілісності моральної свідомості індивіда є ознакою та синонімом тієї кризи ідентичності, котра оприявнюється не лише у відсутності для людини відповіді на принципові питання свого індивідуального і соціального буття, але й, зрештою, у втраті здатності до такої відповіді. Таким чином, «недосконалість модерну» розпочинається з діагнозу нездужань останнього: індивідуалізм, його темна сторона, яка полягає в зосередженості на власній особі, що знецінює та звужує обрїі нашого життя, призводить до втрати причетності до інших та суспільства в цілому – ставить під загрозу нашу гідність як громадян; домінування інструментального мислення. Власне з'ясування того, що таке модерна ідентичність допоможе оприявнити характерні риси кризи легітимації та уникнути крайнощів як песимізму так і оптимізму. А також досягти розуміння того (як наголошував вже Августин), що шлях до вищого блага йде через власне Я, автентичність власного життя може стати витокom універсальності буття загалом.

Визначаючи ідентичність як істотне підґрунтя, джерело смислу наших вподобань, думок і прагнень, варто не лише наголосити на діалогічному характері людського буття та ідентичності, але й окреслити те понятійне поле, турбота про яке уможливить розуміння новітніх аспектів проблеми. І насправді, для розуміння моєї приналежності до загального (національного, культурного і т. п.) цілого, я мушу з'ясувати сенс свого власного життя і прагнути до визнання його іншими людьми.

Власне філософське розуміння означених проблем корегується тим, що в пост-традиційному світі виникає парадоксальна, на перший погляд, ситуація: чим більше людина стає залежною від тієї чи тієї групи людей, тим більше зростає її відчуження від них. У межах таких псевдо-спільнот ніхто не бере, не хоче брати на себе справжньої відповідальності. Важливим для розгляду проблеми ідентичності стане й розуміння того, що ж таке – криза ідентичності. Передусім, – це сумнів в цінностях, яких людина дотримувалася раніше, а також неправильний опис та нормативне поле власного Я. Тобто йдеться про трагічне усвідомлення того, що норми, яких я сумлінно дотримувалася, не можуть претендувати на те, щоб вважати їх виправданими, легітимними, справедливими, а визнання їх такими було особистою та колективною помилкою.

Наше сьогоднішнє економічне та суспільне становище мусить укріпити нас в переконанні, що новітні інтерпретації проблеми ідентичності

допоможуть по-новому подивитися на власне буття. Завдяки ж працям К.-О.Апеля, А.Гонета, Р.Форста, Ф.Фукуями теорія ідентичності, гідності та визнання перетворилася в концепт, який не лише органічно пов'язує досвід персональної несправедливості та страждання з їх соціальними витоками, але й окреслює механізми, способи їх подолання – боротьби за гідність та визнання, проти дискримінації та приниження. Він прагне також показати як буденний досвід приниження та дискримінації має бути витлумаченим як нормативне та мотиваційне джерело боротьби проти економічної та культурної несправедливості. Саме досвід приниження спрямовує в нове річище осмислення проблеми ідентичності, актуалізує такі поняття як честь, гідність, повага. Адже люди обурюються проти зневаги так само рішуче як і проти порушення їх інтересів. І якщо йдеться не про механічне застосування навіть справедливої процедури прийняття суспільних рішень, а з повагою до людей, визнанням їх думок та прагнень, то люди набагато легше приймають рішення, навіть якщо воно не на їхню користь.

До того ж надмірне захоплення проблемами ідентичності може стати на перешкоді адекватному осмисленню складних соціальних проблем і навіть свободі слова та «раціональному дискурсу, необхідному для підтримки демократії». «Замість властивого ліберальній демократії права на висловлювання будь-яких думок та ідей «переважна увага до ідентичності стає на перешкоді змістовної та неупередженої дискусії. Зосереджуючись на життєвому досвіді груп з різною ідентичністю, ми ставимо суб'єктивні, емоційні переживання вище їх раціонального осмислення» [1, с.151].

Таким чином, послідовний аналіз проблеми ідентичності через дослідження її природи та структури, засад формування та методологічних принципів осмислення цього важливого виміру людського буття мусить опиратися на праці й інших відомих західних філософів (З.Баумана, Ю.Габермаса, Ш.Гозепата, М.Нусбаум, Р.Форста, Н.Фрейзер). Йдеться про осмислення запропонованих ними способів гідного людського існування за умов кризи ідентичності, трансформацію її соціокультурного контексту людської ідентичності, «зникнення соціального» в сенсі втрати людиною контролю над соціальними процесами та того істотного універсального середовища, яке забезпечувало спільне буття. Критична реконструкція політичної антропології Ч.Тейлора стане способом пошуку синтезу індивідуальності та спільноти, синтезу, який виходить передусім з того, що не варто бути індивідуалістом, проте варто проживати своє, власне життя. Таким чином (через поглиблений аналіз таких понять як «визнання», «соціальна та моральна рівність», «екзистенційний досвід», «громадянські чесноти», «громадянська ідентичність») автор робить висновок про те, що

«недосконалість модерну», його «патології» вкорінені не лише в вадах індивідуалізму, а і у кризі легітимації, як одній із основних ознак кризи ідентичності. Йдеться про незгоду громадян терпіти, визнавати примус та накази свого суспільства в якості справедливих.

А принципово важлива для сучасної філософії теза про сутнісний зв'язок справедливості, визнання, гідності та ідентичності, сконцентрована передусім у тому, що справедливість соціальних взаємин органічно зумовлена не стільки способом розподілу матеріальних благ, скільки процесами суспільного та індивідуального визнання. З цієї точки зору, саме люди, яким властива гідність, можуть стати не лише об'єктами, а і суб'єктами справедливості, тобто громадянами. Завдяки подоланню політичного патерналізму та існуванню індивіда як суб'єкта політичної дії відбувається глибинне переакцентування ідентичності із завузького поля міжособистісного спілкування і формування нової, заснованої на людській гідності та чесності, моделі соціальної справедливості та постконвенційної ідентичності.

К.-О.Апель, осмислюючи умови формування постконвенційної ідентичності сучасної людини, наголошує на тому, що конкретна, жива людина на спроможна набути своєї особистої ідентичності без патріотизму, проте постконвенціональний патріотизм «має здобути нормативно-моральну перевагу», а «автентичність та автономія розуму становлять ідеальні доповнювальні моменти постконвенціональної ідентичності індивіда». Ми мусимо й далі осмислювати умови можливості ідентичності особистості, заснованих на постійному напруженні сучасної людини між автономією розуму і автентичністю вибору. Його ж теза про значущість в цьому сенсі поглибленого розуміння відносин визнання як механізму взаємодії «конститутивних для процесу соціалізації людини відносин у спільноті і відносин у суспільстві» стала методологічним вступом до наступного аспекту осмислення проблеми ідентичності. То ж саме проблема визнання, ідентичності та нехтування ними перетворилася (насамперед завдяки працям А.Гонета та Ч.Тейлора) в ідею, яка пов'язує досвід персональної несправедливості та страждання з їх соціальними витоками, витлумачує буденний досвід приниження та дискримінації як нормативне та мотиваційне джерело боротьби проти економічної та культурної несправедливості.

В новітній філософії ми можемо також відшукати не лише перспективи подальшого осмислення феномену ідентичності в аспекті співвідношення її універсально-правових вимірів та культурно-історичних контекстів. А також і аргументи на користь дослідження «принципів становлення громадянської ідентичності на основі індивідуальних прав і свобод, відношення вільної особистості й національно-державної системи регулювання міжлюдських

стосунків й дій громадянина, публічного і приватного» [2, с. 8]. Проте варто не забувати про те, що йдеться і про теоретичну, філософську, і про реальну проблему: «Ідентичність може бути використана як для того, щоб сіяти розбрат, проте її можна використати і вже використовували – для інтеграції та об'єднання. І зрештою така політика ідентичності стане дієвим засобом від сучасного популізму» [1, с. 226] та утвердження політики гідності, як важливого доповнення політики ідентичності на шляху мирного, справедливого, ненасильницького подолання непорозумінь між «своїми» і «чужими».

Список використаних джерел

1. Фукуяма Ф. Стремление к признанию и политика неприятия. Київ, 2020. 256 с.
2. Національна ідентичність і громадянське суспільство. Київ, 2018. 464 с.

ТИТАР О. В., д.філос.н., доцент

Харківський національний університет ім. В.Н. Каразіна

(м. Харків, Україна)

ФІЛОСОФІЯ ЗОРОВОГО ОБРАЗУ

Постановка проблеми. Візуальне сприйняття та особливості довербального осмислення світу, що лежать в основі образного мислення та є основою створення метафор на вербальному рівні, аналізується багатьма як філософами, так і культурологами, як психологами мистецтва, так і семіотиками культури. Серед найголовніших такі нещодавні ґрунтовні дослідження, як дослідження Ф. Альперсона, Д. Бома, Дж. Вестфалю, К. Гардіна, Дж. Гейджа, К. Лайдесмана, Дж. Маунда, В. Тернера. **Мета** – розглянути різноманітні аспекти візуального сприйняття, філософські механізми побудови зорового (візуального) образу, на основі чого уточнити філософську інтегративну голографічну модель людини.

Виклад основного матеріалу та отриманих наукових результатів дослідження. М. Гайдеггер в статті «Теза Канта про буття» торкається одного з головних визначень «Критики чистого розуму» І. Канта: «Буття явно не є реальний предикат, тобто поняття про щось таке, що могло би входити до поняття тієї чи іншої речі. Воно є просто полагання речі або відомих визначень самих по собі» [2, с. 521]. Говорячи про смисл негативного виразу, М. Гайдеггер доводить, що буття в кантівському розумінні є «нічого з речового,

тобто для Канта: нічого з предметного» [2, с.365], позитивна частина виразу («чисте полагання») багатозначна і знайома навіть повсякденній свідомості, *positio* – це: «1) встановлення, поставлення, полагання як дія; 2) дещо встановлене, *thema*; 3) усталеність, положення, стан» [2, с.366]. Мова філософії використовує дві характерні назви – *percipere*, *perceptio*, сприймати щось – і *repraesentare*, «ставити дещо перед собою, тримати в уявленні... як предмет» [2, с.366] для позначення такого процесу полагання. Таким чином в суб'єкт-об'єктні відношення включаються (*repraesentare*) включаються суб'єкт-предикатні відношення (*perceptio*). У М. Гайдеггера простежується співвідношення між поняттями буття і осілості, поселення, це розуміння осілості як присутності, піклування (*perceptio* – *apperceptio*).

Репрезентаціями також в сучасних гуманітарних науках займається естетика, філософія культури, культурна антропологія, візуальна антропологія і візуальна культура. У центрі сучасних дискусій про методологію культурної та візуальної антропології насамперед питання про її міждисциплінарність, наскільки вона є продовженням культурних досліджень [1], наскільки вона може бути вписана в історію мистецтв чи навпаки – візуальна антропологія повинна працювати тільки з технологічними художніми образами (фотографія, кіно). Істотним є зауваження Міке Баль про суперечності самого предмета візуальної культури, філософії візуальної культури в постмодерністських дослідженнях – «Будь-яка спроба артикулювати цілі і методи візуальних досліджень повинна серйозно взятися за обидві складові терміну в їх негативному визначенні: «візуальний» у смислі «змішаний» – синестетичний, дискурсивний і прагматичний – і «культура» як рухлива, диференційована, перебуваюча між «культурними зонами» і виражена у практиках влади і спротиву» [1, с.246]. Інша методологічна позиція, представлена у дослідженнях останніх років відносно художнього образу і репрезентації у культурній та візуальній антропології – позиція Дж. Елкінса, котрий наполягає, що міждисциплінарність не повинна елімінуватися із культурної та візуальної антропології, а художній образ, репрезентація, повинні розглядатись на межі методологій різних наук. Дж. Елкінс, вступаючи до полеміки з М. Баль, пропонує як мінімум дев'ять основних напрямків такої міждисциплінарності [3] – експертна фактографічна історія мистецтв, образна антропологія, психологія і теорія образу, філософія мистецтва, наука про образи, підхід Деррида, котрий спеціально відмовляється від узагальнюючої дисципліни, використовуючи синтетичну методологію - «включаючи лінгвістику, феноменологію, класичну філологію, онтологію, історію мистецтва, охорону пам'яток, релігієзнавство і теорію літератури» [3, с.255]. Нарешті ця сфера може бути розглянута як сфера

неестетичного і не-дисциплінарного, поза границями певних методологічних підходів.

Теорія образу іншого сучасного православного філософа релігії Х.Яннараса будується на тлумаченні образу отцями церкви і розумінні образу у Псевдо-Діонісія Ареопагіта. Образ не можна відділяти від особистісного начала Бога і людини [4]. Апофатизм особистості й особистісного начала, а відповідно і особистісної ідентичності розглядається як динамічні події відношень, екзистенціальні за своєю суттю, цю динамічність і особистісність не може передати ніяке інтелектуальне визначення. Образ допомагає зрозуміти самототожність і мінливість особистості, надсутність Бога, за формулюванням Ареопагіта, котре часто цитує Яннарас, в образі ми зустрічаємо «сплетіння сказаного і невисловленого» [4]. Через образ можливо стає причетність непричетному, за формулюванням Ареопагіта, – «Все божественне, оскільки воно нам відкривається, пізнається нами лише за причетністю» (PG 3, 645A). Складність й антитетичність образу складається у Псевдо-Діонісія в образний семантичний синтез, коли «надсутнісна сутність», «неурозумнений ум», «невисловлене слово», являють собою образ, а не поняття, цей образ подкоряється категорії краси як заклику особистісного спілкування. Таким чином ми бачимо, що в різноманітних теоріях релігійних мислителів підкреслюється об'єднуюча культуру сутність художнього образу. Подвійність образу заключається в його символічній, духовно-матеріальній стороні. Образ мистецтва має як чуттєвий вимір, так і метафізичний вимір. Така єдність (холістичність) і така подвійність образу в мистецтві дозволяє нам говорити про нього як про символ. В істинному мистецтві образ візуального сприйняття, художній образ і Першообраз можуть бути ототоженені (іконопис). У концепції Х. Яннараса образ принципово багатоплановий, метафізичний.

Так англійський фізик Д. Бом вважає, що, згідно відкриттю А. Аспекта, «реальна дійсність не існує, і що, незважаючи на її очевидну щільність, Всесвіт в своїй основі – фікція, гігантська, розкішна деталізована голограма» [5]. Він припустив, що «елементарні частинки взаємодіють на будь-якій відстані не тому, що вони обмінюються таємничими сигналами між собою, а тому, що їх роздільність є ілюзією». Він пояснив: «На якомусь більш глибокому рівні реальності такі частинки – не окремі об'єкти, а фактично продовження чогось більш фундаментального» [5]. Згідно Бому, «реальність» має більш високий рівень розмірності, а ми сприймаємо лише її тривимірну просторову проекцію, тобто тільки частину дійсності. «Частинки – не окремі «частини», а грані більш глибокої єдності, яка кінець кінцем голографічно і невидимо подібно об'єкта, знятому на голограмі. І оскільки всі в фізичній реальності містяться в цьому «фантомі», Всесвіт сам по собі є проекція, голограма» [5]. В голографічному

Всесвіті «на більш глибокому рівні всі предмети в світі нескінченно взаємопов'язані... Все взаємно проникає з усім, ..всі розділення штучні і природа врешті-решт є безрозривна павутина» [5]. З іншої точки зору реальність – це «суперголограма, в якій минуле, теперішнє і майбутнє існують одночасно» [5]. Д. Бом припускає, що, можливо, «голографічний рівень світу є черговою сходинкою нескінченної еволюції». Із усього різноманіття проблем, пов'язаних із зоровим сприйняттям, найбільш складною і загадковою видається проблема формування зорових образів і винесення їх у зовнішній простір.

Зоровий образ створюється людиною в його внутрішньому ментальному просторі (полі) а потім переноситься у зовнішній простір в процесі навчання, починаючи з моменту народження, при тактильному контакті з фізичними тілами (формами), співвіднесення розмірів цих тіл між собою з використанням законів перцептивної перспективи. Далі, при попаданні відповідних стимулів в систему зору зоровий образ переноситься із внутрішнього ментального простору у зовнішній аж до співпадання зорового образу з відповідним фізичним об'єктом.

Висновки. Образотворче мистецтво, в тому числі живопис, засноване на численних зорових ілюзіях, тобто на зорових образах, які викликають художники у глядача за допомогою певних художніх прийомів, коли у глядача виникає тільки тривимірний зоровий образ. Те ж саме стосується і кіно, фотографії, телебачення. Голографія створює тривимірні зорові стимули, викликаючи найбільш повну ілюзію присутності і найбільш чіткі тривимірні зорові образи. Таким чином, видимий світ є сукупністю зорових образів в ментальному полі людини, винесених за межі його фізичного тіла і сформованих на підставі інформації (стимулів), одержаної із зовнішнього (і внутрішнього) світу, в тому числі на підставі зорової інформації, одержаної з «видимого поля» або «осяжного світла» (за Гібсоном).

Список використаних джерел

1. Баль М. Визуальный эссенциализм и объект визуальных исследований / Мике Баль. *Логос. СПб., 2012. №1. С. 212 – 249.*
2. Хайдеггер М. *Время и бытие. Статьи и выступления.* Москва: Республика, 1993. 447 с.
3. Элкинс Дж. Девять типов междисциплинарности для визуальных исследований (Ответ на статью Мике Баль «Визуальный эссенциализм и объект визуальной культуры»). *Логос. 2012. № 1. С. 250-259.*
4. Яннарас Х. Хайдеггер и Ареопагит, или Об отсутствии и непознаваемости Бога. URL: www.predanie.ru
5. Bohm D. *Wholeness and the Implicate Order.* London: Routledge and Kegan Paul, 1980. – 280 p.

ТИХОНРАВОВ С.М., кандидат технічних наук, доцент

Український державний університет залізничного транспорту

м.Харків, Україна

КОМУНІКАТИВНА КОМПЕТЕНТНІСТЬ ФАХІВЦІВ ЗАЛІЗНИЧНОЇ ГАЛУЗІ

Трансформація сучасного суспільства та його подальший динамічний розвиток, зокрема інтенсивна інформатизація, диджиталізація, необхідність постійного оновлення знань та досвіду, висувають нові вимоги до системи вищої освіти, яка останнім часом дуже інтенсивно змінюється, розширюючи не тільки зміст, форми та методи навчання, але також коло професійних компетентностей сучасного фахівця, в тому числі й залізничної галузі. Сучасна система вищої освіти «...покликана готувати спеціаліста нового типу, здатного до оперативної та продуктивної реалізації професійних задач», націлена на «...формування і розвиток у майбутніх фахівців таких якостей, як мобільність, ініціативність, самостійність під час отримання нових знань, готовність до ефективної міжособистісної та професійної взаємодії» [2, с. 70].

Комунікативна компетентність, яка є важливою складовою професійної компетентності фахівця, дозволяє поєднати знаннями в конкретній галузі діяльності та вміння взаємодіяти та встановлювати взаєморозуміння та із окремими людьми, конкретною соціальною групою та/або громадськістю, тобто створює передумови для набуття або оновлення знань в процесі навчання, а також налагодження ефективних професійних стосунків в ході реалізації майбутньої практичної діяльності

Комунікативна компетентність фахівця передбачає перш за все здатність встановлювати і підтримувати необхідні контакти з оточуючими людьми, а також наявність певної сукупності знань, умінь та навичок, що надають можливість реалізовувати взаємодію та спілкування з колегами, підлеглими й партнерами на ефективному рівні, що дозволяє не тільки розуміти інших, але й бути зрозумілим для партнерів спілкуванню.

Зазвичай, до складових комунікативної компетентності належать [1; 2]: вміння орієнтуватися у різноманітних ситуаціях спілкування, засноване на знаннях і життєвому досвіді фахівця; спроможність ефективно взаємодіяти з оточенням завдяки розумінню себе й інших в процесі постійної динамічності психічних станів учасників спілкування, міжособистісних відносин між ними та умов соціальної взаємодії; здатність адекватно орієнтуватися не тільки в собі та власному психологічному потенціалі, але й одночасно в потенціалі партнера, ситуації; готовність й вміння будувати контакти з людьми; наявність знань, умінь та навичок конструктивного спілкування, засобів регуляції

комунікативних дій; внутрішніх ресурсів, необхідних для побудови ефективної комунікативної дії у визначеній ситуації міжособистісної взаємодії.

Тобто, сучасний фахівець залізничної галузі, повинен володіти певним набором комунікативних навичок, зокрема, вміти ефективно формувати комунікативні стратегії, користуватися різноманітними тактичними прийомами комунікації, представляти себе (чи свою компанію) як учасника комунікативного процесу. Під ефективністю тут мається на увазі співвіднесення вербальних і невербальних прийомів з цілями і завданнями комунікації, системність окремих елементів комунікативної стратегії, практична доцільність окремих тактичних ходів.

Таким чином, фахівець залізничної галузі, який має високий рівень розвитку комунікативної компетентності, має можливість створити ефективну соціально-психологічну основу професійної взаємодії, що сприяє не тільки ефективнішому включенню особистості у виробничу діяльність, але й одночасно забезпечує досягнення більш якісного результату діяльності. Водночас, слід зазначити, що теоретичні знання та практичні вміння комунікативної компетентності у фахівців залізничної галузі потребують подальшого розвитку. Останнє потребуватиме перегляду та певного розширення змісту навчання, впровадження ефективних технологій, форм та методів комунікативної підготовки.

Список використаних джерел

1. Альохіна Н. В. Формування комунікативної компетентності майбутніх фахівців. URL: https://dspace.nuph.edu.ua/bitstream/123456789/4336/1/_doc%20%281%29.pdf

2. Гавриляк Л. С. Комунікативна компетентність як складова професійної підготовки сучасного фахівця. *Науковий журнал «ЛЮГОΣ. Мистецтво наукової думки»*, 2019. №3 (квітень). С. 70-73.

ТОЛСТОВ І.В., к.філос.н, доцент,

Український державний університет залізничного транспорту

м. Харків, Україна

ВЗАЄМОЗУМОВЛЕНІСТЬ ЛЮДСЬКОЇ ГІДНОСТІ ТА ПРАВ ЛЮДИНИ.

В сучасному мінливому глобальному світі незмінною опорою людської особистості, її глибинною внутрішньою цінністю залишається гідність. Ідея гідності, яка лежить в основі незалежності, свободи та відповідальності,

впливає на становлення та розвиток особистості. Вона належить кожному від народження і не залежить від належності до громадянства держави. Гідність виступає джерелом прав і свобод людини, а також свідомством високого рівня розвитку культури суспільства.

Істотним моментом у розумінні значення людської гідності стала Загальна декларація прав людини, яка була прийнята Генеральною Асамблеєю ООН у 1948 році, а серед новітніх доповідей ООН слід згадати «Доповідь про людський розвиток 2016: людський розвиток для кожного», де наголошується що ідея гідності людини є первинною та визначальною для всіх інших соціальних цінностей та стандартів.

Тому, як нам здається, роздуми Ю. Габермаса над питаннями трансформації феномену людської гідності, які оприлюднені у статті «Концепт людської гідності та реалістична утопія прав людини» є дуже актуальними сьогодні. У цій статті філософ торкається теми витоків сучасної інтерпретації понять «права людини» та «людська гідність».

Розглядаючи «концепт людської гідності» крізь призму прав людини, Габермас намагається з'ясувати: «чи є «людська гідність» виразом для змістовного нормативного поняття, з якого права людини можуть бути виведені за допомогою специфікації і категоризації заподіяної шкоди, чи йдеться про «порожнє, ще незаповнене позначення для каталогу окремих, далеких від взаємозв'язку, прав людини». При цьому Габермас саме ідею людської гідності вважає «нормативним джерелом сучасних базисних прав людини», оскільки «повага до людської гідності кожної особи забороняє державі використовувати будь-якого індивіда лише як засіб, хоча б при цьому метою був порятунок життя багатьох інших осіб», адже «правовою суттю захисту людської гідності з одного боку» є «самоповага», а з іншого боку – «соціальне визнання міжнародного статусу демократичного громадянства»[1, с. 66]. Таким чином, Ю. Габермас осмислює ідею прав людини в двох важливих вимірах: персональному та інституційно-правовому. Він наполягає на тому, що «людську гідність» слід вважати не просто класифікуючим виразом, свого роду муляжем, за яким ховається безліч різних феноменів, а й моральним «витоком», «каталізатором, яке поняття гідності відіграє в розумно-моральній і формально-юридичній композиції прав людини», а тому «гідність людини, яка всюди і для кожного є одне і те ж, обґрунтовує нероздільність базисних прав»[1, с. 68].

Далі Ю. Габермас додає: «гідність людини» – це сейсмограф, який показує, що права – і саме права, які повинні дати громадянам політичну спільність, дозволивши їм поважати один одного як членів добровільної асоціації вільних і рівних, – конститутивні для демократичного правопорядку», оскільки «лише забезпечення цієї категорії прав людини створює статус

громадян, які як суб'єкти рівноправності правомочні претендувати на те, щоб бути шанованими в їхній людській гідності»[1, с. 69-70].

Цікавим є аналіз ідеї гідності у межах традиційного та сучасного суспільств. У традиційному суспільстві, де «конкретне поняття гідності, або «соціальної честі», належить світу ієрархічно розчленованого традиційного суспільства», коли «особистість могла черпати свою гідність і повагу до себе самої з дворянського кодексу честі, з станового етосу ремісничих цехів або, скажімо, з корпоративного свідомості університетів». В рамках сучасного суспільства поняття гідність людини пов'язано зі статусом, який громадяни отримують лише всередині самотворення політичного порядку», при цьому «гідність, яка наділена державно-цивільним статусом, підживлюється республіканською повагою до демократичного зусилля і відповідною орієнтацією на загальне благо»[1, с. 71-72]. За таких умов, як відзначає Ю. Габермас, «громадяни є тут адресатами лише в аспекті користування правами, що захищають людську гідність, і лише в тому випадку, якщо вони взагалі потрудилися над створенням і підтримкою політичного порядку, який ґрунтується на правах людини»[1, с. 72]. Розшифровуючи цю тезу, Ю. Габермас наголошує на складному, часто трагічно-революційному шляху до визнання прав людини. Дослідник має рацію, оскільки як показує уся історія людства, практично в усі часи людина вела свою боротьбу за свої права. І це стосується не лише пригноблених, а й привілейованих соціальних груп: одні боронили свої права від зазіхань, а інші – виборювали ширші. На думку Габермаса, «права людини є реалістичною утопією, оскільки вони не прикрашають більше соціально-утопічну картину колективного щастя, а укорінюють ідеальну мету справедливого суспільства в самих інститутах конституційної держави» [1, с.74].

Підсумовуючи ми можемо стверджувати, що ідея людської гідності – це понятійний шарнір, який об'єднує мораль рівної поваги до кожного з позитивним правом, демократичними правовими деклараціями та виступає нормативним джерелом сучасних прав людини. Ця ідея має на увазі, що права вкорінені в універсальному змісті моралі. За самою своєю правовою суттю вони покликані служити захисту людської гідності, яка асоціюється, з одного боку, з самоповагою, а з іншого – з соціальним визнанням міжнародного статусу демократичного громадянства.

Список використаних джерел

1. Хабермас Ю. Концепт человеческого достоинства и реалистическая утопия прав человека. *Вопросы философии: науч.-теоретич. журнал.* 2012. № 2. С.66-80.

КОРОНАВІРУСНА КРИЗА: НЕХАЙ ВИРІШУЄ ЖЕРЕБ!

Можливо незабаром німецькі лікарі будуть вирішувати, кому саме можна жити. Етична Рада Федеративної Республіки Німеччина (ФРН) надала дещо сумнівні рекомендації, а держава мовчить. Однак є лише одне коректне вирішення цієї проблеми. В Італії та деяких інших країнах це вже настало, в Німеччині мабуть незабаром ми також матимемо таку ситуацію: у лікарнях недостатньо місць для інтенсивної терапії з апаратами для штучного дихання, аби забезпечити ними всіх пацієнтів, котрі в цьому мають потребу. Як же вирішують лікарі, хто саме отримає такий апарат?

Нещодавно Етична Рада ФРН оприлюднила стосовно цього свої рекомендації. Головне її послання звучить так, що нажаль ця інституція нічого не може рекомендувати: «Держава не повинна ...приписувати, яке саме життя необхідно рятувати першочергово у конфліктній ситуації». Однак фахові товариства лікарів – так говорить Етична Рада ФРН – можуть та повинні це робити. Ці товариства та об'єднання вже спробували робити це. Але з таким же самим результатом. У їхніх рекомендаціях це звучить так: «пріоритетність» пацієнтів необхідно визначати «на основі» перспектив щодо успіху лікування та «зважаючи» на наявність ресурсів.

Правда, щодо масштабів перспектив успіху у останніх рекомендаціях присутня часткова конкретизація: ті пацієнти, у яких перспективи дуже малі – мається на увазі: мабуть вони помруть, – за рангом перебувають нижче, аніж пацієнти з більш кращими перспективами. При цьому називаються дві речі, котрі зовсім не повинні відігравати ніякої ролі, а саме: вік пацієнта та «соціальні критерії» пацієнта.

Звичайно, рекомендації Етичної Ради ФРН та фахових об'єднань лікарів мають значно більший обсяг, а той, хто їх читає, відчуває те, наскільки вперто автори боролися із самими собою та зі змістом рекомендацій. По-іншому це й не могло бути. Однак це нічого не змінює стосовно того, що рекомендації в самому корені звучать саме так, як тут їх представлено, та що вони не є достатніми.

Рекомендації Етичної Ради ФРН страждають, перш за все, від того, що вони констатують, що буцімто лікарі покликані визначати етичні правила у більшій мірі, аніж демократично затверджений законодавець. Питань немає: лікарі мають медичну фахову компетенцію, до якої повинні прислуховуватися також парламенти та суди. Але при цьому мова не може йти про прийняття етичних рішень, а лише про медичне підґрунтя таких рішень. Бо щодо етичних

питань у лікарів зовсім не більші фахові компетенції, аніж у нас усіх. Й нашим голосом є законодавець, якого ми обрали.

Натомість тепер Етична Рада ФРН вважає, що конституція вимагає мовчати цьому законодавцю, оскільки «держава» ніколи не повинна надавати переваги одному життю перед іншим життям. Однак, з одного боку, це суперечить здоровому глузду, коли одночасно вважають, що держава буцімто повинна віддавати право щодо прийняття названого рішення в руки медичних фахових об'єднань. По-перше, у справах етики ці об'єднання не є більш вищою чи більш компетентнішою інстанцією, аніж парламент. По-друге, таке делегування права було б також рішенням держави, а саме – згодою стосовно всього, що саме потім фахові об'єднання будуть вважати етично правильним.

З іншого боку, помилковою є вже сама передумова, що буцім то Основний закон ФРН забороняє надавати перевагу одному життю перед іншим життям. Якщо це було б так, то не дозволялося б вбивати нападника у випадку вимушеного самозахисту. Оскільки саме це надає перевагу життю того, на кого зчинений напад, у порівнянні з життям нападника. Тим більше тоді не дозволялося б умирати дитину під час родів, щоб врятувати життя матері (перфорація), оскільки це надає життю матері перевагу над життям зовсім невинної дитини. Основний закон ФРН дійсно забороняє, але лише певні *обґрунтування* того, щоб надавати перевагу одному життю над іншим життям. Чітким прикладом такого забороненого обґрунтування є вік певної людини – й це фахові медичні товариства згідно з конституцією справедливо виключають в якості критерію переваги.

Таким чином, законодавець має право надавати приписи, кому саме в часи коронавірусної кризи лікарі мають першочергово надавати апарат для штучного дихання. Але які ж приписи? Легко перерахувати, що саме не може відігравати ніякої ролі. Наприклад, «соціальні критерії» в рекомендаціях фахових об'єднань. Бо безперечно було б антиконституційним, якщо когось залишити помирати лише тому, що він має не ту професію, або не має дітей. Ще в більшій мірі це стосується характеристик, стосовно яких є чіткі заборони щодо дискримінації, наприклад, стосовно статі та релігії.

Більш складніше знайти допустимий критерій, який надає перевагу. Фахові медичні товариства орієнтуються на критерій успіху одужання: той, хто має більші шанси на виживання, той перемагає. А кому не підтверджують, або підтверджують лише маленькі шанси на виживання, той вже програв. Але як це звучить у вухах людей похилого віку? Або у людей з хронічними захворюваннями чи з попередніми захворюваннями? Хоча фахові товариства у своїх рекомендаціях можуть опиратися на певні зразки: традиційні правила «черги з надання медичної допомоги» в рамках медицини катастроф (стосовно

воєн, землетрусів й тому подібного) також спочатку запитують стосовно шансів жертви на виживання. Й лише коли ці шанси у жертви у певному сенсі хороші, тоді її лікують.

Подібної позиції дотримується німецький закон про трансплантацію органів, коли розподіл органів залежить від перспективи успіху трансплантації. Однак Верховний федеративний суд Німеччини затаврував вже це як антиконституційну позицію. Й цілком по праву, якщо запитувати фахівців з конституційного права. Бо згідно з їх поглядами, Основний закон ФРН забороняє розглядати певне життя як таке, що має меншу цінність, оскільки йому загрожує особлива небезпека чи воно незабаром закінчиться.

Однак вслід за цим ригоризмом можна поставити знак питання щодо наступного: коли якийсь пацієнт взагалі не має ніяких реальних шансів на виживання, а апарат штучного дихання лише продовжить його страждання на декілька днів чи годин, в той час коли іншому пацієнтові цей апарат міг би врятувати життя. Якщо в цьому випадку надати апарат тому пацієнту, який вже при смерті, то мабуть обидва пацієнти незабаром помруть. Й те, що конституція схвалить такий результат з піднятим пальцем, або ж буде вимагати його – це ще не є переконливим. Бо в цьому положенні, власне кажучи, не одне життя протистоїть другому життю, натомість тут життя однієї людини протистоїть в більшій чи меншій мірі довгому умиранню іншої людини.

Але коли пацієнт має шанс вижити завдяки апарату штучного дихання, то Основний закон ФРН досить чітко та безспірно забороняє залишати за ним апарат лише на підставі того, що інший пацієнт має ще більші шанси. Це було б також несправедливим: «Той, хто має, тому дають» – це принцип несправедливості. А несправедливість точно не є обґрунтуванням, котре відповідає конституційним вимогам, обґрунтуванням того, щоб надати одному життю перевагу над іншим життям.

Хоча тут є одне філософсько-правове обґрунтування. Якщо надають пріоритет пацієнтам згідно з їх шансами на виживання, то збільшують до максимуму кількість тих, хто виживає. Й правило, котре це констатує, до кризи мабуть отримало б досить широку підтримку, оскільки завдяки йому підвищувався б шанс кожного пережити кризу. А потім, так можна сказати, ніхто не зможе жалітися, коли правило дійсно застосовувалося б під час кризи. Але це не є точкою зору Основного закону ФРН. Основний закон ФРН думає також про тих, котрі ще до кризи повинні були розраховувати на те, що вони будуть належати до групи з гіршими шансами: тобто, про людей похилого віку, про хворих людей та про людей з попередніми захворюваннями. А ці люди не можуть просто так наперед погодитися з названим правилом.

Але яке ж рішення тоді необхідно буде прийняти? Стосовно справедливого рішення є лише одне правило: жереб. Тоді вирішує не воля окремої людини, а її величність доля, або воля Бога для віруючих людей. Це є також коректним, оскільки жереб вирішує, незважаючи на певну особу, перед ним кожен має рівні шанси. Тому професор університету Трір (ФРН) Тіль Ціммерманн справедливо вказує на те, що наш правопорядок в якості прийняття рішення сприймає жереб також у інших відношеннях, наприклад, під час виборів бургомістрів, коли в наявності є рівна кількість голосів. А коли люди дійсно вважають, що вони просто не можуть прийняти якесь рішення, то вони повинні дозволити вирішувати випадкові.

Це є чинним в період корона-вірусної кризи лише тоді, коли два чи більше пацієнтів одночасно терміново потребують апарат штучного дихання, щоб вижити. Якщо потреба одного пацієнта більш нагальна, ніж іншого пацієнта, оскільки цей останній пацієнт певний час може протриматися й так, то перший пацієнт має перевагу. Це є також чинним правилом, згідно з яким в першу чергу надається донорський орган за законом про трансплантацію («спочатку найбільш хворому»), й це відповідає порядку конституційних вимог.

Однак такий хід призводить до іншої проблеми: Що робити, коли той пацієнт, який спочатку не був у тяжкому стані, тепер перебуває у критичному стані? Тепер також треба тягти жереб? Та чи можна буде забрати апарат у пацієнта, який перебуває на штучному диханні, якщо під час жеребкування він програє? Взагалі, чи можна забирати апарат у пацієнта, не залежно від того, за якими критеріями було надано йому апарат? Рекомендації фахових медичних об'єднань, здається, припускають таке під терміном «переоцінювання» (Re-Evaluation). Але рекомендації Етичної Ради ФРН констатують чітко те, що є загально-прийнятним серед юристів: забирання або відключення життєво важливого апарату є дією, яка націлена на вбивство. Допустимим це може бути лише у тому випадку, коли сам пацієнт дає згоду на це, або дав свою попередню згоду на випадок втрати своєї дієздатності. В нормальних випадках такої згоди пацієнт не дає, щонайменше не дає до тих пір, доки він ще має шанс.

Однак щодо лікарів, котрі розподіляють апарати штучного дихання, Етична Рада ФРН обіцяє «вибачливу поблажливість правопорядку», якщо вони слідуєть своїй совісті та рекомендаціям своїх фахових об'єднань. Але я тут не був би таким впевненим. Хоча в кримінальному праві і є так звані підстави, котрі виправдовують провину. Однак рекомендації фахових медичних об'єднань до них не належать. Й це правильно, оскільки ці об'єднання не мають особливих етичних компетенцій. Також совість лікаря сама по собі ще не є підставою, котра виправдовує провину, так само як і совість інших людей.

Тут серед визнаних підстав, котрі виправдовують провину, до уваги можна прийняти лише над-законну крайню необхідність. Однак випадки, стосовно яких вона приймається, не стосуються того, що певна людина умиривляється/убивається на користь іншої людини, а стосуються лише того, коли одна людина жертвується на користь багатьох людей; й притому мова йде про ту людину, котра й без цього вже є втраченою. Прикладом тут є збиття пасажирського літака, котрий захопили терористи та направляють у висотний дім. Також втраченим є той, у котрого забирають апарат, але лише тоді, коли його шанси на врятування знизилися до нуля.

Можна разом з Етичною Радою ФРН покладатися на те, що суди все рівно виправдають всіх тих, котрі забирають, наприклад, апарат штучного дихання у пацієнта, оскільки інший пацієнт має вищі шанси на виживання. Однак, не зважаючи на сумнівність цього прогнозу виникає питання: За яким правом ми піддаємо ризику покарання лікарів? Та за яким правом ми переносимо відповідальність на суди, котрі покликані не для того, щоб виставляти елементарні правила, а для того, щоб їх застосовувати? Законодавець тепер терміново повинен взяти відповідальність на самого себе. Якщо він цього не зробить, то хворі, лікарі та судді вимушені будуть розплачуватися за його боягузтво.

(Переклад з нім. мови В. Абашинік)

ХРИСТОФ Р., габілітований доктор філософії, професор
Університет Цюріха

м.Цюріх, Швейцарія

ПОПУЛІСТИ: ВЖЕ ПЛАТОН ЗАСТЕРІГАВ ВІД НИХ

Хто сьогодні роздумує про демократію, той зробить добре, коли прочитає античних філософів [1]. Зараз вони більше допомагають, аніж невпевнені в собі політологи. Вже побіжний погляд на шпальти найважливіших газет дає наочну ілюстрацію того, наскільки актуальною є античність в сучасній, досить напруженій по всьому світу політичній ситуації. Адже на протязі останніх років там просто таки мерехтить від понять античного походження. Крім цього, також не можна не усвідомлювати того, що демагогія («керівництво народом»), яку можна легко звести до спокуси, та популізм знову повсюди входять в моду.

Відповідно дуже численними є звернення інтелектуалів, журналісток та журналістів до цієї теми, котра з часів Античності є досить вірулентною. В сучасних політичних дискусіях також вже неможливо обійтися без багатьох

грецько-римських понять та концептів. Серед них не в останню чергу можна назвати – демократію у всіх її багатоманітних ігрових формах ще з часів античної Греції, але також – плутократію і олігархію, автократію, деспотію та тиранію, а ще й – республіку та сенат, президента та диктатора.

Той, хто сьогодні вдається до більш глибокого змістовного критичного аналізу політичної філософії давніх греків та римлян, вже скоро може констатувати, що античні роздуми представляють собою чудовий резервуар різних суспільно-політичних точок зору, імпульсів та прикладів окремих випадків. Вони запрошують так би мовити самі по собі до порівнянь та розмислів про нашу сьогоденну ситуацію. Надзвичайно актуальним є, наприклад, списання боргів у Афінах за часів правління державного діяча Солона (давньо-грец. Σόλων, 640–560 рр. до н.е.), відомого політика-реформатора та «примирителя», котрий був налаштований на соціально-політичні компроміси. Або також роздуми щодо соціальної солідарності та досить великої різниці між найбагатшими та найбіднішими, котра хоча й була ще відносно терпимою у тодішньому суспільстві.

Будучи впевненим в тому, що дуже велике багатство в принципі неможливо поєднати з високою моральністю, античний філософ Платон у праці «Закони» в рамках свого проекту оголошує декрет про абсолютну рівність щодо земельного володіння у колонії на острові Крит. Кожен громадянин повинен отримати єдине невідчужуване землеволодіння, а стосовно іншої власності визначається фактор 4 в якості найвищої межі – лише таким чином можна запобігти розколу в середині країни, котрий породжується в рівній мірі як злиденною бідністю, так і занадто великим багатством. Дуже слушно Аристотель вказує у цьому відношенні, що вже Солон намагався впливати на певну збалансованість у сфері відносин володіння.

Знов таки, друг Платона, філософ Архіт Тарентський (Ἀρχύτας, 435–355/350 рр. до н.е.), у досить значному фрагменті майже в гімнах вихваляє правильну «пропорцію» між різними прошарками суспільства, котра націлена на досягнення гармонійної рівності. Якщо люди досягнуть її, то вони будуть в змозі «завершити невдоволені заколоти та збільшити злагоду». Оскільки тоді «πλεονεξία» (давньо-грец. «бажати мати більше») вже не буде, як тільки вона буде реалізована та запанує рівність – завдяки цьому досягається баланс у взаємному обміні між собою. Заради цього бідні отримують від багатих, а багаті дають тим, хто цього потребує, й при цьому обоє вірять, що завдяки цьому будуть мати таке саме. В чому саме полягала така рівність – це дає зрозуміти Аристотель, коли він вихваляє мешканців Тарента (грец. Τάρων) за те, що вони надали свої володіння у сумісне користування бідним, й завдяки такому заходу зробили «натовп дружньо налаштованим».

В такі часи, які ми переживаємо сьогодні, коли небезпека загрожує демократіям навіть у історичних країнах-засновниках демократій, надзвичайну актуальність має платонівський ідеальний аналіз тих причин, котрі призводять до нестабільності та занепаду політичних порядків. В той час коли учень Сократа найважливішими рушійними силами стосовно переходу від олігархії до демократії називає розгнuzдану жадібність до багатства та «безсоромне господарювання», котре загнало багатьох громадян у злидні, – й тим самим він презентує тут критику капіталізму задовго до його виникнення, згідно з Платоном, демократія з завищеною уявою про «рівність», котра наділяє «свого роду рівністю рівним чином рівних, так і нерівних», несе в собі зародок майбутнього перевороту в сторону тиранії.

Щодо демократії свого часу Платон змальовує картину крайнього індивідуалізму, котрий направляється лиш одним бажанням та зовсім не приймає до уваги жодного виду права та закону. Замість сорому та поміркованості на перший план виступають злодіяння та розпутства, «свободу» плутають з анархією, марнотратство з розкішшю, сміливість з безстыдством. А коли погані політичні «управлінці» дозволяють, щоб вимога свободи переходила межі необхідної міри, то вони продукують, як би ми сьогодні сказали, так званих «озлоблених громадян», котрі ображають розумну еліту, називаючи її «розпутною та олігархічною», й симпатизують лише тим політикам, які сплітаються з ними в симбіозі.

Внаслідок цього, згідно з Платоном, порядок розрушується не лише в державі, але також і в суспільстві та родині, де із-за перекручених відносин батьки бояться дітей, а вчителі – школярів, де люди поважного віку ведуть себе по-дурному на кшталт молоді, щоби буцімто не здаватися «неприємними та властолюбними», й де ці відмінності розмиваються не лише між панамі та рабами, але й так само між різними статями [2]. На подібному невдоволенні сьогодні ґрунтується регульована полеміка нових правих проти представників «політичної коректності», «ЛГБТ» та гендерності, котрі останніми роками стали все більше й більше домінуючими у публічному просторі.

Такого роду утрирувана свобода, котра сприймає кожен закон як неприпустиме обмеження, згідно з Платоном, приводить в дію механізм неочікуваного переходу до надмірного рабства. На окремих соціальних динаміках, котрі в такому випадку спостерігає Платон, ми можемо не зупинятися. В будь-якому випадку тут центральну роль відіграють хитрі популісти, котрі «забирають власність у тих, хто її має, та розподіляють між народом, а найбільшу частину від неї залишають для себе». А оскільки народ має тенденцію до того, щоб особливо турбуватися за окремих ватажків та возвеличувати їх, то із безсовісних демагогів, котрі в якості «помічників

народу» прислужують натовпові шляхом обіцянок про списання боргів та новий перерозподіл країни, потім виходять тирані.

До паралелей, котрі найбільше заслуговують уваги, між наративом Платона та наглядним матеріалом, котрий зараз безперервно надають сучасні «ліберальні демократії» в Європі, Азії та Північній Америці, належить не лише тенденція того, що автократи завдяки перебільшеним обіцянкам безпосередньо шукають гарантованої підтримки у народу та його згоди, але й також їхнє самозбагачення, яке набуло епідемічного характеру, та регулярні затівання ними різних воєн з метою, «щоб народ постійно мав потребу у поводитиреві».

Політична філософія епохи Античності суттєво відрізняється від сучасної науки про політику, котра в період сьогоденної глибинної невпевненості здається знову, можливо по-новому, привабливою, не стільки суттєвою відсутністю якісних емпіричних методів, а скоріше – послідовним етико-антропологічним обґрунтуванням. Бо точні аж до невеликих нюансів суспільно-політичні спостереження обох протагоністів, Платона та Аристотеля, ґрунтуються на яскраво вираженій скептичній картині людини. На відміну від виступаючої в ролі пункту орієнтації, але й також у рівній мірі корисної ідеальної держави, котру навряд чи можна реалізувати в житті, та в котрій філософ-фахівець виступає в ролі «натхненного закону», згідно з Платоном у нашому конкретному життєвому світі невід’ємним є чітке слідування законам, оскільки у іншому випадку «людина нічим не відрізняється від самих диких тварин». Адже, як продовжує Платон в книзі 9 своєї роботи «Закони», «природа не створила жодної людини, котра була б у змозі пізнати те, що саме є корисним для політичного співіснування, чи постійно могли та воліти робити найкраще, якби людина це пізнала».

Нелегко дійти до усвідомлення того, що для «справжньої політичної науки» в центрі перебуває саме спільнота, а не індивідуум, й що саме така ієрархія порядку кінець-кінцем слугує досягненню переваги обох. Й навіть коли хтось дійде до такого усвідомлення, – якщо він в якості автократа буде панувати над полісом та звільнить себе від обов’язку будь-якої звітності (або ми можемо сказати сьогоденською актуальною термінологією: без «системи стримувань та противаг»), – то він ніколи не буде в змозі залишатися вірним цьому переконанню на протязі всього свого життя й послідовно ставити загальний добробут вище приватного добробуту. «Натомість людська природа буде його спонукати до «бажання мати більше» та до переслідування своїх власних інтересів, адже вона супроти розуму уникає болі та полює за задоволеннями й ставить ці обидва моменти вище, аніж те, що є більш справедливим та кращим. Тож вона буде продукувати в самій собі темноту й, нарешті, наповнить саму себе та увесь поліс всілякими негараздами».

Ця ненаситність, тобто «бажання мати все більше» («*prenoxía*»), котру у діалозі «Горгій» відомий софіст Каллікл (давньо-грец. Καλλικλῆς) із V-го сторіччя до н.е. позитивно оцінює як природне право сильнішого, для Платона є фундаментальним моральним злом взагалі, причому як в політичній, так і в індивідуальній сфері. Відповідно Сократ у платонівському діалозі наполегливо вимагає до початку будь-якої політичної діяльності розпочинати із самого себе та спершу навчитися володіти своїми власними бажаннями та пристрастями. І хоча Аристотель в своїх суспільно-політичних аналізах часто надає тверезу оцінку, для нього також не виникає питання щодо того, що моральне виховання є значно важливішим, аніж будь-яке урівнювання у сфері власності: «Оскільки скоріш треба урівноважувати пристрасті, аніж власність, однак це неможливо, коли громадяни недостатньо виховані законами».

Отже тепер здається зрозумілим: Саме на сучасному етапі розлому та зростаючої втрати орієнтації особливо заслуговує уваги те, щоби більш пильніше прислухатися до суспільно-політичного мислення епохи Античності. Не дивлячись на існуючу часову та культурну дистанцію, здається, що воно до сих пір не втратило свого критичного потенціалу щодо рефлексії.

Список використаних джерел

1. Riedweg Ch. Philosophie für die Polis: Akten des 5. Kongresses der Gesellschaft für antike Philosophie 2016 / herausgegeben von Christoph Riedweg; in Zusammenarbeit mit Benedetta Foletti, Michèle Hegi, Laura Napoli, Tim Richter und Camille Semenzato. Berlin, Boston: Walter de Gruyter, 2019. X, 644 S.

2. Riedweg Ch. Mysterienterminologie bei Platon, Philon und Klemens von Alexandrien / von Christoph Riedweg. Berlin, New York: Walter de Gruyter, 2019. xii, 192 p.

(Переклад з нім. мови В. Абашинік)

ЧАПЛИГІН О.К., д.філос.н., професор

Харківський національний автомобільно-дорожній університет

СУК О.Є., старший викладач

Харківський національний автомобільно-дорожній університет

м.Харків, Україна

**ВІД MONO- ДО POLY– ЕВОЛЮЦІЯ ПОГЛЯДІВ НА СУТНІСТЬ
ЛЮДИНИ**

Сутність людини є однією з найактуальніших проблем філософської думки. В різні часи філософи по різному розглядали цю проблему. Так, за

радянських часів найбільш популярними були при викладанні курсу філософії були «Тези про Фейєрбаха» К. Маркса. Один з них проголошував, що «сутність людини не є абстракт, притаманний окремому індивіду», а «у своїй дійсності вона є сукупністю усіх суспільних відносин». Інший наполягав на тому, що філософи «лише пояснювали світ», а «справа полягає в тому, щоб його змінити» [1, с. 3]. Звичайно, нічого крамольного у цих тезах немає, якби, поперше, вони не були обожнені, і будь-які сумніви у їх абсолютній істинності не піддавалися своєрідній анафемі із зовсім не смішними наслідками для того, хто на це б наважився. А, по-друге, навкруг цих тез, що їх нашвидкоруч написав К. Маркс, будувалася ідеологія та практична робота.

Оскільки філософію старанно намагалися «онаучити», розглядати її як науку серед інших, а ідеї останньої, як відомо, рано чи пізно мали втілитися на практиці, то й ті, хто писав дисертації з філософії, обов'язково мали в авторефераті заповнювати рубрику «Практичне значення дослідження». Добре, коли автору приходило на думку записати щось більше, ніж підготувати лекційний курс на задану тему. Але у більшості випадків обмежувалися саме цим. Тим більше, що після захисту дисертації нахто і ніколи не цікавився тим, чи читає автор курс чи ні, взагалі чи можливо це у вкарарі заадміністрованих навчальних планах наших вишів. Цей ритуал зберігається і сьогодні в незалежній Україні.

Складніше виглядає ситуація з ідеєю соціальної сутності людини. Навкруг неї будувалася теоретична і практична діяльність безлічі партійних, комсомольських, профспілкових і інших контролюючих, організовуючих і спрямовуючих органів та організацій. Армія пропагандистів, теоретиків «єдино вірного вчення» старанно вибудовувала навкруг цієї тези теорію комуністичного виховання. Раз «сутність людини» полягає в сукупності суспільних відносин, значить суспільство не тільки має право виховувати кожного його члена, а повинна робити це в обов'язковому порядку, незважаючи на стать, вік, походження, уподобання. Щоб досягти бажаного результату, треба відповідним чином змінити суспільні відносини і виховувати у потрібному напрямку людину. В результаті, через певний час народжується міф про нову, радянську людину [2].

А наші «теоретичні» пошуки зводилися до того, щоб додатково аргументувати марксові тези шляхом пошуків життєвих прикладів. При цьому не допускалися ніякі аргументи «проти», у кращому разі дозволялося переповідати полулегендарну історію, що відбулася між античним філософом Платоном та його сучасником Діогеном. Як відомо, Платон першим у європейській філософії поставив питання про сутність речей. За П.С. Тарановим Платон так визначав сутність людини: «Людина є істота

безкрила, з двома ногами і пласкими нігтями, здатна володіти суспільним знанням» [3]. А іспанський автор П.Г. Калеро передав цей епізод у історико-філософському анекдоті «Строкатий птах»: «Платон з Діогеном недолюбили один одного і не упустили нагоди обмінятися шпильками. Платон назвав людину «безпір'яним птахом». Почувши це визначення, Діоген показав публіці обскубленого півня, заявивши: ось людина в уявленні Платона» [4].

Коли ця історія озвучувалася у студентській аудиторії, це завжди викликало пошвавлення, і вважалося, що марксова позиція у питання про сутність людини у порівнянні з «якимось» Платоном, є безперечно переважаючою. Але після 1991 року, коли ідеологічний та адміністративний контроль було майже відмінено, ми змогли говорити і писати більш вільно.

Своєрідним поштовхом у розумінні того, що до проблеми сутності людини неможна підходити з позицій монізму стала монографія Володимира Васильовича Шкоди «Виправдання багатоманітності (принцип поліморфізму в методології науки)». Книга вийшла у 1990 році. У передмові автор писав: «Головне завдання, яке я поставив перед собою, приступаючи до роботи над цією книгою. – дати критику трактування категорії єдності як одноманітності, розуміння єдиного як одного» [5, с. 3]. «На чому ж базується реальне проникнення ідеї одноманітності в нашу суспільну свідомість, - запитує автор і відповідає:...зрівняти, нівелювати, стерти усі грані і подолати усі відмінності, обезлічити, уніфікувати – ось імператив тієї системи, котра отримала назву командно-адміністративної» [5, с. 3]. Чи хіба ж практика, котра десятки років спиралася на цей імператив, могла народити в умах людей щось інше, аніж ідеал одноманітності? У цих умовах теза про єдність багатоманітності – пустий звук, книжний релікт. Луною відкликається серед людей, які його повторюють, незамислюючись і не розуміючи. Якщо одноманітність панує в соціальних інститутах, економіці, політичній діяльності, у самій гушавині життя, то яку силу має ця теза? [5, с. 3].

І хоча в монографії мова йшла перш за все про принцип поліморфізму (на протипагу пануючому раніше монізму) в методології науки, цей принцип неважко було екстраполювати на інші проблеми, у тому числі і на розуміння сутності людини.

Вже у кінці ХХ сторіччя один із співавторів даної статті у своїй докторській дисертації без будь-яких вагань фіксував, що у самого К. Маркса ця сутність виглядає більш широкою, а його версія – лише одна з кола ідей, що були проголошені мислителями у другій половині ХІХ століття [5, с. 43-47]. Вказувалося і на недоліки щодо розуміння людської сутності. Зокрема, це була вже згадувана абсолютизація у процесі її становлення феномену суспільних відносин, більш того – редукування до них чисельних проявів сутності людини.

Також очевидною слабкістю цієї інтерпретації проблеми є ігнорування духовного зрізу людського буття. Автор погоджувався з висловлюванням Е. Фромма про те, що у Маркса родова сутність людини складається лише з позитивних якостей. Зняти відчуження, за Марксом, означає приведення існування людини у відповідність з її сутністю. Останнє ж – явище виключно позитивне. Їй заважає лише недосконале існування. Треба створити гідні людини умови існування – і та, майже автоматично, зміниться найкраще [4, с. 34-35]. Сам Е. Фромм розглядає людську сутність як амбівалентну, тобто таку, у якій зіштовхуються так звані матріархальні та патріархальні комплекси людського самовідношення. З одного боку, мова йде про потяг до самореалізації, самоутвердження, свободи, з іншого – до звичного самозабезпеченого, спокійного життя[6].

Кінець-кінцем, були зафіксовані декілька груп визначень сутності людини (біологізаторські, психологічні, соціологічні, духовно-релігійні та космічні) [5, с. 89]. При цьому було зазначено, що «сутність будь-якого явища не може... розглядатися однозначно як якась остаточна і єдиноможлива даність. Тим більше це справедливо по відношенню до людини, як істоти, що виявляє себе багатобічно [5, с. 89-90].

Справжній прорив у цьому відношенні здійснив відомий український філософ Віталій Георгійович Табачковський (1944-2006), який у своїй останній книжці «Полісутнісне Ното: філософсько-мистецька думка в пошуках «неевклідової рефлексивності» дав розгорнутий аналіз становлення у європейській філософії ідеї полісутності людини у минулому та в сучасну добу. Причому, зрорбив це, відштовхуючись від філософсько-літературного матеріалу. Колега В. Табачковського Є. Андрос назвав цю роботу «книгою – заповітом» [7, с. 100]. Як одну з найхарактерніших рис книги він називає «мистецько-літературні вподобання» автора. Вся книга пронизана зверненням до художніх текстів письменників та поетів першої величини: Федора Достоєвського, Бруно Шульца, Марселя Пруста, Джеймса Джойса, Франса Кафки, Йосипа Бродського, Юрія Андруховича, Шарля Бодлера, Симони де Бовуар, Альбера Камю...» [7, с. 100-101].

Є. Андрос про це пише так: «І ще одна надзвичайно вагома тема, яка завжди хвилювала Віталія. Йдеться про культуру мислення та про реалізацію цієї культури у педагогічній практиці [7, с.т 104]. Цьому присвячені дві останні глави книги В. Табачковського. Фактично мова тут не йде про якісь часткові заходи по удосконаленню викладання філософії та споріднених дисциплін, а про застосування принципів нової педагогіки замість існуючої на теренах імперії, що зникла зі світової мапи.

В. Табачковський пише: «На зламі століть і тисячоліть не просто переглядаються, а радикально переосмислюються усталені погляди на людину, культуру, соціум, особливо на способи їх взаємодії» [3, с. 397]. Переглядається «антропологія проповідників», яка стосується радже бажаного, ніж реально існуючого образу людини, а також «антропологія нормативізму і ригоризму та відповідна їм нормативістсько–репресивна педагогіка. У цьому ряду також має бути подолане утопічно-нормативістське бачення соціуму [3, с. 397]. Натомість їм на заміну мають прийти розуміння людини як полісутнісної істоти, а антропологічна рефлексія гуманістичного спрямування має переорієнтуватися з гучних слів на спроби зарадити стражденній, часто безпорадній істоті у розв'язанні повсякденних проблем існування – до того ж тоді, коли Номо перебуває у кризовому стані [3, с. 397].

Автор називає декілька пунктів, які демонструють черствість і бездушність ставлення до простої людини, отруюють її повсякденне існування. «Ніякі декларативні заяви, про людину як найвищу цінність суспільства нічого не варті доки їх не доведено до конкретних економічних, політичних, юридичних, адміністративних, медичних тощо приписів, які олюднюють світ Номо [3, с. 397]. І далі: «Треба, щоб теоретична антропологія, педагогіка, соціологія, подібно до медицини, слідували гаслу «Не зашкодь!». Вони повинні враховувати не тільки чималу «пластичність» людини, але й не меншу (якщо не більшу) її крихкість» [3, с. 398].

Першоосновою виховання має бути, на думку В. Табачковського, теорія суб'єктивності, а не об'єктивістський підхід, який панував у теорії виховання радянського зразка. При цьому спиратися не тільки на розумово-раціоналістичні компоненти свідомості, але й враховувати, так звані сили «антропологічного підпілля» (відчуття, потяги, тощо).

Тотальна раціоналізація формування людини, що йде з епохи Просвітництва, нанесла багато шкоди не одному поколінню. Загальний пафос автора полягає не в абсолютному запереченні усього, що було нароблено у минулому, а у необхідності єдності філософсько-антропологічного, соціально-педагогічного та загально-соціологічного підходів.

В сучасній філософії проблема полісутності людини стає однією з найважливіших. Це обумовлено глобальним характером розвитку світової спільноти та неможливістю вирішення проблем без оцінки сутності людини та її призначення.

Список використаних джерел

1. Маркс К. Тезиси о Фейербахе. К. Маркс и Ф. Энгельс Соч. Изд. 2-е, Т.3. Марксистсько-ленінська філософія у світлі «останніх рішень». Постанова «Круглого столу»// Філософська і соціологічна думка. 1995. № 3-4. с. 16-40

2. Смирнов Г.Л. Советский человек. Формирование социалистического типа личности.- 2-е изд., доп. Москва: Политиздат, 1973. 414 с.

3. Табачковський В. Полісутнісне homo: філософсько-мистецька думка в пошуках «неевклідової рефлексивності». Київ: Парапан, 2005. 432 с.

4. Калеро П.Г. Философия с шуткой. О великих философах и их учениях. Москва: Колибри; Азбука-Аттикус, 2011. 400с.

5. Шкода В.В. Оправдание многообразия (принцип полиморфизма) в методологии науки). Харків: Основа, 1990. 175 с.

6. Чаплигін О.К. Творчий потенціал людини як предмет соціально-філософської рефлексії. Дисертація на здобуття наукового ступеня доктора філософських наук. Харків: ХНАДУ, 2005. 399 с.

7. Андрос Є. Про творчу спадщину Віталія Табачковського. *Філософська думка*. 2016. С. 90-105

ШАПОВАЛ В.Н., д. филос. н., профессор

Харьковский национальный университет внутренних дел

г.Харьков. Украина

ИСТОРИЧЕСКИЕ ЭТАПЫ И СУЩНОСТЬ КОММУНИКАТИВНЫХ ТЕХНОЛОГИЙ

Развитие коммуникативных технологий, их происхождение и сущность является одной из актуальных проблем нашего времени. Информационно-цифровой мир всё активнее проникает в нашу жизнь и альтернатива этому не просматривается. Этот мир, с одной стороны, потрясает наше воображение своими возможностями, с другой, вызывает тревогу своими резкими поворотами и неожиданными последствиями. В этой связи, представляется достаточно важным коснуться вопроса исторических этапов развития коммуникативных технологий, выделить основные черты каждого этапа, указать на их важнейшие характеристики и сущность.

Условно можно выделить следующие исторические этапы развития коммуникации: 1) общинная коммуникационная система; 2) рукописная коммуникационная система; 3) мануфактурная коммуникационная система; 4) индустриальная коммуникационная система; 5) цифровая (мультимедийная) коммуникационная система [1].

Человек относится к коллективным существам, и общение является одним из самых важнейших условий его формирования и превращения в полноценного члена социума. Появление технологий и динамичное внедрение

их в информационно-коммуникативную сферу заставляет по-новому взглянуть на этот процесс. Сегодня можно уверенно констатировать, что между коммуникацией и общением нельзя ставить знак равенства. Наличие в процессах коммуникации субъективного фактора еще не превращает ее в общение, хотя они имеют общие свойства. Общение во многом отличается от коммуникации. Его нельзя сводить к простому обмену информацией или, тем более, передаче информации. Такой обмен происходит, например, между машинами, или между животными. Общение – это обмен информацией, направленный на установление сложных эмоциональных связей между субъектами. «Коммуникация, – указывает Л.Ф. Чертов. – это только техническая сторона всяких информационных контактов между субъектами деятельности, опосредствующая все виды этой деятельности, в том числе и деятельность общения, коль скоро оно выделяется в самостоятельный вид. С этой точки зрения понятия «общение» и «коммуникация» не могут противопоставляться друг другу, поскольку они лежат в различных плоскостях» [3, с. 218]. «Суть общения, – отмечает В.Н. Сагатовский, – не в том, что это обмен информацией, но в том, что в нем каждый из участников видит друг в друге – вынужденно или добровольно – субъекта, обладающего определенными смыслами, целями, программой деятельности» [2, с. 151]. Коммуникация может обслуживать или сопровождать общение, выступая в качестве его формы. В.Н. Сагатовский в своей «Антропологии» подчеркивает, что «не следует смешивать содержание общения, которое задается базовыми ценностями субъектно-субъектных отношений, с формой осуществления общения через средства – язык, информационные системы. Обмен информацией служит средством общения, но не является его сущностным смыслом» [2, с. 152].

Коммуникация в социальных сетях, которая приобрела поистине глобальный характер, и распространяется со скоростью эпидемии, в действительности является формальным и достаточно поверхностным общением. При злоупотреблении ею со стороны людей с неустойчивой психикой, в особенности, маленьких детей и подростков, во всей силе проявляется негативный характер такого рода коммуникаций. Для социализации и полноценной жизни в социуме люди нуждаются в непрерывном и постоянном живом человеческом общении.

Какие бы успехи не демонстрировали информационно-коммуникационные технологии, нужно всегда помнить, что это всего лишь средство, а цели, ради которых они существуют, задает человек, личность. Чем более развитой будет личность, чем лучше она будет понимать этот мир и свое место в нем, тем более дальновидными и осмысленными будут ее цели, тем

более плодотворной будет ее жизнь. По большому счету, технологии возникли и существуют для того, чтобы люди могли реализовывать себя, свой безграничный творческий потенциал. Забвением истины, что не люди должны служить технологиям, а технологии – людям, может иметь самые трагические последствия.

Список использованных источников

1. Докучаев И. И. Основы теории коммуникации: учеб. пособие. Комсомольск-на-Амуре: ФГБОУ ВПО «КнАГТУ», 2013. 105 с.
2. Сагатовский В.Н. Философия развивающейся гармонии. Философские основы мировоззрения: В 3 ч. Ч. III. Антропология. Человек и Мир: укоренена ли Вселенная в Человеке. Санкт-Петербург: Петрополис, 1999. 288 с.
3. Чертов Л.Ф. Знаковость. Опыт теоретического синтеза идей о знаковом способе информационной связи. Санкт-Петербург: Издательство СПбГУ, 1993. 382 с.

ШЕПЕЛЕНКО Т.В., к.н. з ф.в. і с.

Український державний університет залізничного транспорту

м. Харків, Україна

ФОРМУВАННЯ ФІЗИЧНОЇ КУЛЬТУРИ СТУДЕНТІВ НА ОСНОВІ ІНФОРМАЦІЙНО-КОМУНІКАТИВНИХ ТЕХНОЛОГІЙ

На тлі стрімких змін, що відбуваються сьогодні у всіх сферах життя суспільства, важливе значення набуває задача кардинальної модернізації освітнього процесу для досягнення соціально значущих позитивних результатів. Створення і розвиток інформаційного суспільства передбачає широке використання інформаційно-комунікативних технологій.

Розвиток суспільства сьогодні диктує необхідність використання нових інформаційних технологій у всіх сферах життя, зокрема у фізичному вихованні. Дуже важливо знайти застосування комп'ютерним технологіям у процесі фізичного виховання студентів як засобу методичної підтримки навчального процесу.

На перший погляд, комп'ютер та заняття фізичною культурою уявляються не сумісними, тому що фізкультура – це, по-перше, рух. Задача викладача складається з вибору таких методів навчання, які дозволили б кожному студенту проявити свою активність, креативність, активізувати рухову та пізнавальну діяльність.

Використання інформаційно-комунікативних технологій на заняттях з фізичного виховання – процес об'єктивний та закономірний. Майбутній фахівець повинний володіти достатнім рівнем технологічної підготовленості та «інформаційної культури» для того, щоб бути конкурентоспроможним та вміти приймати оптимальні рішення у різних ситуаціях.

У процесі фізичного виховання студентів вирішуються наступні задачі: усвідомлення соціальної значущості фізичної культури та її значення у розвитку особистості та підготовці до професійної діяльності; знання науково-біологічних, педагогічних та практичних основ фізичної культури і здорового способу життя; формування мотиваційно-ціннісного відношення до фізичної культури; оволодіння системою практичних умінь і навичок, що забезпечують збереження і зміцнення здоров'я; створення творчого та методично обґрунтованого використання фізкультурно-спортивної діяльності у майбутніх професійних і життєвих досягненнях.

Використання інформаційно-комунікативних технологій під час навчальних занять з фізичного виховання дозволяє вирішити ці задачі.

Дисципліна «Фізичне виховання» включає великий обсяг теоретичного матеріалу, на вивчення якого не передбачені лекції, тому використання інформаційно-комунікативних технологій дозволяє ефективно вирішити цю проблему. Електронні презентації можуть бути, за суттю, конспектом лекції; інтернет ресурси можна використовувати як засіб самонавчання і самостійної роботи. Для перевірки знань з теорії фізичного виховання використовують комп'ютерне тестування. Даний вид контролю потребує знань та логічного мислення.

На етапах навчання та удосконалення технічних прийомів і елементів вербальний спосіб передачі інформації іноді буває недостатнім. Потребується максимальне використання наочних матеріалів для створення правильної уяви у студентів про техніку рухового елементу. Використання відеороликів з показом фізичної вправи надає студенту можливість точно і технічно правильно відтворити руховий елемент, що сприяє засвоєнню рухових навичок.

Відеозйомка вправ, що виконуються після навчання, дозволяє під час перегляду візуально побачити помилки і недоліки виконання вправ та зробити корегування.

Таким чином, використання інформаційно-комунікативних технологій на заняттях з фізичного виховання дозволяє сформувати мотиваційно-ціннісне відношення до фізичної культури, настанову на здоровий спосіб життя, фізичне самовдосконалення та самовиховання, потребу у регулярних заняттях фізичними вправами.

Негляючи на визначені труднощі, які пов'язані з організаційними, матеріально-технічними, науково-методичними аспектами розробки і впровадження сучасних інформаційних технологій у фізкультурну освіту, все ж вони викликають зацікавленість у спеціалістів у сфері фізичного виховання і спорту, тому що як і в інших сферах діяльності назріла необхідність переходу від традиційних форм підготовки, які спрямовані, у першу чергу, на накопичення визначених знань, умінь і навичок, до використання сучасних комп'ютерних, а точніше, інформаційно-комунікативних технологій, які дозволяють значно ефективніше здійснювати збір, обробку та передачу інформації, вести самостійну роботу та самоосвіту

СЕКЦІЯ II. ЕКОНОМІЧНІ НАУКИ

АЛЕКСАНДРОВА О.Ю., к.економ.н, доцент,

Український державний університет залізничного транспорту

КОСИЧ М.В. к.економ.н, доцент

Український державний університет залізничного транспорту

м. Харків, Україна

ІСТОРИЧНІ АСПЕКТИ ВИНИКНЕННЯ ТА РОЗВИТКУ МОНОПОЛІСТИЧНИХ ОБ'ЄДНАНЬ

Історія існування монополії досить тривала, однак протягом розвитку ринкових процесів монополістичні тенденції виявлялися нерівномірно і в різних формах.

Найбільш яскраво прояв монополістичних тенденцій відбувався на рубежі 19 і 20 століть в США, яка на той момент стала однією з найрозвиненіших і найбагатших країн світу. США - перша держава, яка постала перед проблемами переходу від економіки вільної конкуренції до переваги монополій [1]. Тому дана країна є родоначальником антимонопольного законодавства в економіці, як способу зниження негативних наслідків від функціонування монопольних об'єднань. Це призвело до того, що вчені перейшли від дослідження ринків досконалої конкуренції до ринків недосконалої економіки, як того вимагала практична діяльність.

Розвиток господарської практики призвів до появи нових монополістичних утворень. На кожному етапі економічних відносин виникали різні форми монополізації господарства: підйом акціонерної власності, посилення ролі банків і розвиток системи участі, монополістичні об'єднання як засіб централізації капіталу, розвиток форм капіталістичних підприємств і поява нових форм об'єднання. Перераховані процеси впливали на розвиток економічних відносин в світі, у тому числі і ці процеси посилювали рівень монополізації господарства.

Прискорення науково-технічного прогресу і зростання попиту на продукцію породило нові форми монопольних об'єднань на базі акціонування капіталу для забезпечення масового виробництва.

Іншим фактором виникнення монопольних об'єднань є посилення ролі банків та інших фінансових установ з так званою системою участі. Зростання концентрації виробництва і капіталу призводило до необхідності отримання довгострокових позик, відкриття кредиту при зміні економічної ситуації. Це істотно посилювало роль банків, вивівши їх на перший план і перетворивши в

могутніх монополістів. Зрощування банківського і промислового капіталу призвело до виникнення фінансового капіталу і фінансової олігархії.

Ще однією формою існування галузевих і міжгалузевих монополістичних організацій з'явилася система участі. Можливість її появи знаходиться в сутності акціонерної форми організації підприємства. Власником контрольного пакета акцій однієї компанії може бути інша компанія, що забезпечує останній ймовірність управління «дочірньої» компанією. Така система участі може носити багаторівневий характер, даючи можливість фірмі, що знаходиться на чолі піраміди контролювати величезні капітали.

Прискорене зростання величини капіталу відбувалося в результаті процесу централізації, шляхом злиття окремих компаній. Така форма монополістичних тенденцій була яскраво виражена в США на рубежі 19 і 20 століть. В результаті такої форми централізації капіталу в США з'явилися великі компанії, які об'єднували цілі галузі промисловості: в металургії - це «Стандардойл», в автомобільній галузі - «Дженералмоторс» і т.д. [2].

У 20 столітті з'являються інші форми монополістичних об'єднань, такі як концерни і конгломерати, так звані монополії монополій. Необхідність більш тісної кооперації виробництв і процесів комбінування призвело до виникнення концернів, так як потрібен був більш централізований контроль. Подальший розвиток капіталістичних підприємств призвів до утворення конгломератів, де об'єднувалися абсолютно різноманітні види виробництв ніяк між собою не пов'язані. В даній формі монопольних об'єднань формуються умови для перетікання капіталу з однієї галузі в іншу, без участі класичного ринку капіталу.

Подальший розвиток монополістичних об'єднань робить стрибок у другій половині 20 століття, коли великі підприємства виходять за рамки внутрішнього ринку і завойовують світові ринки шляхом утворення транснаціональних корпорацій. Наприкінці 20 століття транснаціональні корпорації значно міцніють і набувають економічну і фінансову міць, коли річний оборот деяких з них перевищує результати роботи окремих країн світу і чинять потужний вплив на світову економіку[3].

Посилення ролі транснаціональних корпорацій відбувається завдяки впровадженню досягнень науково-технічного прогресу в їх діяльність, на їх частку припадає більша частина зареєстрованих патентів у світі, але з іншого боку величезні фінансові можливості дозволяють їм же і фінансувати наукові дослідження та конструкторські розробки.

Список використаних джерел

1. Заславская М.Д. История экономики: Учебное пособие для бакалавров. Москва.: Издательско-торговая корпорация «Дашков и К°», 2013. 296 с.

2. Казицкая Н.С. Система антимонопольного регулювання в США.
URL: <http://www.xserver.ru>

3. Транснаціональні корпорації та Україна. URL:
<http://www.geograf.com.ua>

БОРОВИК Ю.Т., кандидат економічних наук, доцент

Український державний університет залізничного транспорту

м. Харків, Україна

СУТНІСТЬ І ПРИНЦИПИ «ЗЕЛЕНОЇ ЕКОНОМІКИ»

В сучасних умовах потреби людства значно перевищують можливості їх забезпечення природними ресурсами. Економічне зростання наприкінці ХХ століття досяглося, головним чином, внаслідок використання ресурсовитратних та енергоємних технологій виробництва, що спричинило погіршення стану навколишнього середовища. Подальший економічний розвиток потребує кардинальних змін чинної економічної системи, переходу до нової парадигми господарювання та реалізація базових принципів сталого розвитку. Одним із оптимальних варіантів забезпечення таких змін, на думку багатьох вчених світу, є концепція «зеленої економіки».

Необхідність впровадження концепції «зеленої економіки» в Україні пов'язана зі складною соціально-економічною ситуацією, низькою якістю навколишнього природного середовища в більшості регіонів, ресурсною та енергетичною залежністю від зовнішніх ринків, низькою енергоефективністю національних виробництв, погіршенням здоров'я нації та якості життя населення. Національна економіка потребує поступової заміни «коричневої» індустріальної економіки на нову «зелену», що дозволить забезпечити національну безпеку держави найближчим часом та врахувати сучасні екологічні вимоги світової спільноти.

Теорія «зеленої» економіки базується на трьох аксіомах:

- неможливість нескінченного розширення сфери впливу в обмеженому просторі;
- неможливість задоволення потреб, що нескінченно зростають, в умовах обмеженості ресурсів;
- на Землі все є взаємопов'язаним .

У «зеленій» економіці виділяють систему напрямків:

1. Впровадження відновлюваних джерел енергії. Відзначимо, що, за твердженням екологів, більше ніж половина всіх горючих корисних копалин

повинні залишатися нерозвіданими щоб уникнути значної зміни клімату на планеті.

2. Удосконалення системи управління відходами. В даний час в розвинених країнах світу на душу населення виробляється від 1 до 3 кг твердих побутових відходів в день, і тільки в США ця кількість збільшується на 10% кожні 10 років. В Україні сміттєзвалища в цілому займають понад 42 тис. км².

3. Удосконалення системи управління водними ресурсами. Зараз кожна шоста людина на планеті потерпає від браку прісної питної води.

4. Розвиток «чистого» (стійкого, «зеленого») транспорту. ЮНЕП працює над можливістю знизити попит на транспорт, особливо на приватні транспортні засоби, без шкоди для загальної мобільності.

5. Органічне землеробство в сільському господарстві. Передбачає відмову від застосування гербіцидів, пестицидів, отрутохімікатів, а також добрив штучного походження. Продукти органічного землеробства не містять генетично модифіковані організми, переробляються без використання Е-інгредієнтів і зберігаються поза контактом зі штучними речовинами.

6. Енергоефективність в житлово-комунальному господарстві. Наявність житлових комплексів, обладнаних неефективними теплоізоляційними конструкціями й системами теплопостачання, спричиняє значні теплові втрати.

7. Збереження та ефективне управління екосистемами. Все різноманіття видів діяльності людини в біосфері призводить до змін, спрямованість і ступінь яких заведено називати екологічною кризою.

Зазначені напрями «зеленої» економіки розвиваються відповідно до принципів:

- справедливості (рівність);
- поваги (процвітання і добробуту для всіх);
- обережності (облік граничних навантажень на планету);
- участі (при прийнятті рішень);
- управління (підзвітність);
- економічної, соціальної та екологічної стійкості;
- ефективності (стабільне виробництво і споживання);
- зв'язку між поколіннями (інвестиції в майбутнє).

В основі «зеленої» економіки лежать «зелені» технології, які працюють не з наслідками, а з причинами екологічних проблем, кардинально змінюючи підхід, продукти, і що не менш важливо, споживчу поведінку. До них відносять: енергоефективність та альтернативну енергетику, системи управління електроенергією, екологічний транспорт, управління відходами, повітряними і водними викидами.

Відповідно, важливими рисами «зеленої» економіки є:

- ефективне використання природних ресурсів; збереження і збільшення природного капіталу;
- зменшення забруднення;
- низькі вуглецеві викиди; запобігання втрати біорізноманіття;
- зростання доходів і зайнятості;
- в цілому – зниження антропогенного навантаження на навколишнє середовище.

Очевидно, ці характеристики діаметрально протилежні нинішньої моделі економічного розвитку. Нинішню модель економіки називають «коричневою».

Подальший розвиток «зеленої» економіки вимагає розв'язання суперечностей екологізації виробництва, посилення ролі держави в стимулюванні зелених інвестицій та інновацій, створення умов для підвищення конкурентоспроможності національних виробників зеленої продукції та формування нового ставлення населення до навколишнього середовища.

ВАНИШВИЛИ М.М., д.еко.н., професор
Грузинский Технический Университет

г.Тбилиси, Грузия

ИНФОРМАЦИОННАЯ ПРОЗРАЧНОСТЬ КОРПОРАТИВНОГО УПРАВЛЕНИЯ – ЗАЛОГ ИНВЕСТИЦИОННОЙ ПРИВЛЕКАТЕЛЬНОСТИ КОМПАНИИ

В современных условиях увеличились масштабы инвестируемых капиталов, расширилось их географическое пространство, появились новые формы и механизмы их использования, значительно возросла роль частного сектора в экономике страны. Совершенствование информационной прозрачности корпоративного управления для Грузии имеет важное значение для притока инвестиций во все отрасли экономики.

В Грузии возникла объективная необходимость для внедрения общих правил корпоративного управления, которые позволили бы инвесторам получить информацию об управленческих принципах той или иной компании, о ее владельце, о степени эффективности ее работы. Это необходимо для того, чтобы инвесторы приняли решение о целесообразности вкладывать капитал в определенную компанию. Во многих странах, в том числе и в Грузии, разработаны Кодексы корпоративного управления, в которых существенное внимание уделено правилам и процедурам, обеспечивающих акционерам компании доступ к информации о деятельности компании.

Опыт работы инвесторов в Грузии показал, что для успешной деятельности по привлечению инвестиций необходимо детально описать внутренние факторы инвестиционной привлекательности компаний, которые являются частью корпоративного управления и определяют структуру собственности, информационную прозрачность финансовой информации, практику работы советов директоров, надежность реестродержателя и др.

Все это отражает специфические риски, связанные с инвестированием Грузинских корпораций. Данные риски должны выявляться, учитываться и сопоставляться инвесторами. Для этого требуется определенная систематизация анализируемой информации, осуществление рейтинговой оценки уровня корпоративного управления.

Поскольку акционерам и инвесторам необходима доступная и надежная информация о деятельности корпорации, без которой невозможно принятие управленческих решений, нами была разработана методика рейтинговой оценки корпоративного управления на основе его информационной прозрачности.

В разработанной методике учитывается как доступность, так и состав анализируемой информации. К ним относятся регулярное размещение информации о корпорации веб-сайте в сети интернет. Отсутствие веб-сайта организации в интернет затрудняет анализ деятельности фирмы инвестором и является сигналом о крайне высоком риске инвестирования. В методику входит информация об обязательных характеристиках, которые согласно законодательству публикуются в обязательном порядке. К ним относятся информационные данные о: 1) годовом отчете; 2) уставе компании в последней редакции; 3) информации об аффилированных лицах; 4) информации о существенных фактах; 5) раскрытии информации, которая оказывает существенное влияние на стоимость ценных бумаг компаний.

В третьем разделе методики речь идет о важных характеристиках, которые дополняют предусмотренные законодательством нормы. К ним относятся следующие положения: 1) о подготовки и проведения общего собрания акционеров; 2) о подготовки созыва и проведение заседаний совета директоров; 3) о единоличном исполнительном органе (директоре, генеральном директоре); 4) об аудиторском комитете компании.

В четвертом разделе методики речь идет о рекомендованных характеристиках информации, которые нужно опубликовать, чтобы улучшить качество корпоративного управления компании. К ним относятся наличие внутренних документов: 1) положение о дивидендной политике; 2) положение об информационной политике; 3) положение о корпоративном секретаре.

Разработанная нами методика составления рейтинга информационной прозрачности корпоративного управления была апробирована на следующих предприятиях Грузии: ОАО «ТЕЛАС», ОАО «Корпорация нефти и газа Грузии», ОАО «Железная дорога Грузии», ОАО «Государственная энергосистема Грузии», ОАО «Коммерческий Оператор энергосистемы».

Полученные данные позволяют проанализировать рейтинговое состояние исследуемых предприятий и выявить среди них лидеров по отсутствию рисков, связанных с информационной прозрачностью корпоративного управления. По нашему мнению риск инвестирования в предприятия следует считать: низким – при начислении до 28 штрафных баллов; средним – от 29 до 74 штрафных баллов; высоким – более 75 штрафных баллов.

По результатам рейтинговой оценки, безусловным лидером является ОАО «ТЕЛАС» и занимает первое место среди анализируемых предприятий, его качество рисков – низкое, количество штрафных баллов – 36. Второе и третье места в рейтинге занимают: ОАО «Корпорация нефти и газа Грузии» и ОАО «Железная дорога Грузии», которые имеют по 56 штрафных баллов. При оценке рейтингов, на последнем месте оказался ОАО «Государственная энергосистема Грузии», со 76 штрафными баллами.

Следует отметить, что разрыв между компаниями на первом и втором месте составляет всего 20 штрафных баллов, а компания аутсайдер отстала от лидера на 40 штрафных баллов, что характеризует ее общее негативное состояние дел в сфере качества раскрытия корпоративной информации.

Таким образом, одним из важных направлений деятельности компании является расширение состава раскрываемых характеристик информационной прозрачности корпоративного управления.

Список використаних джерел

1. Брюханов Д.Ю. Влияние практика (качества) корпоративного управления на инвестиционную привлекательность. *Современные аспекты экономики*. 2004, № 5. С. 5-11.
2. Лазвиашвили Н.О. Корпоративный Менеджмент. Тбилиси: Эк. лит., 2013. 346 с. (на Грузинском языке).
3. Методика расчета рейтинга корпоративного управления Standard&Poors. URL: <http://www.Icdg.ru/www.Standardandpors.Ru>
4. Методика расчета рейтинга корпоративного управления (CORE-рейтинг). URL: <http://www.Icdg.ru/www.Standardandpors.Ru>
5. OECD: Guidelines on Corporate Governance of State Owned Enterprises. Paris, 2005. 72 p.

ГРИЦЕНКО Н.В. канд. екон. наук, доцент

Український державний університет залізничного транспорту

ДЕРГОУСОВА А.О. канд. екон. наук, доцент

Український державний університет залізничного транспорту

м.Харків, Україна

ПІДХОДИ ДО УПРАВЛІННЯ КАДРАМИ В МЕНЕДЖМЕНТІ ОРГАНІЗАЦІЙ В СУЧАСНИХ УМОВАХ ГЛОБАЛІЗАЦІЇ

Концептуальні підходи до управління персоналом ґрунтуються на виконанні ряду принципів, норм, правил, вимог, якими повинні керуватися співробітники системи управління персоналом, включаючи перших керівників, їх заступників і лінійних керівників структурних підрозділів. До таких принципів належать:

- принцип науковості (об'єктивності) управління персоналом - вихідний принцип;
- принцип системності - полягає в ув'язці економічних, соціальних, культурних, технологічних чинників в процесі виробництва;
- принцип ефективності - полягає в досягненні намічених цілей в найкоротші терміни і з найменшими витратами людської енергії;
- принцип основної ланки - полягає в знаходженні головного рішення задачі серед безлічі;
- принцип оптимальності співвідношення між централізмом і демократизмом, поєднання творчої активності робітників і керівництва;
- принцип поєднання єдиноначальності і колегіальності;
- принцип контролю і відповідальності за виконання рішень.

Одна з найважливіших складових управлінської діяльності це управління кадрами, як правило, ґрунтується на концепції управління, як узагальненому уявленні (необов'язково декларованій) про місце людини в організації. У теорії і практиці управління людською стороною організації можна виділити чотири концепції, що розвивалися в рамках трьох основних підходів до управління - економічного, органічного і гуманістичного [2, с. 341].

Сучасний глобальний економічний підхід до управління дав початок удосконаленої концепції використання трудових ресурсів. В рамках цього підходу провідне місце займає технічна (у загальному випадку інструментальна, тобто, спрямована на оволодіння трудовими прийомами), а не управлінська підготовка людей на підприємстві. Організація тут означає упорядкованість відносин між ясно окресленими частинами цілого, що мають певний порядок. По суті організація є набіром механічних відносин, і діяти вона повинна подібно

механізму: мати чіткій алгоритм дій, який повинен бути ефективним, надійним і передбачуваним.

Серед основних принципів концепції використання трудових ресурсів можна виділити наступні: забезпечення єдності керівництва (підлеглі отримують накази тільки від одного начальника); дотримання суворої управлінської вертикалі (ланцюг управління від начальника до підлеглого спускається зверху вниз по всій організації і використовується як канал для комунікації та прийняття рішення); фіксування необхідного і достатнього обсягу контролю (число людей, підлеглих одному начальнику, повинно бути таким, щоб це не створювало проблеми для комунікації і координації); дотримання чіткого поділу штабної і лінійної структур організації (штабний персонал, відповідаючи за зміст діяльності, ні за яких обставин не може здійснювати владних повноважень, якими наділені лінійні керівники); досягнення балансу між владою і відповідальністю (безглуздо робити кого-небудь відповідальним за яку-небудь роботу, якщо йому не дані відповідні повноваження); забезпечення дисципліни (підпорядкування, ретельність, енергія і прояв зовнішніх знаків поваги повинні здійснюватися відповідно до прийнятих правил і звичаїв); досягнення підпорядкування індивідуальних інтересів загальній справі за допомогою твердості, особистого прикладу, чесних угод і постійного контролю; забезпечення рівності на кожному рівні організації, заснованого на доброзичливості і справедливості (щоб надихнути персонал до ефективного виконання своїх обов'язків; заслужену винагороду, що підвищує моральний стан, але не веде до переплати або до перемотивування).

В рамках органічної парадигми послідовно склалися концепція управління персоналом і концепція управління людськими ресурсами. Саме організаційний підхід позначив нову перспективу управління персоналом, вивівши цей тип управлінської діяльності далеко за рамки традиційних функцій організації праці і зарплати. Кадрова функція з реєстраційно-контрольною і поступово стала розвиваючою і поширилася на пошук і підбір працівників, планування кар'єри значимих для організації фігур, оцінку працівників управлінського апарату, підвищення їх кваліфікації.

Акцентування уваги на людському ресурсі сприяло народженню нового уявлення про організацію. Вона стала сприйматися як жива система, яка існує в навколишньому середовищі. У зв'язку з цим використовувалися, як мінімум, дві аналогії (метафори), що сприяли розвитку нового погляду на організаційну реальність.

Перша, що виходила з ототожнення організації з людською особистістю, ввела в науковий обіг такі ключові поняття, як цілі, потреби, мотиви, а також народження, дорослішання, старіння і смерть або відродження організації.

Друга, прийнявши як зразок для опису організаційної реальності функціонування людського мозку («організація як мозок, що переробляє інформацію»), дозволила поглянути на організацію як на збори частин, з'єднаних лініями управління, комунікації і контролю.

Ілюстрацією першої можливості є використання положень теорії мотивації А. Маслоу як основу для виділення напрямів і змісту діяльності з управління персоналом.

Привабливість даного підходу посилюється тим, що прийняття управлінських рішень ніколи не може бути повністю раціональним, оскільки в реальності працівники управлінського апарату:

- а) діють на основі неповної інформації;
- б) здатні досліджувати тільки обмежений набір варіантів кожного рішення;
- в) нездатні точно оцінити результати.

З огляду на сьогоднішні глобальні виклики сучасності економіки можна сформулювати наступні рекомендації, істотні з точки зору підвищення ефективності управління персоналом.

1. Визнаючи помилки, яких припускаються при дії в складному середовищі, неминучими, необхідно заохочувати у співробітників такі якості, як відкритість і рефлексивність.

2. Істотно заохочувати такі способи аналізу, які визнають можливість реалізації різних підходів до вирішення проблем. При цьому необхідно ініціювати конструктивні конфлікти і дискусії між представниками різних точок зору. Це часто призводить до переосмислення цілей організації і переформулювання способів їх досягнення.

3. Важливо уникати того, щоб структура діяльності безпосередньо визначала організаційну структуру. Цілі і завдання повинні не задаватися зверху, а з'являтися в процесі роботи. У планах вказуються швидше обмеження (те, чого потрібно уникати), ніж те, що конкретно потрібно зробити.

4. Необхідно підбирати людей, створювати організаційні структури і підтримувати процеси, що сприяють реалізації цих принципів.

Останнім часом така парадигма виходить з концепції управління людиною і з уявлення про організацію як культурний феномен. Організаційна культура - цілісне уявлення про цілі та цінності, притаманних організації, специфічних принципах поведінки і способів реагування, стає одним з пояснювальних принципів.

При цьому культура розглядається крізь призму відповідних еталонів розвитку, відбитих у системі знань, ідеології, цінностях, законах і повсякденних ритуалах, зовнішніх по відношенню до організації, соціальних спільнот.

Отже, з точки зору даного параметра важливо, наскільки працівники підприємства інтегровані в існуючу систему цінностей (у якому ступені вони

беззастережно приймають її як «свою власну») і наскільки вони чутливі, гнучкі і готові до змін у ціннісній сфері в зв'язку зі змінами в умовах життя і діяльності. Також важливо, чи живе підприємство в цілому по одним і тим же правилам і принципам ухвалення рішення чи ж на підприємстві різні групи живуть за різними правилами і сповідають різні принципи.

Список використаних джерел

1. Гавкалова Н.М. Теоретичні засади ефективного менеджменту персоналу. *Україна: аспекти праці. Київ: 2005. №3. С.23-24.*
2. Пономаренко Ю.М. Стратегія управління трудовими ресурсами підприємства. *Україна: аспекти праці. Київ: 2005. №6. С.41-43.*
3. Храмов В.О., Бовтрук А.П. Основи управління персоналом: Навчально-методичний посібник. Київ: МАУП, 2001. 642с.

ДИКАНЬ О.В., д.е.н., професор,

Український державний університет залізничного транспорту

КРИХТІНА Ю.О., к.е.н., доцент,

Український державний університет залізничного транспорту

СТОРОЖИЛОВА У.Л., к.е.н., доцент,

Український державний університет залізничного транспорту

м. Харків, Україна

СУЧАСНІ ТЕНДЕНЦІЇ РОЗВИТКУ S.M.A.R.T. МЕНЕДЖМЕНТУ

Посилена оцифровка у всіх сферах суспільного життя вимагає впровадження в бізнес-організації S.M.A.R.T. управління, заснованого на штучному інтелекті. Зростаюча потреба в розумному управлінні впливає із принципово змінених правил сучасної економіки. Яка дедалі визначається як цифрова.

Написання цілей S.M.A.R.T. управління є фундаментальним для планування ефективних дій для бізнес-організації, орієнтованих на результат, однак, незважаючи на те, що в менеджменті існує безліч шаблонів для встановлення цілей, в даний час жоден не пропонує відповідний і повний структурний шаблон для сучасного S.M.A.R.T. менеджменту.

В нових цифрових умовах бізнес-процесів слід впроваджувати S.M.A.R.T. принципи менеджменту такі як штучний інтелект, необхідність швидкого обміну даними, миттєвої реакції, оперативного виконання, ефективності концепції управління та формування нової організаційної екосистеми. Автоматизоване управління діловими організаціями та широкомасштабний прогрес в управлінні комп'ютерними системами визначили все більш очевидну потребу в наш час впровадження S.M.A.R.T. менеджменту.

Принципи S.M.A.R.T. менеджменту є одними з найдосконаліших інструментів управлінською діяльністю для бізнес-організації. Вони орієнтовані на:

1 планування системи дій для досягнення ефективних результатів

2 проведення запланованих дій

3 перевірки отриманих результатів на їх відповідність попередньо встановленим вимогам

4 корегування системи дій з огляду на якість отриманих результатів

Впровадження S.M.A.R.T. принципів бізнес-процесів повинні базуватися на організаційній стратегії та узгоджуватися з корпоративним баченням, місією та цінностями.

Цілі S.M.A.R.T. управління можуть бути встановлені на рівні всієї організації або на рівні підрозділів, відділів, команд чи окремих рівнів.

Таким чином, в сучасних ділових стосунках, які націлені на майбутнє, зростає потреба у переході від традиційного управління, заснованого на комп'ютерних програмах, до повністю цифрового інтелектуального управління. S.M.A.R.T. менеджмент дедалі частіше розглядається як основа розумного управління, оскільки він сприяє розвитку економіки в умовах глобалізації та трансформаційних змін на основі постійного вдосконалення та дозволяє модернізувати економічні системи зі штучним інтелектом.

ЄВСЄВА О. О., д. екон.н., професор

Український державний університет залізничного транспорту

ОМЕЛЬЧЕНКО С. О., начальник відділу внутрішнього аудиту

*АТ «Укрзалізниця» Департамент внутрішнього аудиту та контролю
Управління внутрішнього аудиту та контролю регіональної філії «Південна залізниця» Відділ внутрішнього аудиту*

НЕВЄРОВА Ю. С., старший ревізор

*АТ «Укрзалізниця» Департамент внутрішнього аудиту та контролю
Управління внутрішнього аудиту та контролю регіональної філії «Південна залізниця» Відділ з контролю доходів від вантажних та пасажирських перевезень*

Студентка-магістерка

Український державний університет залізничного транспорту

м. Харків, Україна

МЕХАНІЗМ РОЗПОДІЛУ ДОХОДНИХ НАДХОДЖЕНЬ ВІД ПЕРЕВЕЗЕНЬ НА ЗАЛІЗНИЧНОМУ ТРАНСПОРТІ

Залізничний транспорт – є складним багатогалузевим господарством з широко розгалуженою інфраструктурою. В організації та забезпеченні єдиного

технологічного процесу залізничних перевезень безпосередньо приймають участь залізниці, дирекції по залізничних перевезеннях, підприємства по експлуатації спеціального рухомого складу і контейнерів, матеріально-технічного постачання, обчислювальної техніки і зв'язку, комплексного транспортного обслуговування пасажирів і вантажовідправників, спеціалізовані ремонтні заводи тощо.

В свою чергу, у складі залізниць процес залізничних перевезень забезпечують виробничо-технологічні підрозділи. При перевезенні вантажів у прямому сполученні повністю завершене переміщення вантажу не закінчується в межах окремої залізниці. Понад 80% обсягів перевезень вантажів та пасажирів здійснюється за участю 2-6 залізниць. У зв'язку з цим, кошти від реалізації продукції, отримані у вигляді плати за перевезення, належать не окремій залізниці, а всім учасникам перевезень і потребують централізованого розподілу.

На підприємствах основної діяльності залізничного транспорту дохід складається із доходів від перевезень та доходів від допоміжної діяльності.

Формування доходів залізниць України від перевезень проводиться згідно Методичних рекомендацій по застосуванню на залізничному транспорті Положення (стандарту) бухгалтерського обліку 15 «Дохід», затверджені Наказом Укрзалізниці від 15.02.2000 р. № 62-Ц та Облікової політики АТ «Укрзалізниця», затвердженої наказом ПАТ «Укрзалізниця» від 30.08.2016 № 526 (із змінами і доповненнями), зокрема розділу 11 «Облік доходів та витрат, фінансових результатів» частини I «Методи, принципи та процедури, що застосовуються при складанні фінансової звітності за Національними Положеннями (стандартами) бухгалтерського обліку» та розділу 4 «Звіт про сукупний дохід» частина II «Методи, принципи та процедури, що застосовуються при складанні фінансової звітності за Міжнародними стандартами фінансової звітності».

Доходні надходження від перевезень (доходні надходження) – платежі, нараховані за перевезення вантажів, пасажирів, багажу, вантажобагажу, пошти і пов'язані з ними послуги, що підлягають розподілу між підприємствами залізничного транспорту, які беруть участь у перевезеннях.

Доходи від перевезень – це доходи, які належать залізницям за виконані перевезення і пов'язані з ними роботи (послуги) після перерозподілу доходних надходжень.

Враховуючи, що в процесі перевезень вантажів приймають участь одна або декілька залізниць України, а при перевезенні пасажирів ще і залізниці інших країн, доходні надходження підлягають розподілу між залізницями та іншими учасниками перевізного процесу.

Платежі, нараховані за перевезення вантажів, пасажирів, багажу, вантажобагажу, пошти та пов'язані з ними послуги не є доходними надходженнями однієї залізниці і підлягають розподілу між залізницями, які беруть участь у перевезеннях.

Згідно вищенаведених нормативних документів перерозподіл надходжень доходу здійснюється за складовими перевізного процесу з урахуванням частки виконаних робіт (послуг) залізниць України в єдиному перевізному процесі.

Перерозподіл надходжень доходу за роботи (послуги) з перевезення вантажів (у тому числі перевезення у міжнародному сполученні), багажу, вантажобагажу, пошти здійснюється щомісяця за тарифним принципом за кожним перевізним документом з виділенням окремих видів сполучень та статей доходів. Перерозподіл надходжень доходу здійснюється автоматизовано на підставі оформлених первинних документів, що посвідчують факти виконання робіт (послуг) з перевезення і обслуговування єдиного перевізного процесу. Перерозподіл надходжень доходу за роботи (послуги) з перевезення пасажирів здійснюється щомісяця за кожним проїзним документом, квиткова частина якого перерозподіляється за тарифним принципом пропорційно відстані проїзду по кожній залізниці, а плацкарта належить залізниці, яка здійснює підготовку в рейс та обслуговування вагона. Надходження доходу за перевезення пасажирів, багажу, вантажобагажу, пошти та роботи (послуги) у міжнародному сполученні перерозподіляються розрахунковою організацією щомісяця на підставі розрахункових відомостей, що формуються згідно з Правилами комплексних розрахунків між залізничними адміністраціями держав - учасниць Співдружності Незалежних Держав, Латвійської Республіки, Литовської Республіки, Естонської Республіки та Правилами про розрахунки в міжнародному пасажирському і вантажному залізничному сполученні. Надходження доходу від перевезень вантажів у міжнародному сполученні здійснюються (нараховуються) розрахунковою організацією.

Надходження доходу від перевезень пасажирів і вантажів та виконання пов'язаних з ними робіт (послуг) у межах однієї залізниці України перерозподілу не підлягають і зараховуються в доходи цієї залізниці.

Підпунктом 135.4.1 п. 135.1 ст. 135 Податкового Кодексу України (далі – ПКУ) передбачено, що особливості визначення доходів від реалізації товарів, виконаних робіт, наданих послуг для доходів від окремих операцій встановлюються положеннями розділу III ПКУ. Так, згідно з пп. 153.2.1 п. 153.2 ст. 153 ПКУ дохід, отриманий підприємством залізничного транспорту від продажу товарів (виконання робіт, надання послуг) пов'язаним особам, визначається відповідно до договірних цін, але не менших від звичайних цін на такі товари, роботи, послуги, що діяли на дату такого продажу, у разі, якщо

договірна ціна на такі товари (роботи, послуги) відрізняється більше ніж на 20 відсотків від звичайної ціни на такі товари (роботи, послуги). Наведене правило поширюється також на операції з особами, які не є платниками цього податку та сплачують податок за іншими ставками, ніж платник податку на прибуток (пп. 153.2.3 п. 153.2 ст. 153 ПКУ). У відповідності до пп. 153.1.1 п. 153.1 ст. 153 ПКУ доходи, отримані/нараховані підприємством залізничного транспорту в іноземній валюті у зв'язку з продажем товарів, виконанням робіт, наданням послуг, у частині їхньої вартості, що не була сплачена в попередніх звітних податкових періодах, перераховуються в національну валюту за офіційним курсом національної валюти до іноземної валюти, що діяв на дату визнання таких доходів згідно з розділом III ПКУ, а в частині раніше отриманої оплати за курсом, що діяв на дату її отримання. Дохід від реалізації товарів підприємствами залізничного транспорту визнається за датою переходу покупцеві права власності на такий товар (абз. 1 п. 137.1 ст. 137 ПКУ). Дохід від надання послуг та виконання робіт підприємствами залізничного транспорту визнається за датою складення акта або іншого документа, оформленого відповідно до вимог чинного законодавства, який підтверджує виконання робіт або надання послуг (абз. 2 п. 137.1 ст. 137 ПКУ).

Механізм розподілу доходних надходжень прописаний та діє у відповідності до Інструкції про порядок розподілу та формування доходів від перевезень і виконання пов'язаних з ними робіт (послуг) та витрат, пов'язаних з перевезеннями, за міжнародними угодами, затвердженої наказом АТ «Укрзалізниця» №205-Ц/од від 27.06.2013 р. (далі – Інструкція).

Інструкція передбачає застосування механізму розподілу та формування доходів за видами діяльності, тарифними складовими і видами робіт та витрат, пов'язаних з перевезеннями за міжнародними угодами, залізниць України та підприємств, що належать до сфери управління Укрзалізниці, та застосовується до доходів від перевезень за видами сполучень у внутрішньому сполученні (приміське, місцеве, пряме) та у міжнародному сполученні за такими напрямками розподілу та формування доходів: від перевезень вантажів та доходів від виконання робіт щодо надання додаткових послуг, що пов'язані з перевезенням вантажів; у внутрішньому сполученні; у міжнародному сполученні; від перевезень у контейнерах, транспортерах та фітінгових платформах; від додаткових зборів, інших платежів; від перевезень і наданих послуг та витрат, пов'язаних з перевезеннями, за міжнародними угодами. Визначення доходів за означеними напрямками розподілу чітко описано в Інструкції та передбачає застосування певних економічних інструментів та підходів, має вхідну звітність у вигляді встановлених форм зведених таблиць та довідок та вихідну звітність у вигляді галузевих статистичних звітів.

Загальний механізм перерозподілу надходжень доходу. У зв'язку з різницею у собівартості вантажних перевезень залізниць, що обумовлено об'єктивними природно-кліматичними, технічними, технологічними та економічними факторами функціонування кожної залізниці (напрями перевезень, розвиток промисловості у регіоні, тяга поїздів, розгалуженість колій, рельєф місцевості тощо), доходи за роботи (послуги) з перевезень формують з дотриманням середньо-мережевого рівня рентабельності перевезень. Коригування доходів здійснюється з урахуванням фактичної собівартості вантажних перевезень кожної залізниці та фінансового результату від перевезень залізниць в цілому. Кориguють доходи інфраструктурної складової тарифу від вантажних перевезень залізниць прямого внутрішнього сполучення. Величину доходів за роботи (послуги), яка припадає на одиницю обсягу продукції за 10 пасажиро-кілометрів та 10 тонно-кілометрів (дохідна ставка), формують щомісяця в усіх видах сполучень.

Після проведення перерозподілу доходів з урахуванням фактичної собівартості вантажних перевезень кожної залізниці та фінансового результату від перевезень залізницями в цілому по залізницях України загальна сума доходів від перевезень по Укрзалізниці є незмінною.

ЄРЬОМІНА М.О., канд.екон.наук, доцент

Харківський національний університет імені В.Н. Каразіна

м. Харків, Україна

КЛАСТЕРНА ПОЛІТИКА РОЗВИТКУ РЕГІОНІВ

Сталий розвиток територій є одним із ключових завдань на різних рівнях влади: від регіонів до невеликих виробничих кластерів. Територіальний розвиток спрямований на поліпшення інвестиційного клімату і соціально-економічних умов на певній території.

Сучасний регіон – це регіон, що чітко усвідомлює свої цілі і має стратегію розвитку, яка дозволить їх досягти. У зв'язку з цим, питання стратегічного розвитку та актуалізація основних напрямків розвитку регіонів є одними з найбільш актуальних у діяльності регіональних органів влади, а ефективна стратегія, яка відповідає на виклики, що стоять перед регіоном, і містить проекти і заходи, спрямовані на сталий соціально-економічний розвиток та підвищення добробуту громадян, – невід'ємний інструмент регіонального управління.

Державна політика регіонального розвитку спрямована на забезпечення рівних можливостей для реалізації конституційних прав і свобод громадян на всій території країни, а також диференційований підхід до реалізації заходів державної підтримки регіонів в залежності від їх соціально-економічних та географічних особливостей.

Рішення пріоритетного завдання з інфраструктурного забезпечення просторового розвитку економіки і соціальної сфери має бути спрямоване на розвиток окремих галузей економіки та соціальної сфери за територіальним принципом.

Кластерна політика є одним з ефективних інструментів розвитку територій та регіонів. Сучасні умови функціонування компаній в інформаційній економіці, беручи за основу конкурентні переваги, допускають можливість використовувати нематеріальні активи, інтелектуальний капітал та інноваційні чинники, як базове джерело економічного зростання. Інтегральним вирішенням цієї проблеми буде використання системи взаємодії держави, бізнесу, науки та освіти, найважливішим інструментом якої є кластерний підхід.

Таким чином, кластерна політика виступає каталізатором для посилення взаємодії учасників виробничо-економічного процесу та сконцентрована на вирішенні гострих проблем економіки, таких як:

- розвиток і підтримка конкуренції;
- розвиток коопераційних зв'язків між малими та середніми підприємствами регіону;
- організація взаємодії між промисловими підприємствами, науковими центрами та освітніми установами тощо.

При реалізації кластерних ініціатив велике значення має участь держави в організації та фінансуванні проектів створення та розвитку кластерів. При цьому фінансування повинно реалізовуватися на основі жорсткого конкурсного відбору найкращих проектів з усіх, представлених на конкурс. Крім держави, у фінансуванні та організації проектів створення кластерів, бажаною є участь різних міжнародних організацій, університетів та бізнесу.

Забезпечення високої конкурентоспроможності здійснюється за рахунок прямого і непрямого бюджетного фінансування кластерних проектів, грантової підтримки інноваційних досліджень, створення особливих економічних зон, а також здійснення спільних державно-приватних проектів розвитку кластерів.

Крім того, існує ряд причин, за якими участь держави у формуванні та розвитку кластерів стає необхідною умовою успішної кластерної політики

Отже, реалізація кластерної політики на рівні держави повинна привести до скорочення відмінностей у рівні та якості життя громадян, що мешкають у

різних регіонах; скорочення відмінностей у рівні соціально-економічного розвитку регіонів; а також до досягнення необхідного рівня інфраструктурної забезпеченості всіх населених територій країни.

ЗАЙЦЕВА І.Ю., д.економ.н., професор

Український державний університет залізничного транспорту

м. Харків. Україна

ОСОБЛИВОСТІ ЗЛИТТІВ ТА ПОГЛИНАНЬ НА ТРАНСПОРТІ

В умовах посилення інтеграційних процесів у світовому економічному просторі принципово змінюється положення окремих національних економік як складових глобального світового господарства. На сьогоднішній день під впливом екзогенних факторів не має жодної країни, національні господарства якої не були б задіяні у світовій економіці.

Світогосподарські відносини охоплюють усі сфери функціонування міжнародної економіки, що перетворює їх у надзвичайно складну систему. Під впливом глобалізаційних процесів, світове господарство являє собою розгалужену, складну економічну систему, єдність якої забезпечується розвинутим міжнародним поділом і кооперацією праці, взаємодією інтенсивних міжнародних ринків, реалізацією валютно-фінансових і кредитних відносин. Саме це і зумовлює країни розвивати зовнішньоекономічні відносини у всій різноманітності їх форм, посилювати спеціалізацію виробництва та розширювати обсяги взаємодії із зовнішнім світом.

У формуванні виробничої інфраструктури світового господарства транспортна система посідає одне з найповажніших місць, оскільки саме транспорт безпосередньо приймає участь у забезпеченні циклів товарно-грошового обігу економіки, сприяє прогресивним географічним і структурним зрушенням в розміщенні виробництва і населення, прискоренню обігу матеріальних, фінансових, інформаційних та трудових ресурсів.

Таким чином, з посиленням інтернаціоналізації виробництва й обігу, стрімким зростанням конкуренції на традиційних ринках та дестабілізації фінансової сфери, інтенсифікація інтеграційних процесів безумовно призведе до інтернаціоналізації та глобалізації транспортно – логістичних систем. Тому першочерговим завданням є визначення економічної ролі та соціального значення транспорту у світовому господарстві, а також виявлення можливих шляхів підвищення ефективності світової транспортної інфраструктури.

На нашу думку, у вирішенні даної проблеми особливої уваги заслуговують організаційні перетворення у формі злиттів та поглинань (M&A – Mergers and Acquisitions) як один із найбільш потужних важелів підвищення ефективності функціонування транспортно – логістичних систем окремих держав та світу в цілому.

В контексті сучасних світогосподарських процесів, зумовлених зростанням глобалізації та поглибленням світової фінансової кризи, для прийняття рішення щодо доцільності проведення M&A угод у транспортній галузі, потребують деталізації фактори, що мають вплив на збільшення вартості об'єктів інтеграції.

Також, серед основоположних напрямів аналізу процесів злиття та поглинання є мотивація, тобто причини які спонукають власників компаній до інтеграційних перетворень.

У ході дослідження існуючих мотиваційних підходів, виявлено, що в працях сучасних фахівців немає систематизації та узагальнення існуючих теоретико-методологічних підходів. Тому, з метою досягнення нових наукових результатів, придатних для практичного впровадження у господарську діяльність транспортних компаній, вважаємо за необхідне систематизувати, узагальнити та переосмислити теоретичні підходи відповідно до вимог сучасності.

Розглянувши різноманітні мотиви інтеграційного процесу, вважаємо доцільним виділити лише ті мотиви, які, на нашу думку, найбільше сприяють реалізації головної мети будь якого підприємця – отримання прибутку.

До мотивів, що спонукають власників транспортних компаній до поглинання, відносяться: фінансові мотиви, комерційні, техніко – технологічні, мотив економії на масштабах, мотив встановлення монопольного становища, мотив інтеграції у виробничий цикл, екологічні, інтелектуальні та кадрові.

До мотивів інтеграційного процесу при злитті віднесемо: прагнення встановлення монопольного становища, економія на масштабах, отримання надприбутків, можливість входу на ринок, інтеграція об'єкта придбання в загальний виробничий цикл, зниження собівартості одиниці продукції, диверсифікація бізнесу, продаж «вроздріб» майна транспортної компанії, захист від поглинання.

В контексті сучасних світогосподарських процесів, зумовлених зростанням глобалізації та поглибленням світової фінансової кризи, для прийняття рішення щодо доцільності проведення M&A угод у транспортній галузі, потребують деталізації фактори, що мають вплив на збільшення вартості об'єктів інтеграції.

Серед позитивних ефектів від злиттів та поглинань транспортних компаній можна виділити наступні:

- збільшення обсягу реалізації транспортної продукції у вигляді перевезення вантажів та пасажирів;

- досягнення ефекту масштабу діяльності. Економії від розширення діяльності призводить до скорочення витрат на організацію транспортування товарів і ресурсів між різними країнами світу, а відповідно – до зниження цін на транспортні послуги;

- посилення ринкової позиції підприємства та зменшення залежності від існуючих ринків. З виходом на закордонні ринки, транспортні компанії удосконалюють свою діяльність у відносинах з контрагентами (посередники, клієнти, органи державної влади та ін.), що призводить до зміцнення їх ринкової позиції та автоматично знижує залежність від результатів діяльності на вітчизняному ринку.

- отримання можливості використання відмінностей і спільних характеристик вітчизняного ринку у порівнянні із закордонними ринками. Використання відмінностей і спільних характеристик полягає у можливості виходу транспортної компанії з окремого закордонного ринку за рахунок переходу на інший закордонний ринок без зниження ефективності діяльності загалом у випадку критичного зниження попиту на продукцію або суттєвого підвищення рівня конкуренції на окремому закордонному ринку;

- отримання можливості застосування існуючого досвіду управління на нових ринках та набуття нового досвіду діяльності. Компанії транспортної галузі, які функціонують на багатьох закордонних ринках, піддаються впливу більшої кількості зовнішніх факторів, що в свою чергу ускладнює процес управління ними. Завдяки цьому ці компанії отримують значно більші можливості розширення досвіду в порівнянні з тими підприємствами, що здійснюють діяльність лише на вітчизняному ринку.

Таким чином, завдяки угодам M&A, компанії транспортної галузі отримують можливість якомога краще адаптуватися до світового економічного клімату, який постійно змінюється, швидше розвиватися у відповідному секторі та регіоні, гідно конкурувати на ринку транспортних послуг.

КАЛАБУХІН Ю.Є., д. техн.н., професор

Український державний університет залізничного транспорту

КАМЕНЕВА Н.М., канд.економ.н., доцент

Український державний університет залізничного транспорту

м. Харків, Україна

ВПЛИВ КАРАНТИННИХ ЗАХОДІВ НА РОЗВИТОК ГЛОБАЛЬНОЇ ЕКОНОМІКИ

В умовах карантинних заходів, спричинених глобальною пандемією коронавірусу спостерігається зачне зниження макроекономічних показників, але висновки про те, що це нова Велика депресія є перебільшенням.

Промислове виробництво США за роки Депресії впало на 46%, Великобританії –на 24%, Німеччини–на 41%, Франції –на 32%.

Станом на 1933 рік кількість безробітних в розвинених країнах (32 країни) становило 30 млн. осіб та половина з них –у США. У Штатах піковий рівень безробіття був досягнутий в 1933 р. –24,9%, в Німеччині та Великобританії в 1932 р. –30% і 22,1% відповідно. За час Депресії в США збанкрутували 32 тис. компаній та 5 тис. банків. У США обсяг готівки в обігу до кінця 1932 р. виріс в 12,5 разів: гроші перетекли з банківської системи «під матраци». Ціни знизилися на 30%, втім, як і рівень зарплати. Три чверті працюючих людей в Америці в 1932 р. були зайняті неповний робочий тиждень. Штати почали рахувати померлих від голоду. У 1931 р. таких було 20 осіб, а в 1934 р. –110. Від 200 тис. до 2 млн. людей залишилися без домівок.

Кризи світового масштабу були й після Великої депресії.

У **1973-1975 рр.** вибухнула енергетична криза внаслідок війни Ізраїлю і Єгипту. Видобуток нафти країнами ОПЕК було знижено, а відпускні ціни зросли на 70%.

19 жовтня 1987 року відбулося масштабне падіння індексу Доу-Джонса, яке перевищило навіть пік 1929 року. За день він впав на 22,6%.

У **1997 році** вибухнула криза в країнах Південно-Східної Азії. На той час «азійські тигри» – Таїланд, Індонезія, Філіппіни, Малайзія, Сінгапур – акумулювали половину світових інвестицій, економіка була перегріта, а відтік капіталу спровокував паніку та обвал валюти в Таїланді із подальшою ланцюговою реакцією.

Криза **2007 року**, яка почалась на іпотечному ринку США, перекинулась на всю фінансову систему. Впали найбільші американські банки, та в 2008 році фінансова криза трансформувалась на світову економічну.

2020 рік зазнав нових глобальних економічних викликів та ризиків. «*Чи не вперше в історії економічний прогноз набагато більше залежить від прогнозів*

епідеміологів, аніж економістів», – заявила директорка-розпорядниця МВФ Кристаліна Георгієва.

Глобальні тенденції економічної нестабільності можна чітко продивитися, аналізуючи інвестиційних клімат. Інвестиційні показники доцільно дослідити шляхом аналізу трендів світових фондових ринків, о представлені на рис. 1.

Вплив коронавірусу на ринки від початку спалаху

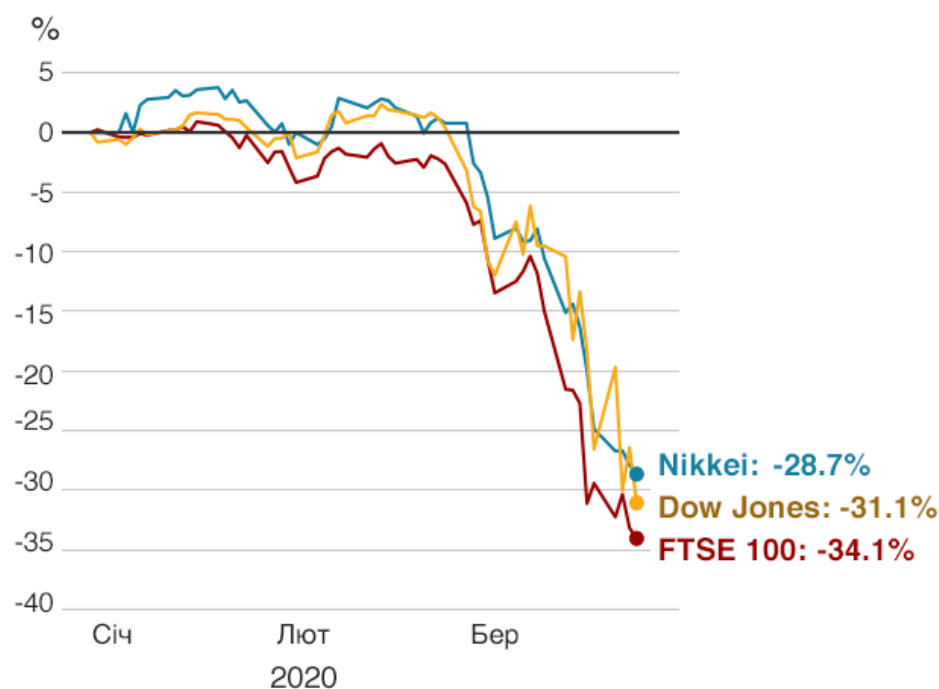

Джерело: Bloomberg, 19 березня 2020, 13:00 GMT

BBC

Рис. 1 – Тренди світових фондових ринків [1]

Американський DowJones та британський FTSE пережили рекордні падіння за понад 30 років – від 1987. Ці цифри означають: інвестори бояться, що поширення коронавірусу припинить зростання економіки, а дії урядів будуть недостатніми, аби запобігти поширенню хвороби. У відповідь на це центральні банки у багатьох країнах почали знижувати облікові ставки, щоб зробити гроші дешевшими, а позики – доступнішими. В теорії це також має підтримати споживчий попит. Серед тих, хто пішов на зниження облікової ставки, Федеральна резервна система США та Банк Англії [1].

Найбільших втрат в умовах пандемії зазнали авіаційна та туристська галузі світової економіки. Вірус спонукував 21 авіакомпанію скасувати всі рейси до материкового Китаю, включаючи Delta, United, Qantas та AirFrance/KLM. Серед найпопулярніших міжнародних перевізників найбільше постраждав гонконзький CathayPacific, який скасував 90% рейсів до найбільших міст материкового Китаю. Близько 30% потужності мережі було скорочено, і

вони попросили 27 000 своїх працівників взяти неоплачувану відпустку, щоб допомогти компанії залишатися на плаву. Уряди по всьому світу запровадили заборони на подорожі, аби стримати поширення вірусу. ЄС на 30 днів закритий свої зовнішні кордони для усіх, хто не є громадянами країн-членів. Це безпрецедентний крок. У США наклали обмеження на авіасполучення із Європою. Країни, які запровадили заборони на в'їзд представлені на рис. 2

Понад 100 країн запровадили обмеження на подорожі через коронавірус

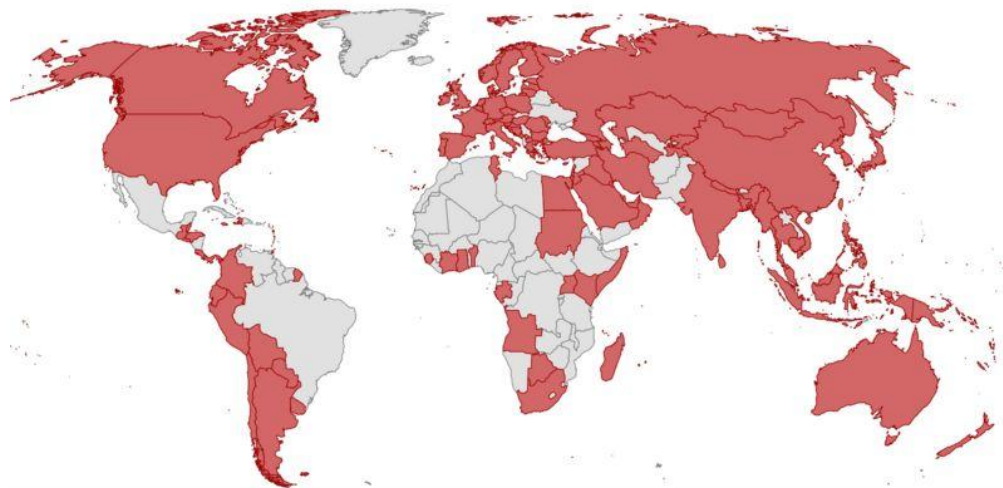

Джерело: Міжнародна асоціація повітряного транспорту, дослідження BBC, 19 березня 2020 **BBC**

Рис. 2 – Перелік країн, що запровадили заборони на в'їзд у зв'язку із пандемією [1]

У Британії підраховали, що за рік від вересня 2018 до вересня 2019 країну відвідали 415 тисяч туристів з Китаю. За даними VisitBritain, китайські туристи зазвичай витрачали за поїздку утричі більше, ніж середній показник. Їхній «середній чек» у Британії дорівнював 1 680 фунтів. Страх заразитися на коронавірус та урядові заклики залишатися вдома мають катастрофічні наслідки для готельного та ресторанного бізнесу. За даними OpenTable, в середині березня цього року у порівнянні з тим самим періодом минулого бронювання практично припинилися. У Канаді було скасовано 94% бронювань, у Німеччині –90%, у Британії –82%, США –84%.

Ціни на нафту впали до найнижчого рівня майже за 20 років –від червня 2001 року, що пов'язано із зниженням обсягів споживання нафти та нафтопродуктів, а також високими ризиками для інвесторів. За оцінками Організації з економічного співробітництва та розвитку (ОЕСР), через пандемію коронавірусу зростання світової економіки може виявитися найменшим від після кризового 2009 року. Прогнози представлені на рис. 3

ОЕСР понизила прогноз зростання

Економічне зростання (ВВП), як очікують, сповільниться у 2020



Рис. 3 – Прогнози зростання глобальної економіки [1]

Якщо ще у листопаді ОЕСР прогнозували, що у 2020 році глобальна економіка зросте на 2,9%, то зараз прогнози погіршилися на пів відсотка – до 2,4%. У разі ж, коли пандемія коронавірусу триватиме довше і матиме важчі наслідки, коли підприємства залишатимуться закритими, а працівники залишатимуться вдома, у 2020 світова економіка може зрости лише на 1,5% [2].

Тобто, незважаючи на те, що макроекономічні показники, дійсно, мають від’ємну динаміку, мова йде про падіння темпів зростання, що не те саме як падіння самих показників (ВВП).

Список використаних джерел

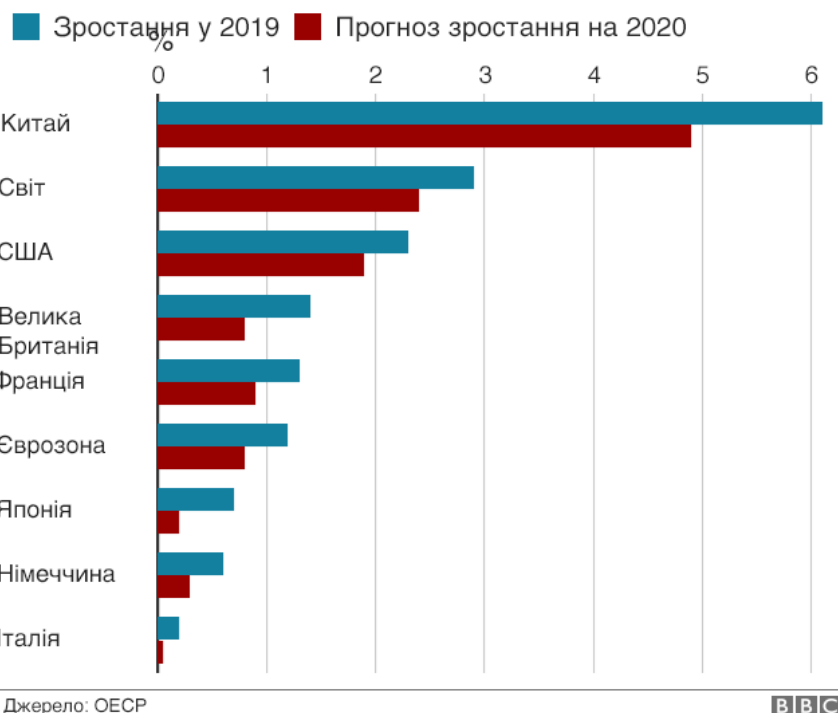
1. BBC Україна. Офіційний сайт. Коронавірус в цифрах: як змінилася світова економіка. URL: <https://www.bbc.com/ukrainian/features-51994936>
2. Коронавірус: вплив на китайську та глобальну економіку. URL: <https://www.imena.ua/blog/coronavirus-impact-on-chinese-and-global-economy/>
3. Hromadske TV. Економіка в добу «коронавірусної паніки»: проблеми з торгівлею, туризмом і фінансами. URL: <https://hromadske.ua/posts/ekonomika-v-dobu-koronavirusnoyi-paniki-problemi-z-torgivleyu-turizmom-i-finansami>
4. Офіційний сайт Рубрика. Коронавірус: як епідемія коронавірусу загрожує світовій економіці? URL: <https://rubryka.com/article/koronavirus-ekonomika/>

5. Офіційний сайт ЗІК. URL:
https://zik.ua/blogs/nikhto_ne_vriatuietsia_na_hlobalnu_ekonomiku_chekaiut_roky_zlyhodniv_pislia_koronavirusu_960960

6. МВФ: Криза через коронавірус може стати глибшою за рецесію 2008-2009 років. URL: <https://www.dw.com/uk/%D0%BC%D0%B2%D1%84a-52893608>

КАЛИЧЕВА Н.Є, д. екон. н., доцент

Український державний університет залізничного транспорту

МАСАН В.В. аспірант

Український державний університет залізничного транспорту

м. Харків, Україна

ІНФОРМАЦІЙНІ ТЕХНОЛОГІЇ ЯК ФАКТОР ЗАБЕЗПЕЧЕННЯ СТАЛОГО РОЗВИТКУ ПІДПРИЄМСТВ ЗАЛІЗНИЧНОГО ТРАНСПОРТУ

Різноманітні інформаційні технології входять до складу локальних, регіональних і глобальних інформаційних систем. На їхній базі формуються світові інформаційні ресурси та створюється світовий інформаційний простір. Це призводить до утворення значної кількості інтернаціональних, мультинаціональних і транснаціональних інформаційних систем.

Формування загальних міжнародних інформаційних ресурсів - об'єктивний глобальний процес. Але інформаційні ресурси формуються не лише в глобальному середовищі, сучасні вимоги ринку призводять до необхідності формувати локальні інформаційні мережі в межах країни, регіону, корпорації, фірми, установи і т.д. Основу інформаційних ресурсів складають як матеріальні компоненти (різні технічні пристрої), так і не матеріальні (алгоритми, програми, технології), в тому числі інтелектуальні (технологічні новинки, креативний потенціал, інтелектуальні можливості).

Доцільність, особливості інформаційного забезпечення та напрями його розвитку зводиться до наступного:

- інформаційні процеси інтегруються у всі стадії життєвого циклу будь-яких товарів чи послуг;

- інформаційні процеси мають бути якісними, так як забезпечення їхньої якості відображається на якості товару чи послуги, їхньому ресурсозбереженні та безпеці;

- зростання якості інформаційних процесів сприяє перенесенню центру управління конкурентоспроможністю продукції і послуг з виходу виробничої системи на її вхід і «переробку» входу та виходу, тобто виправлення дефектів та профілактику браку;

- збільшення ролі якості інформації та засобів оснащення при забезпеченні безпеки (безвідмовності) функціонування виробничих та управлінських систем, адже їхня відмова може викликати надзвичайний стан, зокрема: авіакатастрофи, аварії, руйнування технічних компонентів, тощо);

- зростання ролі інформації як ресурсу порівняно з іншими видами ресурсів (капіталом, працею та ін.);

- зростання кількості інформаційного забезпечення управління;

- прискорення швидкості обробки інформації;

- зростання об'ємів інформаційних масивів, що потрібно для ефективного управління;

- зростання якості інформації;

- зменшення розмірів засобів інформаційного забезпечення;

- зниження тривалості життєвого циклу засобів інформаційного забезпечення ;

- постійне зменшення цін технічних засобів;

- постійне зростання масштабів світового ринку інформаційних і телекомунікаційних технологій (ІТТ);

- постійне зростання доходів фахівців з інформаційних технологій порівняно з доходами спеціалістів інших професій;

4. постійне збільшення сфери застосування інформаційних технологій.

Підприємства залізничного транспорту, які активно використовують інформаційні технології для забезпечення ефективного розвитку, висувають наступні вимоги до якості інформації:

– сучасність;

– правдивість;

– достатність;

– надійність;

– комплексність;

– адресність;

– правова коректність;

– багаторазовість застосування (при потребі);

– значна швидкість збору, обробки і передачі;

– можливість кодування;

– актуальність.

До основних функцій моделі інформаційного забезпечення підприємств залізничного транспорту належать такі функції:

- структуризація об'єкта управління, що полягає у розбиванні складного об'єкта на складові частини;

- формування процесів, що полягають у структуризації об'єкта та відображає певні системні принципи: вхід перетворюється у вихід, управління обмежує або формує умови виконання змін, механізми показують, як виконуються функції;

- структуризація функції, де функції відображають, що повинно виконуватися і яким чином.

Отже, на даний час інформаційні технології відіграють значну роль у забезпечення ефективного розвитку підприємств залізничного транспорту шляхом їхньої здатності забезпечити адекватність управлінських дій вимогам цифрової трансформації світової економічної системи.

КОЛІСНИКОВ А. В., старший викладач

Український державний університет залізничного транспорту

КРУТЬКО І. М., старший викладач

Український державний університет залізничного транспорту

м.Харків, Україна

ПРАВОВІ ЗАСАДИ РОЗВИТКУ ІНФОРМАЦІЙНОГО СУСПІЛЬСТВА В УКРАЇНІ

В результаті бурхливого розвитку інформаційно-комунікаційних технологій та їх широкого впровадження у всі сфери людської діяльності інформація стає ключовим об'єктом у житті людини. Будь-яка діяльність, в яку включена людина (виробництво товарів та послуг, їх розподіл, збут, створення і використання новітніх технологій), потребує використання інформації та інформаційно-комунікативних технологій. Українська держава поступово набирає ознак інформаційного (постіндустріального) суспільства, хоча для пересічних громадян нашої держави проблеми формування інформаційного суспільства є доволі далекими й не надто актуальними порівняно з проблемами зайнятості, соціального захисту, охорони здоров'я тощо.

Водночас, важливість правовідносин у всіх сферах життєдіяльності інформаційного суспільства, «вимагає уточнення, вдосконалення, а, нерідко, і встановлення нових “правил гри” у стосунках між різними суб'єктами» [1, с.142]. Кожна країна світу має власні документи та програми, що регулюють

правові засади розвитку інформаційного суспільства. Зокрема, «за останні два десятиліття в Україні було прийнято близько двох десятків законодавчих та програмних документів, які безпосередньо пов'язані з діяльністю в інформаційному суспільстві» [там само, с.142-143].

Так, було прийнято низку законів, програм, постанов та наказів Президента, Кабінету Міністрів України, урядових організацій і відомств щодо створення сприятливих умов для функціонування інформаційного суспільства й нормативно-правового забезпечення діяльності, пов'язаної з інформацією. Правовими засадами розвитку інформаційного суспільства в Україні є наступні Закони України: Про інформацію (1992), Про захист інформації в інформаційно-телекомунікаційних системах (1994), Про Національну програму інформатизації (1998), Про Концепцію Національної програми інформатизації (1998), Про платіжні системи та переказ коштів в Україні (2001), Про електронний цифровий підпис (2001), Про електронні документи та електронний документообіг (2001), Про телекомунікації (2003), Про Основні засади розвитку інформаційного суспільства в Україні на 2007-2015 роки (2007), Про захист персональних даних (2010), Про доступ до публічної інформації (2015), а також Національна програма інформатизації.

Так, Закон України «Про інформацію» регулює відносини щодо створення, збирання, одержання, зберігання, використання, поширення, охорону та захист інформації. Закон України «Про Основні засади розвитку інформаційного суспільства в Україні на 2007 – 2015 роки» одним із головних пріоритетів державної політики України прагнення побудувати інформаційне суспільство, спрямоване на розвиток та інтереси людей. Закони України «Про доступ до публічної інформації» та «Про адміністративні послуги» створюють можливості для доступу кожного громадянина до інформації та знань шляхом їх оприлюднення на офіційних веб-сайтах в Інтернеті, на Єдиному державному веб-порталі відкритих даних та через Єдиний державний портал адміністративних послуг. Правові засади їх обігу та використання встановлено Законом України «Про електронні документи та електронний документообіг».

Національна програма інформатизації передбачає створення умов для забезпечення інформаційної безпеки держави, а також забезпечення громадян і суспільства своєчасною, достовірною та повною інформацією шляхом широкого використання інформаційних технологій, забезпечення. Серед її основних завдань формування правових, організаційних, науково-технічних, економічних, фінансових, методичних та гуманітарних передумов розвитку інформатизації; 2) застосування та розвиток сучасних інформаційних технологій у відповідних сферах суспільного життя України; 3) формування системи національних інформаційних ресурсів; 4) створення загальнодержавної

мережі інформаційного забезпечення науки, освіти, культури, охорони здоров'я тощо; 5) створення загальнодержавних систем інформаційно-аналітичної підтримки діяльності органів державної влади та органів місцевого самоврядування; 6) підвищення ефективності вітчизняного виробництва на основі широкого використання інформаційних технологій; 7) формування та підтримка ринку інформаційних продуктів і послуг; 8) інтеграція України у світовий інформаційний простір.

Таким чином, Україна, як і більшість країн світу, перебуває наразі на шляху до інформаційного суспільства. На рівні державного управління усвідомлюється необхідність системних змін, а також вирішуються проблеми, пов'язані з інформатизацією та інформаційною безпекою нашого суспільства. Водночас, що в умовах світової глобалізації та інформаційної відкритості, рівень інформатизації країни суттєво визначає її економічний, політичний то соціальний рівень розвитку. При стабільних соціально-політичних умовах та глибоких економічних перетвореннях Україна може набути основні риси і ознаки інформаційного суспільства у першій половині XXI століття.

Список використаних джерел

1. Терещенко С. Нормативно-правові аспекти становлення та розвитку інформаційного суспільства в Україні. URL: http://www.irbis-nbuv.gov.ua/cgi-bin/irbis_nbuv/cgiirbis_64.exe?C21COM=2&I21DBN=UJRN&P21DBN=UJRN&IMAGE_FILE_DOWNLOAD=1&Image_file_name=PDF/Mir_2015_11_32.pdf

КОМАРЕНКО О.А., аспірантка

Харьковский национальный университет им. В. Н. Каразина

г. Харьков, Украина

ФОРМИРОВАНИЕ ИНСТИТУЦИОНАЛЬНОЙ СРЕДЫ ОБЕСПЕЧЕНИЯ ИНКЛЮЗИВНОГО РАЗВИТИЯ КАК НЕОТЪЕМЛЕМОЕ УСЛОВИЕ ПОВЫШЕНИЯ НАЦИОНАЛЬНОГО КАЧЕСТВА ЖИЗНИ В УСЛОВИЯХ ГЛОБАЛИЗАЦИИ.

Широко распространенная сегодня концепция инклюзивного роста и развития логично вытекает из теории человеческого развития.

По определению, инклюзивный рост – это экономическое развитие, в рамках которого возникают возможности для всех слоев населения, справедливо распределять материальные и нематериальные блага в обществе для повышения его благосостояния.

В современных условиях неравенство доходов во всех странах мира достигло таких масштабов, что стало причиной экономической нестабильности. По данным Лаборатории неравенства в мире (WorldinequalityLab) «в последние десятилетия чистое частное имущество выросло с 200-350% в самых богатых странах (США, Германия, Франция, Великобритания, Япония, Китай, Россия, Испания – О. К.) в 1970 году до 400-700% сегодня» [1]

В сложившейся ситуации главную роль в ограничении роста неравенства должно сыграть государство. Рост неравенства нужно направить в русло управляемых процессов путем грамотного институционального строительства.

Известный американский экономист Дж. Стиглиц предложил правительству США план решения проблемы, который может быть полезен и для других стран:

- введение эффективных законов по контролю над деятельностью финансовой отрасли;
- создание эффективной налоговой системы, способной предотвратить появление новой олигархии;
- улучшение доступа к образованию, здравоохранению, укрепление всей системы социальной защиты;
- глобализация терпимости, прекращающая гонку на дно и создающая более ровное игровое поле;
- восстановление института полной занятости [2].

Правительства любых стран мира должны быть эффективными и иметь в своем распоряжении ряд институтов, обеспечивающих справедливое распределение доходов различных слоев населения. Эффективность правительства должна определяться степенью нацеленности его деятельности на достижение следующих индикаторов измерения инклюзивного развития:

- низкое неравенство в доходах;
- сокращение абсолютной нищеты;
- интернализация внешних факторов роста;
- сокращение разрыва в доходах по линии Север-Юг;
- уменьшение неравенства возможностей (за счет доступа к образованию, финансам, здравоохранению и судебной системе) [3].

В широком смысле тенденция к системной инклюзивности означает осознанную поддержку обществом усилий отдельного человека по обретению им достойного социального существования.

В качестве примера грамотного институционального реагирования на рост неравенства в доходах среди различных социальных групп населения и на технологические изменения труда можно привести введение рядом стран (Финляндия, Канада, Италия и др.) в экспериментальном порядке безусловного

базисного дохода. В современных условиях введение безусловного базисного дохода – это один из вариантов реакции социального государства на снижение качества жизни, его стремление обеспечить своим гражданам достойный уровень жизни.

Сегодня уже можно говорить о том, что между национальными экономиками начинается конкуренция глобального масштаба за достижение большей степени реальной инклюзивности национального хозяйства. Не случайно в 2017 году на Всемирном экономическом форуме в Давосе был представлен новый показатель – индекс инклюзивного развития, позволяющий оценить распределение созданных благ и степень его равномерности и доступности этих благ для различных слоев населения.

Список использованных источников

1. Доклад о неравенстве в мире 2018. Основные положения. URL: <http://wir2018.wid.world/files/download/wir2018-summary-russian.pdf>
2. Каримова А. Инклюзивный девелопмент: концепция сдвига URL: https://www.imemo.ru/files/File/magazines/rossia_i_novay/2018_02/15_Karimova.pdf
3. White W.R. Policy debate: How do you make growth more inclusive? // L. de Mello and M.A. Dutz (eds), Promoting Inclusive Growth: Challenges and Policies. Paris, OECD Publishing, 2012.

КОМПАНИЕЦ В. В., д.э.н, профессор

Харьковский Гуманитарный Университет «Народная Украинская Академия»

г. Харьков, Украина

О ХАРАКТЕРИСТИКАХ И СТРУКТУРЕ НОВОЙ ЭКОНОМИКИ И ОБЩЕСТВА

Мы живем в *переломное время изменения существующего миропорядка*. Происходит переход к новой социально-экономической системе (далее – СЭС), условно назовем ее *«посткапитализм»* – СЭС контрольно-распределительного типа, построенной на управлении ресурсами, информацией, поведением человека и общества, посредством *новых (NBICS) технологий*.

Этот переход вполне закономерен т.к. в его основе лежит системное противоречие капитализма: неограниченное стремление к росту прибыли, ограниченное ростом спроса а также количеством ресурсов. С одной стороны, в ближайшем будущем произойдет резкое падение спроса т.к. долговая экономика,

которая поддерживала его в последние два десятилетия, конечно. С другой, многие ученые прогнозируют дефицит главных ресурсов, необходимых для жизни человечества и функционирования экономики, который возникает, в т.ч. в результате нещадной эксплуатации транснациональными корпорациями (ТНК) природных ресурсов, нарушения экологии и изменения климата. Но построение новой СЭС станет возможным только на основе развития NBICS-технологий, склеивающей основой которых являются цифровые технологии.

Свою лепту в кризисные процессы внесла и «пандемия». Если опираться на последние прогнозы МВФ, грядут изменения, которые приведут к росту безработицы и еще большему разрыву между богатыми и бедными (как людьми, так и странами) [1], к сворачиванию мелкого и среднего бизнеса и укреплению небольшого количества ТНК, управляющих мировой экономикой.

Некоторые исследователи, с которыми мы согласны, прогнозируя будущее общества, предполагают, что в новой СЭС оно будет устроено *по кастовому принципу* [2, с. 3]. Это вытекает из процесса углубляющегося неравенства и социальной поляризации общества под воздействием новых технологий, а также «кризиса-пандемии». Последний показывает в т.ч. неутешительные перспективы перехода на дистанционные формы обучения для подавляющего большинства молодежи. В связи с кризисом большая часть молодежи лишится полноценного образования и возможности начать карьеру [1]. Качественное образование и настоящая карьера станут уделом меньшинства.

Критерием прохождения людей в те или иные касты может стать в т.ч. интегральная оценка человека (его убеждений, чувств, поведения), получаемая при помощи новых технологий тотального контроля. Нечто подобное уже просматривается в системе социального доверия, создаваемой в Китае [4].

«Новая экономика» будет состоять из четырех секторов: добывающая и обрабатывающая промышленность, сфера услуг, сфера обработки информации (ее чаще называют экономика знаний). И она, как и общество тоже будет кастомизированной. В ней будут сосуществовать два вида деятельности [5, с. 43]. Первый, направленный на массовое производство стандартизированной продукции (работ, услуг, информации) для низших каст нового общества. Второй – на производство индивидуализированной продукции для высших каст.

Первый вид деятельности, что очевидно, рассчитан на массового потребителя – стандартизированного человека. В нем максимум работ выполняют роботы, а человек занимает место управляющего. Причем сама функция управления значительно усложняется (контроль деятельности сложных систем, принятие стратегических решений, действие в нестандартных ситуациях), что требует чрезвычайно высокого уровня квалификации, новых

навыков и командной, а не индивидуальной работы. Но при этом творческие функции человека на таких производствах ограничены заданными в системе (комплексе управляющих программ) рамками.

Массовое автоматизированное производство (будь то гигафабрика по производству обуви, глобальная образовательная программа или глобальная фабрика игр) будет удовлетворять уже сформированные и формировать новые потребности стандартизированного человека и человечества.

Стандартизированными и технотронными для масс нового человечества станут такие социальные и человеческие по своей природе сферы как образование и медицина. Однако вытеснение человека из этих сфер может привести к непоправимым последствиям. Машинный интеллект не способен заменить совесть, интуицию, одухотворенное творчество, чувства любви, сострадания без которых невозможен настоящий врач, лечащий не только тело, но и душу, педагог, воспитывающий личность. Поэтому более соответствующее название этих сфер для большинства – псевдообразование и псевдомедицина.

Индивидуализированное производство продукции (работ, услуг, знаний) рассчитано на индивидуализированного пользователя и потому специфично. Этот вид деятельности еще называют новым ремесленничеством, поскольку с одной стороны, в отличие от традиционного ремесленничества, оно основано на новейших в т.ч. цифровых технологиях, использует новейшие материалы, а с другой, направлено на удовлетворение индивидуализированных потребностей каждого потребителя и потому само индивидуализировано. Такое производство в отличие от массового, дорогостояще, и потому рассчитано на узкий круг потребителей, оно требует творческого подхода и относительно большего числа задействованных работников.

Доминантным по масштабам благодаря своим характеристикам будет именно стандартизированное массовое производство. Оно будет сосредоточено в руках ТНК, которые окончательно вытеснят национального производителя по причине наличия конкурентных преимуществ: изначально больших возможностей в сфере власти, новых технологий, глобального маркетинга, социального программирования. Для достижения максимальной эффективности глобальных цепочек компании будут объединять свои подразделения в единые сети киберфизических систем и потому участие человека в производстве и логистике будет минимальным. Потому именно из этого вида деятельности будет высвобождаться максимальное количество потенциальных работников.

Еще одна черта новой экономики и общества – формирование общества игры и глобальной индустрии развлечений. К примеру, в секторе услуг уже выделилась и будет расширяться сфера глобальных цифровых развлечений. Благодаря ней миллионы людей смотрят и будут смотреть одни и те же

фильмы, слушают и будут слушать одну и ту же музыку, играют и будут играть в одни и те же игры.

Это значит, что со временем социокультурные коды сотрутся: люди будут думать, чувствовать, воспринимать мир почти одинаково и их действия будут предсказуемы (имеется в виду групповое, а не индивидуальное действие). По сути это управление сознанием и поведением из одного центра, который контролирует стратегию нескольких глобальных производителей стандартизированной продукции.

Причем в таком производстве задействовано небольшое количество персонала, а вот обслуживает (управляет) оно огромные(ми) массы(ами) людей. Например, компанию Valve, создавшую и поддерживающую игровую платформу Steam и входящую в десятку мировых лидеров по производству компьютерных игр, обслуживает около 360 человек персонала. При этом только в игру Dota 2 (самую популярную в Steam) ежедневно играют миллионы пользователей. А количество одновременно находящихся онлайн пользователей Steam в целом достигло в январе 2018 г. 18 млн. человек [6]. Саму игру игравшие, но, сумевшие избавиться от цифровой зависимости, называют виртуальным адом, а сообщество Dota 2 — одним из самых уродливых и токсичных за всю историю человечества, превращающих людей в агрессивную биомассу [7].

Следует отметить, что под влиянием цифровизации процесс игрофикации, к сожалению, давно вышел за пределы индустрии развлечений и постепенно внедряется во все сферы жизни – от образования и сферы труда, до отношений между людьми.

В сферу цифровых развлечений входят и так называемые современными авторами креативная экономика и киберэкономика. Для первой – основной фактор производства – воображение человека и способность создавать нечто новое – музыку, видео, сценарии с использованием цифровых технологий в т.ч. виртуальной, дополненной реальности. Киберэкономика – индустрия, основанная на создании ценностей внутри цифрового мира (видеоблогинг, киберспорт, оказание услуг в массовых онлайн-играх, официант в виртуальном мире) [5, с. 58-59]. Но как мы видим по смыслу, эта деятельность не вписывается в понятие экономики, а относится к ее антиподу, как и в целом глобальная индустрия развлечений.

Также в сфере услуг новой экономики, по оценкам экспертов, появится такая новая сфера занятости как человекоориентированные сервисы. Поскольку в цифровом мире человек будет испытывать дефицит непосредственного общения с другими людьми, в сфере услуг (образование, кофейни, парикмахерские и т.п.) фактически будет продаваться не только сама услуга, но

и возможность пообщаться с живым человеком. Т.е. общение по сути станет новым товаром.

В целом в новой СЭС, как ни парадоксально, человеческие качества будут очень востребованными и это будет связано не только с недостатком общения, но и с ростом потребности в социальных услугах (прежде всего по причине демографического кризиса актуальным станет уход за пожилыми людьми, которым нужно внимание и забота). Только возникает вопрос: как удастся сохранить и воспитать эти человеческие качества в расчеловеченном мире, в котором даже они становятся предметом купли-продажи?

Основной в новой экономике станет сфера обработки информации (ее на наш взгляд неправомерно называют экономикой знаний). Именно в ней будут изначально формироваться и обрабатываться первичные данные на всех жителей Планеты, подключенных к цифровым сервисам, создаваться новые информационные продукты (программы, технологии, системы прогнозирования и программирования, псевдоденьги и т.п.) через которые и будет осуществляться глобальное управление новой СЭС.

Список использованных источников

1. Две новости о коронакризисе: хорошая и плохая. Все лучше, чем думали, но хуже, чем надеялись. URL: <https://www.bbc.com/russian/features-54462680>

2. Неравенство XXII века: на какие касты поделит общество технологии и ИИ. URL: <https://ruposters.ru/news/18-07-2018/neravenstvo-kasti-tehnologii>

3. Развитие информационных технологий создает кастовое общество. URL: <http://bag-info.ru/razvitie-informacionnyh-tehnologij-sozdaet-kastovoe-obshhestvo/>

4. Компаниец В.В. Развитие и будущее экономики на основе цифровых технологий: критическое осмысление. *Вісник економіки транспорту і промисловості. 2018. № 61. С. 36-46.*

5. Навыки будущего. Что нужно знать и уметь в новом сложном мире. URL: <https://worldskills.ru/media-czentr/doklady-i-issledovaniya.html>

6. Steam взял очередной рекорд по числу пользователей онлайн. URL: http://www.playground.ru/news/steam_vzjal_ocherednoj_rekord_po_chislu_polzovatelej_onlajn-55361/

7. Dota 2 убила во мне человека URL: <https://life.ru/t/%D0%B8%D0%B3%D1%80%D1%8B/991934/>

ЛИСЯК О. І., к. юрид.н., доцент

Національний педагогічний університет імені Г. С. Сковороди

ГАЙВОРОНСЬКА Т. М., к. юрид. н., доцент

Український державний університет залізничного транспорту

м.Харків. Україна

ПРАВОВЕ ЗАБЕЗПЕЧЕННЯ ФУНКЦІОНУВАННЯ ІНФОРМАЦІЙНОГО СУСПІЛЬСТВА В УКРАЇНІ ТА ЗА КОРДОНОМ: ПОРІВНЯЛЬНИЙ АНАЛІЗ

Бурхливий розвиток інформаційно-комунікативних засобів та глобалізаційні зміни у другій половині ХХ ст. призвели до суттєвих якісних змін в житті всього людства. Саме інформаційно-комунікаційні технології стали потужним чинником соціальних трансформацій у ХХІ ст. Постіндустріальні суспільства поступово стали перетворюватися на суспільства інформаційні, які створювали більш широкі можливості задля реалізації особистісних цілей та розкриття потенціалу кожного громадянина. Для цього державна політика в галузі інформатизації має бути передбачуваною, транспарентною й недискримінаційною Україна активно долучається до створення інформаційного суспільства, водночас існують багато проблем перепон на шляху до нього [1]. Саме тому аналіз досвіду Європейських країн, що вже досягли успіху й спромоглися створити високорозвинене інформаційне суспільство, безумовно, буде корисним.

Згідно Закону України «Про основні засади розвитку інформаційного суспільства в Україні на 2007-2015 роки», інформаційне суспільство – «це суспільство, в якому кожен може створювати і накопичувати інформацію та знання, мати до них вільний доступ, користуватися та обмінюватися ними для можливості повною мірою реалізувати свій потенціал, який сприятиме суспільному і особистому розвитку та підвищуватиме якість життя» [2]. Створення та розвиток інформаційного суспільства у будь-якій країні можливе лише за умови співпраці окремих громадян, бізнес-структур та підприємців, органів державної влади та місцевого самоврядування як на національному, так і на міжнародному рівнях. Враховуючи загальні тенденції розвитку суспільства та спираючись на дослідження науковців, в більшості країн світу були розроблені національні стратегії та програми щодо розвитку інформаційного суспільства.

Європейськими лідерами у створенні інформаційного суспільства є Данія, Швеція, Норвегія та Фінляндія. Визначну роль у формуванні сучасної та дієвої інформаційної політики зазначених країн відіграли їхні уряди, які ще наприкінці ХХ ст. завбачливо затвердили концепції побудови інформаційного

суспільства та електронного врядування [3, с.107]. Так, в Данії була прийнята Державна програма переходу до інформаційного суспільства; в Норвегії – державна доктрина «Інформаційна технологія дедалі більше впливатиме на всі сектори суспільства», Програма «eNorge» та Програма становлення і переходу до інформаційного суспільства «Краще використання інформаційної технології у Норвегії»; в Швеції – доктрина «Інформаційне суспільство в Швеції» та Національна стратегія становлення інформаційного суспільства Швеції; в Фінляндії – перша Програма «Фінський шлях до інформаційного суспільства», друга Програма розвитку інформаційного суспільства (2003-2007 р.р.) та Стратегія розвитку інформаційного суспільства до 2015 року.

Перелічені нормативні документи забезпечують реалізацію інформаційної політики в країнах Північної Європи та мають певні спільні ознаки: забезпечення вільного, відкритого та широкого доступу до інформації; використання інформаційних ресурсів у національних інтересах та створення загальної системи охорони інформації; сприяння співробітництву в галузі розвитку інформаційно-комунікаційних технологій, створення та розвитку інформаційної інфраструктури; розробка системи електронного врядування; підвищення інформаційної грамотності населення; використання інформаційно-комунікаційних технологій в усіх сферах життєдіяльності соціуму – економіці, освіті, медицині тощо. Головною відмінністю інформаційної політики зазначених країн є її виразна соціальна спрямованість.

Наприкінці ХХ – початку ХХІ ст. в Україні було прийнято низку законодавчих актів, що сприяють відкритості, прозорості та доступності розповсюдження знань та інформації серед громадян (Про інформацію, 1992р.; Про захист інформації в інформаційно-телекомунікаційних системах, 1994р.; Про Національну програму інформатизації, 1998р.; Про Концепцію Національної програми інформатизації, 1998р., Про платіжні системи та переказ коштів в Україні, 2001р; Про електронний цифровий підпис, 2001р., Про електронні документи та електронний документообіг, 2001р., Про телекомунікації, 2003р. та Національну програму інформатизації, 1998р.). Водночас, Закон «Про Основні засади розвитку інформаційного суспільства» був затверджений лише в 2007 році. Національна програма інформатизації (1998р.) декларує створення умов для забезпечення інформаційної безпеки держави, а також забезпечення громадян і суспільства своєчасною, достовірною та повною інформацією шляхом широкого використання інформаційних технологій, проте цього недостатньо для повноцінного функціонування інформаційного суспільства в Україні.

Таким чином, на відміну від інших західних країн (зокрема Данії, Швеції, Фінляндії, Норвегії), які в повній мірі використовують можливості

інформаційного суспільства для покращення якості життя, знань, міжнародної конкуренції та співробітництва, Україна наразі ще не вийшла з фази формування інформаційного суспільства та потребує чіткої соціально спрямованої соціальної політики, узгодженості дії провідних політиків, громадських діячів та представників бізнесу щодо пріоритетності розвитку інформаційно-комунікаційних технологій.

Список використаних джерел

1. Даніл'ян В.О. Інформаційне суспільство та перспективи його розвитку в Україні (соціально-філософський аналіз. Монографія. Харків: Право, 2008. 184 с.

2. Закон України «Про основні засади розвитку інформаційного суспільства в Україні на 2007-2015 роки» URL: <https://zakon.rada.gov.ua/laws/show/537-16> (дата звернення 18.03.2020)

3. Струнін П.А. Особливості реалізації інформаційної політики в країнах північної Європи. *Грані. Політологія. 2014. №7 (111). С.107-113.*

ПІДОПРИГОРА І.В., к. екон. наук, доцент

Український державний університет залізничного транспорту

КОВАЛЬОВА Д.А., студентка гр.101-ОАОБ-Д18

Український державний університет залізничного транспорту

м. Харків. Україна

АКТУАЛЬНІСТЬ ПРОФЕСІЇ ТОП – БУХГАЛТЕРА В УМОВАХ СУЧАСНОСТІ

За умов ринкової економіки гострою стає проблема свободи вибору професії та забезпечення конкурентоспроможності працівника.

Вибір майбутньої професії молодою людиною – це один з найважливіших факторів загального життєвого самовизначення. Він характеризується рядом механізмів, зокрема, оцінкою особистих навичок та якостей згідно із вимогами, що висуваються до професії, власне пошуком професії та можливістю реалізації зробленого вибору.

Наразі проблема професійного самовизначення молоді є однією із найважливіших в плані становлення особистості. Молодь повинна здійснювати вибір професії, відповідного закладу вищої освіти, а також бути готовим до можливих змін на шляху свого професійного становлення у зв'язку із загальними соціально-економічними змінами в країні.

Професійне самовизначення – це форма особистісного вибору, яка відображає процес пошуку, а також придбання професії.

Зазвичай, воно реалізується в ході аналізу власних знань та навичок, оцінки здібностей відносно вимог, що надаються конкретними професійними обов'язками.

Світ професій – це багатотисячний різновид спеціалізацій та освітньо-професійних програм. Але як зорієнтуватися в цьому різноманітті? Як обрати саме ту єдину?

Наразі в світі існує близько п'ятдесяти тисяч професій, кожна із яких важка та складна по собі. Розглянемо особливості професії – бухгалтер. Хто такий бухгалтер та чому ця професія завжди викликає жваву зацікавленість?

Якщо з огляду на законодавство, то бухгалтер – це спеціаліст з бухгалтерського обліку, який працює в системі обліку згідно діючого законодавства.

З цієї причини в своїй діяльності такий спеціаліст повинен володіти великим масивом законодавчих актів, методичних та нормативних матеріалів з організації бухгалтерського обліку майна, законодавства про працю, якими в подальшому він буде керуватися; також обов'язково повинен знати форми та методи бухгалтерського обліку на підприємстві, план та кореспонденцію рахунків, порядок документального оформлення та відображення на рахунках бухгалтерського обліку господарських операцій, вміти працювати із автоматизованими системами бухгалтерського обліку та багато іншого.

У зв'язку із охопленням великої кількості інформації багатьом здається, що ця професія складна, скучна та пов'язана із нескінченним заповненням документів та проставленням кореспонденцій, однак це лише на перший погляд. Поряд із цим ця професія престижна, достойно оплачувана та завжди затребувана на ринку праці.

З огляду на те, що бухгалтер – це менеджер, розглянемо якими ж якостями він повинен володіти. По-перше, це Softskills (м'які або особисті якості), по-друге, Hardskills - (жорсткі або професійні навички).

Soft skills –універсальні компетенції, які досить важко виміряти кількісними показниками. Їх називають особистими навичками, оскільки вони залежать від характеру людини та набуваються із особистим досвідом. Прикладом soft skills є соціальні, інтелектуальні та вольові компетенції такі, як комунікабельність, вміння працювати в команді, креативність, пунктуальність, врівноваженість.

На відміну від soft skills, професійні навички – це ті, яким можна навчити та які можна виміряти. Для набуття hard skills необхідно засвоїти знання та інструкції, якість навчання можна перевіряти за допомогою іспиту. Прикладами

hard skills є: вміння працювати на комп'ютері, керування автівкою, читання, математика, знання іноземної мови, використання комп'ютерних програм та ін.

Що стосується бухгалтера, а ми маємо на увазі не просто бухгалтера, а ТОП – бухгалтера, менеджера вищої ланки управління підприємством, то, на нашу думку, soft skills повинні представляти його дисциплінованість, відповідальність, грамотність, увагу, своєчасність виконання завдань. Hard skills такого фахівця повинні стати: глибокі знання податкового та бухгалтерського законодавства, вміння відстоювати свою точку зору перед податковими та іншими контролюючими органами, системне мислення (здатність бачити та аналізувати ситуацію в цілому), вміння чітко організувати роботу не лише свою, а й підрозділу в цілому, а також, одне із головних, - вміння максимально економити витрати компанії.

Дехто, прочитавши усі компетенції, якими повинен володіти ТОП-бухгалтер, впаде у відчай. Але! При всьому цьому вибір багатьох школярів припадає саме на цю професію! Чому? Відповідь дуже проста: жодне підприємство, установа або підприємець не може обійтись без бухгалтера. Жодний суб'єкт господарювання будь-якої форми власності, підпорядкованості, органу фінансування не може уникнути ведення бухгалтерського обліку та складання звітності.

Перевагою діяльності бухгалтера у сучасному світі є те, що він може дозволити собі працювати як у штаті компанії, так й бути фрілансером, організовуючи свій робочий час та своє робоче місце на власний розсуд.

Підсумовуючи, хочеться відмітити ще одну особливість даної професії. Бухгалтер – це фахівець, мозок якого постійно працює. А значить, це людина, яка завжди знаходиться в епіцентрі новин, подій, змін діючого законодавства та підвищення своєї власної кваліфікації.

ТОП – бухгалтер, це не просто рахівник, це ТОП – менеджер, який є майже єдиною людиною в керівництві, яка володіє усією інформацією, починаючи від моменту складання первинного документу, закінчуючи формуванням фінансових результатів діяльності підприємства та їхнім розподілом.

ТОП – бухгалтер – це впевнене та стабільне майбутнє для сильних, завзятих та розумних!

Список використаних джерел

1. Євсєєва О.О., Підопригора І.В. Концептуальні підходи до формування освітньо-професійної програми (на прикладі спеціальності 071 «Облік і оподаткування»). *Економічний простір*: Збірник наукових праць. № 153, 2020. С. 89–96.

2. Микульський В.С. Трансформація професії бухгалтера в умовах діджиталізації управління. *Економіка АПК*. № 6, 2019. С. 103–110. URL : <http://www.eapk.org.ua/contents/2019/06/103>.

3. Євсєєва О.О., Підпригора І.В. Формування знань нової генерації фахівців з ТОП-менеджменту в обліку та адмініструванні в умовах викликів цифрової економіки. *International Scientific Conference Economy Digitalization: Processes, Strategies, technologies: Conference Proceeding, January 24th, 2020*. Kielce, Poland: Baltija Publishing. P. 136–139.

4. Євсєєва О.О., Ковальова Д.А. Цифрова трансформація обліку або діджиталізація як меседж в майбутнє. CPN Publishing Group. Kyoto, Japan. 2020. P. 204-209. URL: <https://sci-conf.com.ua/i-mezhdunarodnaya-nauchno-prakticheskaya-konferentsiyascience-and-education-problems-prospects-and-innovations-7-9-oktyabrya-2020-goda-kioto-yaponiya-arhiv/>.

ПОЛЯКОВА О.М., к.е.н., доцент

Український державний університет залізничного транспорту

м. Харків, Україна

РОЛЬ І МІСЦЕ ПОВЕДІНКОВОЇ ЕКОНОМІКИ В СУЧАСНІЙ ЕКОНОМІЧНІЙ НАУЦІ

Поведінкова економіка як напрям економічної думки виникла наприкінці 20 століття. Її основні теоретичні положення отримали розвиток та знайшли широке практичне застосування в роботах А. Тверські, Д. Канемана, Р. Талера.

Поведінкова економіка вивчає особливості впливу емоційних, когнітивних та соціальних факторів на прийняття людьми і компаніями економічних рішень, а також вплив цих рішень на ринок. Вона трактує будь-які економічні явища з позиції психології, поведінкових механізмів, раціональності та ірраціональності.

Перехід від людини економічної («homo economicus»), яка має раціональну поведінку, прагнучи отримати на свої гроші максимум задоволення й корисності, до людини-споживача (homo consumer), яка керується при прийнятті рішень емоціями, почуттями, творчими осяяннями, інтелектуальними кризами та іншими впливами, що обумовлюють її ірраціональний вибір, викликаний зовнішніми та внутрішніми причинами ірраціональної поведінки, а також неоднозначністю трактування поняття «раціональність» різними економічними школами.

Основними зовнішніми і внутрішніми причинами ірраціональної поведінки, що мають системний характер, є:

- різноманітні можливості на ринку, що дозволяє вибудовувати різні моделі економічної поведінки;
- розвинута система потреб та їх проявів, способів реалізації, що значно знижує передбачуваність вибору;
- диференціація неформальних інститутів регулювання економічної поведінки через кроскультурні та етичні норми, що визначає непередбачуваність очікувань і конкретних моделей поведінки людей;
- конкуренція за володіння матеріальними та духовними благами, прагнення виділитися, що визначає нестандартну поведінку.

В сучасних економічних та психологічних дослідженнях використовується кілька інтерпретацій поняття «раціональна поведінка».

В класичному розумінні економічна людина, здійснюючи вибір одного з декількох альтернативних варіантів, керується особистими суб'єктивними уявленнями про його цінність (корисність). Цікавим є підхід Г. Гігеренцера, згідно якому раціональною визнається поведінка, що дозволяє досягати успіху в тому чи іншому інституційному середовищі. В поведінковій ж економіці йдеться про логічну раціональність, тобто раціональною вважається поведінка, що не порушує законів логіки і базових принципів теорії ймовірностей.

В цілому поведінкову економіку можна розділити на три базові напрями:

- евристика: не обгрунтовані логічні рішення (людина часто приймає рішення, керуючись лише практичними доводами);
- ринкова ефективність: помилки при прийнятті економічних рішень (проявляються в ірраціональності прийнятих рішень);
- фреймінг: формулювання проблеми, яка впливає на переваги (створюється можливість впливати на будь-що, підштовхувати до наданого вибору).

Корисним виміром поведінкових моделей є формування стандартів міжкраїнових зіставлень.

Варто зауважити, що головною задачею поведінкової економіки є оцінка, вимір, передбачення поведінки людини на ринку. Поведінкова модель враховує психологічні мотиви, які розкривають особливості споживчої поведінки. Непослідовність поведінки людини в різні періоди часу пояснюється великою кількістю різноспрямованих факторів, що діють на індивіда одночасно. Складність вирішення завдань поведінкової економіки полягає у відсутності механізму генерування адекватних взаємозв'язків між активними елементами економічних систем, а також криється в її особливостях:

- по-перше, поведінкова економіка в центр уваги ставить людину з її особливостями, емоціями, враженнями, очікуваннями, цінностями, що ускладнює кількісну оцінку і встановлення взаємозв'язків;

- по-друге, поведінкова економіка є проблемою вибору, яка виникає не від обмеженості ресурсів, а від множинності альтернативних варіантів;

- по-третє, поведінкова економіка фокусується на людині, а саме на її ірраціональній поведінці (демонстраційна поведінка, копіювання тощо);

- по-четверте, поведінкова економіка спрямована на пошук змін (спрямованість на задоволення, емоції, враження), що є метою поведінки на ринку;

- по-п'яте, ірраціональність поведінки пов'язана із ризикованістю, і, отже, із складністю вибору сценарію поведінки;

- по-шосте, поведінкова економіка досліджує нестандартні прояви та ефекти економічної поведінки: ефектів переваг, володіння, імпульсне інвестування страх, стадну поведінку та інші ілюзії, пастки і ефекти, що також збільшує альтернативи поведінкових сценаріїв людини.

В результаті ірраціональної поведінки виникають поведінкові спотворення або когнітивні ілюзії – систематичні помилки в мисленні або відхилення в поведінці, які виникають на основі переконань, що суперечать традиційним схемам поведінки.

Істотно підвищити якість і результативність управлінських рішень, що приймаються на різних рівнях в поведінковій економіці можна шляхом поєднання управлінського та поведінкового підходів. Йдеться про керований вибір, сутність якого полягає в тому, що в умовах обмеженості раціональності поведінки людей держава може підштовхнути їх до правильних рішень. Тобто в механізмі реалізації керованого вибору найпотужнішим інструментом і найбільш зацікавленим учасником повинна бути саме держава. Головним критерієм ефективності керованого вибору, незалежно від конкретного суб'єкта управління - уряду або неурядових інститутів, є спрямованість на об'єктивні і соціально прийнятні запити людей.

Список використаних джерел

1. Капелюшников Р. И. Вокруг поведенческой экономики: несколько комментариев о рациональности и иррациональности. URL: http://lib.in.ua/wp-content/uploads/2019/05/WP3_2018_04_.pdf

2. Петрович М. В. Управляемый выбор как инструмент поведенческой экономики. *Научные труды Белорусского государственного экономического университета. Минск : БГЭУ, 2018. Вып. 11. С. 359-367.*

3. Сажина М. А. Управленческая экономика и поведенческая экономика: общее и особенное. *Экономические науки. 2019. № 10 (179). С. 12-19.*

4. Шумей А. О. Новітні тенденції у дослідженні економічної поведінки індивіда на початку XXI століття. *Економічний вісник університету*. 2019. Випуск № 43. С. 117-125.

ТРЕТЬЯКОВ О. В., *д.т.н., професор*

Український державний університет залізничного транспорту

ГАРМАШ Б.К., *к.т.н., доцент*

Український державний університет залізничного транспорту

ГРИГОР'ЄВА Є.С., *здобувач*

Український державний університет залізничного транспорту

ГОВОРОВА К.В., *аспірант*

*Харківський національний університет міського господарства
ім. О.М. Бекетова*

ДЮМІН Е.С., *аспірант*

*Харківський національний університет міського господарства
ім. О.М. Бекетова*

м. Харків, Україна

ПІДХІД ДО ОЦІНКИ УМОВ ПРАЦІ ЗА ПОКАЗНИКАМИ ШКІДЛИВОСТІ НА ОСНОВІ ВИЗНАЧЕННЯ ВИРОБНИЧОГО РИЗИКУ

Для інтеграції в світове співтовариство, розробка і реалізація основних положень гармонізації принципів, методів і критеріїв оцінки ризику для здоров'я працівників у виробничих умовах з міжнародними підходами є необхідною умовою забезпечення соціально-економічного розвитку держави [1]. Сучасне суспільство зараз займає таку позицію, що кожна людина самоцінна і унікальна, а її здоров'я становить основне багатство будь-якої держави. Всесвітня організація охорони здоров'я визначила параметричні характеристики здоров'я, як «об'єктивний стан і суб'єктивне почуття повного фізичного, психологічного та соціального комфорту, а не тільки відсутність хвороб» [2]. Для формування нової концепції безпеки в організаційно-технічних системах теоретичною основою може бути обраний закон Вебера-Фехнера [3].

Метою досліджень є розробка методичного забезпечення для визначення рівня небезпеки працівників у робочій зоні за умови врахування сумісної дії шкідливих факторів різних класів на основі інтегрального показнику – виробничого ризику.

Оцінки ризику у робочій зоні за умов впливу факторів середовища найчастіше відбуваються із припущенням, що рівень забруднення є відомим [4]. Мається на увазі, що $P = I$: тобто, подія забруднення вже відбулась. В загальному випадку при забрудненні атмосферного повітря має місце існування певної функціональної залежності між рівнем забруднення, його відчуттям і ризиком, відповідно до закону Вебера-Фехнера:

$$r = 1/k \cdot \lg C/C_0, \quad (1)$$

де r – рівень ризику;

C – концентрація шкідливих речовин в повітрі, мг/м³;

k – коефіцієнт пропорційності;

C_0 – найменша концентрація, при якій відчувається дія.

Беручи за основу нормативні показники, які необхідно визначати експериментально для кожної окремої речовини, реально встановити дві закріплені точки залежності (1). Якщо виконати заміну $1/k$ на λ для спрощення перетворень, то вираз набуде такого вигляду:

$$\begin{cases} 1 \cdot 10^{-6} = \lambda \cdot \lg \text{ГДК}_{\text{сд}}/C_0 \\ 0,5 = \lambda \cdot \lg \text{ЛК}_{50}/C_0 \\ r = \lambda \cdot \lg C/C_0. \end{cases} \quad (2)$$

Розв'язання системи рівнянь (2) для визначення концентрацій забруднюючих речовин, які перевищують $\text{ГДК}_{\text{сд}}$, в результаті матиме наступний вигляд:

$$r = (0,5 - 1 \cdot 10^{-6}) / [\lg (\text{ЛК}_{50} / \text{ГДК}_{\text{сд}})] \cdot \lg (C / \text{ГДК}_{\text{сд}}) + 1 \cdot 10^{-6}. \quad (3)$$

Отже, проводимо розрахунки значення величини річного ризику для кожного фактора r_i , а потім обчислюємо величину інтегрального ризику:

$$R = 1 - \prod_{i=1}^n (1 - r_i), \quad (4)$$

Для урахування імовірності перебування працюючого у зоні дії i -го небезпечного фактору можна визначати імовірність наявності i -го небезпечного фактору в робочій зоні за наступною формулою:

$$P_{v_i} = P_i^v \cdot P_i^p, \quad (5)$$

де P_i^v – імовірність дії i -го небезпечного фактору;

P_i^p – імовірність перебування працюючого у зоні дії i -го небезпечного фактору.

Визначаємо імовірність дії i -го небезпечного фактору та імовірність перебування працюючого у зоні його дії за формулами:

$$P_i^v = t_i^v / T_{\text{CM}} \quad \text{і} \quad P_i^p = t_i^p / T_{\text{CM}}, \quad (6)$$

де t_i^v – час дії i -го небезпечного фактору;

t_i^p – час перебування працюючого у зоні дії i -го небезпечного фактору;

T_{CM} – тривалість зміни.

За умов, коли є одночасна наявність 2, 3, ... n шкідливих факторів, імовірність їх дії можна визначити наступним чином:

$$\begin{aligned} P_v(2) &= P_{v_2} + P_{v_1} - P_{v_2} \cdot P_{v_1} \\ P_v(3) &= P_{v_3} + P_{v_2} - P_{v_3} \cdot P_{v_2} \quad . \\ P_v(n) &= P_{v_n} + P_{v_{n-1}} - P_{v_n} \cdot P_{v_{n-1}} \end{aligned} \quad (7)$$

У випадку, коли відома імовірність дії шкідливих факторів на працюючих, подальше визначення шкідливості виробничого процесу в цілому відбуватиметься таким чином:

$$P_{nn}^0 = \frac{N_1 P_0(1) + N_2 P_0(2) + \dots + N_n P_0(n)}{N}, \quad (8)$$

де N_1, N_2, \dots, N_n – кількість працюючих, які підпадають під дію 1, 2, 3, ... n шкідливих факторів;

$P_0(1), P_0(2), \dots, P_0(n)$ – імовірність дії на працюючих 1, 2, 3, ... n шкідливих факторів;

N – загальна чисельність працюючих.

Наступним етапом буде визначення імовірності дії на працюючих j -го небезпечного фактору за формулою:

$$P_{b_j} = P_j^b \cdot P_j^p \cdot P_j^{nc}, \quad (9)$$

де P_j^b – імовірність наявності у робочій зоні j -го небезпечного фактору (речовини);

P_j^p – імовірність перебування людини у зоні дії j -го небезпечного фактору(речовини);

P_j^{nc} – уражаюча здатність j -го небезпечного фактору (речовини).

Отже, підставивши у формулу (9) вирази для P_j^b , P_j^p і P_j^{nc} , формула отримає наступний вигляд:

$$P_{b_j} = \frac{t_j^b \cdot t_j^p \cdot d_j}{T_{CM}^2 \cdot D_j}. \quad (10)$$

Для визначення загальної імовірності шкідливої дії m факторів використовуємо формулу:

$$P_b(m) = 1 - \prod_{j=1}^m (1 - P_{b_j}). \quad (11)$$

Аналіз карт умов праці за результатами атестації робочих місць регіональної філії «Південна залізниця» ПАТ «Українська залізниця» був проведений на основі алгоритму перетворення параметрів середовища у показник виробничого ризику (табл. 1).

Таблиця 1

Кількісна оцінка потенційної шкідливості виробничих процесів для співробітників із шкідливими умовами праці кранового цеху АФ-1

№ Робочого місця	Робоче місце, професія, цех (дільниця, відділ)	Кількість працюючих	Клас умов праці	Імовірність дії на працюючого n шкідливих факторів, P_{v_i}	Імовірність дії j -го небезпечного фактору, P_{b_j}	Інтегральний ризик, R_{int}
11	Електрозварник (зайнятий різанням та ручним зварюванням)	2	3.2	0,969918	0,287255	0,774952
12	Електрозварник ручного зварювання	1	3.2	0,967708	0,157965	0,612467
13	Електрозварник (зайнятий різанням та ручним зварюванням)	1	3.2	0,969371	0,227358	0,723631
16	Машиніст крана (кранівник)	30	3.2	0,9025	0,576212	0,000609
33	Слюсар з ремонту рухомого складу (випробування дизелів)	4	3.1	0,9025	0,624808	0,001945

Проведена оцінка умов праці у підсумку свідчить про те, що робочі місця №11, №12, №13 відносяться до 3.2 класу відповідно до [5], але згідно з розрахунками показники інтегрального ризику відповідно до [6] є надмірними.

Список використаних джерел

1. Human Health Risk Assessment Toolkit: Chemical Hazards. *Harmonization Project Document*. IPCS, WHO, 2010. № 8. 105 р. URL: <https://apps.who.int/iris/handle/10665/44458> (last access: 25.02.2020).

2. Статут (Конституція) Всесвітньої організації охорони здоров'я. [Чинний від 1946-07-22]. URL: https://zakon.rada.gov.ua/laws/show/995_599 (дата звернення: 23.03.2020).

3. Гогунский, В.Д., Руденко С.В., Урядникова И.В. Теория и практика оценки риска здоровью от воздействия факторов внешней среды. *Безпека життя і діяльності людини – освіта, наука, практика* : зб. наук. пр. X міжнар. наук.-метод. конф. Київ : Центр учбової літератури, 2011. С. 170—175.

4. Басиль Е.Е., Изотов С.А., Гогунский В.Д. Риск сокращения продолжительности жизни: рабочая зона. *Труды Одесского политехнического университета*. 1997. Вып. 2. С.133–135.

5. Про затвердження Державних санітарних норм та правил «Гігієнічна класифікація праці за показниками шкідливості та небезпечності факторів виробничого середовища, важкості та напруженості трудового процесу» / Наказ МОЗ України № 248 від 08 квіт. 2014 р. URL: <https://zakon2.rada.gov.ua/laws/show/z0472-14> (дата звернення 30.03.2020).

6. ISO 31000 Risk management. Principles and guidelines. URL: <https://risk-engineering.org/ISO-31000-risk-management/> (last access: 23.03.2020).

ФРОЛОВ А.И., к. экон.н., доцент

Украинский государственный университет железнодорожного транспорта

ЧЕЛЯДИНОВА Н.Г., к. экон.н., доцент

Украинский государственный университет железнодорожного транспорта

МОЗГОВАЯ О.Т., старший преподаватель

Украинский государственный университет железнодорожного транспорта

ПЕТРОВ А.Н., к. техн. н., доцент

Харьковский национальный технический университет сельского хозяйства им. П. Василенко

г. Харьков, Украина

КОНЦЕПЦИЯ УСТОЙЧИВОГО РАЗВИТИЯ И ИДЕОЛОГИЯ ЭКОЦЕНТРИЗМА

Высшая и конечная цель развития экономики должна быть подчинена высшей и конечной цели общественного развития. Такой целью экономики является создание условий для самоутверждения, самореализации и нравственного совершенствования человека. Если же развитие экономики, направленно в основном на экономический рост, уничтожающего среду обитания человека и основанного на увеличении потребления природных ресурсов, то оно неизбежно приведет к гибели цивилизации, так как противоречит законам экологии и нравственности.

Определение и осуществление целей развития человека, формирование его самого во многом достигается развитием культуры. Как отмечал французский философ Жан Лакруа, «цель культуры — полное осуществление всех возможностей человека» [1, с.11].

Развитие культуры активизирует познавательную деятельность, направленную на осмысление (понимание) человеком необходимости формирования определенных ограничений, требований к своему поведению, для того чтобы сохранить среду обитания. «Чем стремительнее развивается наука, средства и методы человеческой деятельности, как военной, так и просто промышленной, тем сильнее и настойчивее возникает потребность в образовании... ограничений и запретов. Стоит вспомнить, что факты сохранности человеческого рода, появление и развитие общественного начала обязаны появлению первых запретов и норм, в конечном итоге сформировавших исходные принципы человеческой морали. От их строгости и универсальности напрямую зависели сила и совершенство общества. Сейчас

возникает такой переломный момент, когда эти принципы должны быть адаптированы к новым цивилизационным условиям, а контроль над их соблюдением должен быть автоматически максимально расширен» [2].

Эти принципы поведения человека, известные как общечеловеческие ценности, можно обнаружить во всех существующих религиях и культурах. «К общечеловеческим целям и ценностям относятся: продолжение рода человеческого, обеспечение профессиональной карьеры своим детям, соблюдение общечеловеческих ценностей, закрепленных в виде заповедей в Библии: среди них имеющих актуальность, как среди верующих, так и неверующих. Это: не сотвори себе кумира (идола), почитай отца твоего и мать твою, не убивай, не прелюбодействуй, не кради, не произноси ложного свидетельства на ближнего. К ним можно добавить честность, доверие, доброта, помощь людям и т.п.» [3, с.86].

Общество, в своей жизнедеятельности руководствуется этим набором принятых общечеловеческих ценностей. Все многообразие процессов его развития должно проходить своеобразную проверку на соответствие этим принципам нравственности. (Согласно позиции авторов, систему общечеловеческих ценностей необходимо рассматривать и как нравственные принципы).

Прогресс или деградация жизни общества определяются именно тем, насколько полно реализуются на практике такие, направляющие поступки людей, фундаментальные общечеловеческие ценности как добро, справедливость, любовь, истина, красота.

Только путь развития человеческой цивилизации в направлении неукоснительного следования общечеловеческим ценностям позволит сохранять развитие системы «природа-общество-человек» в целом. Мировое сообщество уже давно осознало, что таким путем является «...развитие естественной динамики общественных процессов в направлении устойчивой связи между человеческим обществом и природой нашей планеты» [4], то есть устойчивое развитие.

Получив официальное признание на конференции ООН по окружающей среде и развитию в Рио-де-Жанейро в 1992 году, концепция устойчивого развития сегодня по существу, стала безальтернативной моделью будущего мировой цивилизации. Следовательно, и цель развития человеческого общества можно сформулировать как его устойчивое развитие, то есть как «...такое общественное развитие, при котором не разрушается его природная основа, создаваемые условия жизни не влекут деградации человека и социальнодеструктивные процессы не развиваются до масштабов, угрожающих безопасности общества» [5].

Устойчивое развитие, по сути, является хроноцелостным процессом удовлетворения потребностей настоящего и будущих поколений. Оно стимулирует общество учиться управлять собой в целях согласования законов эволюции человечества с законами развития природы. Переход современного общества к устойчивому развитию означает, что его (развития) теоретической и методологической основой становятся общечеловеческие ценности. (Интересно, что еще древнегреческий философ Зенон также полагал, что «конечная цель человека – жить согласно с природой, и это то же самое, что жить согласно добродетели») [6, с. 77]. Несомненно, что переход к концепции устойчивого развития – это движение общества из «мира вещей» в «мир духовных ценностей», из мира, где доминирует потребность «взять», в мир, где будет доминировать потребность «отдать» для блага людей, человечества в целом [7].

На наш взгляд, основное содержание концепции устойчивого развития сводится к идеологии эоцентризма, который провозглашает высшей ценностью сохранение системы «природа-общество-человек». Наиболее полно проанализировали базовые характеристики эоцентрического мировоззрения С.Д. Дерябо и В.А. Ясвин: «1. Высшую ценность представляет гармоничное развитие человека и природы. Природное признается изначально самоценным, имеющим право на существование «просто так», вне зависимости от полезности или бесполезности и даже вредности для человека. Человек не собственник природы, а один из членов природного сообщества. 2. Отказ от иерархической картины мира. Человек не признается обладающим какими-то особенными привилегиями на том основании, что он имеет разум, наоборот, его разумность налагает на него дополнительные обязанности по отношению к окружающей его природе. Мир людей не противопоставлен миру природы, они оба являются элементами единой системы. 3. Целью взаимодействия с природой является максимальное удовлетворение, как потребностей человека, так и потребностей всего природного сообщества. Воздействие на природу сменяется взаимодействием. 4. Характер взаимодействия с природой определяется своего рода «экологическим императивом»: правильно и разрешено только то, что не нарушает существующее в природе экологическое равновесие. 5. Природа и все природное воспринимаются как полноправный субъект по взаимодействию с человеком. 6. Этические нормы и правила равным образом распространяются как на взаимодействия между людьми, так и на взаимодействие с миром природы. 7. Развитие природы и человека мыслится как процесс коэволюции, взаимовыгодного единства. 8. Деятельность по охране природы продиктована необходимостью сохранить природу ради нее самой» [8].

И хотя, на первый взгляд, в принципах Декларации Рио-де-Жанейро по окружающей среде и развитию признается центральное место людей в устойчивом развитии, т.е. его антропоцентрическая направленность [9], но система ценностей, заложенная в них, по сути, является эоцентрической, «...выстроенной в обратном порядке: от задач поддержания природы к задачам социального развития. В конечном счете, мы опять приходим к человеку, но как к результату, а не к началу потребностей и интересов. На место заносчивого «всё для человека» приходит мудрое «всё для биосферы, природы» и только затем для человека в тех пределах, в которых он успешно решит задачу сохранения природной среды в состоянии, пригодном для жизни» [10].

Особого внимания, из всех перечисленных характеристик эоцентрического мировоззрения, заслуживает, на наш взгляд, «экологический императив», включающий свод правил и ограничений человеческой деятельности, система запретов, соблюдая которые человечество может обеспечить себе будущее. (Слово "экологический" указывает, что целевой областью, относительно которой выдвигаются ограничения, является глобальная экологическая система «природа - общество – человек»).

Н.Н. Моисеев выделяет два основных направления процесса принятия экологического императива (что является и началом коэволюции). Во-первых, это целенаправленное воспитание общества и перестройка его моральной основы, во-вторых, - «ограничение характера развития производительных сил. Не просто система запретов на темп развития и объемы производства товаров, энергии и т. д. Речь идет о согласовании того, как это производство будет менять экологическую обстановку на планете с тем, на сколько общество будет способно приспособиться к этим изменениям» [11, с. 160].

Следовательно, реализация экологического императива неизбежно повлечет за собой нравственный императив, то есть потребуются так изменить сложнейшую структуру ценностей человека, чтобы в её основании находились фундаментальные нравственные принципы.

Нравственное развитие человека можно считать определяющим в его становлении как субъекта, как личности и даже как биологического вида. Для «запуска» процесса введения экологического и нравственного императива необходимо: «...изменить стратегию и ценностные основания образовательной политики; осуществить переход к человекоцентристской, культурицентристской парадигме непрерывного образования; признать главным продуктом образования – не образовательную услугу (качество образовательной услуги), а человека (качество человека) и качество общественного интеллекта; признать, что образование и просвещение являются главными механизмом воспроизводства здоровья общества [12].

Список использованных источников

1. Пупар П. Церковь и культура. Заметки о пастырстве разума. Милан; Москва, 1993.
2. Малягин В. В. Экологический императив как условие для дальнейшего развития человечества. URL: <https://cyberleninka.ru/article/n/ekologicheskiy-imperativ-kak-uslovie-dlya-dalneyshegorazvitiya-chelovechestva>
3. Ким М.Н., Комаренко О. А. Уровень и качество жизни: теоретический анализ, состояние и факторы в Украине. *Социальная экономика*. 2015. № 1. С.85 – 94.
4. Экономика, экология, духовность. Материалы неправительственных организаций. Институт Исследований Развития. Фонд Форда. URL: http://www.ihst.ru/~biosphere/03-2/economy_eco.htm
5. Данилов-Данильян В.И. Устойчивое развитие (теоретико-методологический анализ). *Экономика и математические методы*. Т.39. № 2. 2003. С. 123–135.
6. Фрагменты ранних стоиков: в 2 т. / под ред. А. А. Столярова. Санкт-Петербург, 1998. Т. 1.
7. Кузнецов О. Л, Кузнецов П. Г., Большаков Б. Е. Система природа-общество-человек. Устойчивое развитие. URL: <http://www.situation.ru/app/rs/lib/pobisk/systema/ch2.htm>
8. Бегидова С. Н., Макрушина И. В. Структура экологического сознания. URL: <https://cyberleninka.ru/article/n/struktura-ekologicheskogo-soznaniya>
9. Rio de Jane Declaration on Environment and Development. URL: http://www.unesco.org/education/pdf/RIO_E.PDF
10. Гирусов Э. В. Гуманистический потенциал экологической культуры. URL: www.gpntb.ru/win/inter-events/crimea2004/197.pdf
11. Моисеев Н. Н. Экология человечества глазами математика. Москва: Молодая гвардия, 1988. 254 с.
12. Субетто А. И. Ноосферная парадигма духовности – исправление патологии общества начала XXI века. URL: noocivil.esrae.ru/234-1215

СЕКЦІЯ III. ТЕХНІЧНІ НАУКИ

MORAVEC MAREK, Ing. PhD.,

Technical University of Kosice

LUKACOVA KATARINA, Ing. PhD.,

Technical University of Kosice

Kosice, Slovakia

NOISE MONITORING AS CONCEPT OF SMART CITIES

The Smart City is a new concept defining a city that works to improve the quality of its citizens' lives by guaranteeing sustainable social, economic and urban development. A smart city is based on the use and modernization of new information and communication technologies (ICT) to provide more efficient management of the city's services and resources.

In practice, a smart city has the capacity to meet the needs of its citizens (in terms of the environment, mobility, businesses, communications, energy and housing) and it thereby improves their daily lives.

I. Smart cities. Smart city is a city that facilitates the interaction of its citizens with its administration; where open information is available in real time; and where it is possible to be enterprising. A city that is definitively a place that supports and fosters personal and business development. smart city is a place where the traditional networks and services are made more efficient with the use of digital and telecommunication technologies, for the benefit of its inhabitants and businesses. With this vision in mind, the European Union is investing in ICT research and innovation and developing policies to improve the quality of life of citizens and make cities more sustainable in view of Europe's. As world urbanization continues to grow and the total population expected to double by 2050, there exists an increased demand for intelligent, sustainable environments that reduce environmental impact and offer citizens a high quality life. A smart city brings together technology, government and society to enable the following characteristics [5]:

5. a smart economy
6. smart mobility
7. a smart environment
8. smart people
9. smart living
10. smart governance.

The core infrastructure elements in a Smart City would include:

11. adequate water supply,
12. assured electricity supply,
13. sanitation, including solid waste management,

14. efficient urban mobility and public transport,
15. affordable housing, especially for the poor,
16. robust IT connectivity and digitalization,
17. good governance, especially e-Governance and citizen participation,
18. sustainable environment,
19. safety and security of citizens, particularly women, children and the elderly, and health and education [5].

II. Noise monitoring in smart cities. In recent years, development of new technologies and connectivity options enhance the use of different types of sensor-recording parameters. In the smart cities are continuously monitored different parameters. placed in important places where monitoring of these provided relevant data. In they are mainly used sensors:

20. temperature,
21. relative humidity,
22. velocity and direction of air flow.
23. rainfall,
24. crossings and the presence of cars,
25. pedestrian crossing,
26. capacity containers,
27. energy consumption
28. noise
29. etc.

Data from these sensors are sent to the platforms and are also available online on the internet, or mobile application. The following section describes the noise monitoring system and equipment in Barcelona, because Barcelona is a worldwide leader in the construction of SmartCity concept. Pic. 1 shows noise monitoring unit.



Pic. 1 The TA120 noise measuring sensor for Smart Solutions. Sensor combine the precision of a Class 1 sound level meter, maximum protection of an outdoor kit and full connectivity with CESVA Noise Platform and open source platforms [2]

III. Advantages of noise monitoring in smart cities. The Smart Cities are monitored by a large number of parameters, and these are presented to citizens through the internet or mobile applications. It is clear that one of the benefits of the citizens' awareness and traffic density, or the amount of pollutants and noise levels. Based on this information, citizens have information on these parameters and are more interested in information on the status of various parts of the city. Based on these data, can put pressure on the representatives of the city respectively. the stakeholders in order to improve these parameters. Information from these sensors are also important for the management of individual activities, e.g. for the collection of separated waste. The sensor is monitoring by the repletion condition of individual containers. Based on software calculation it is then determined the most efficient route for collection vehicles carried out by emptying the bins. Similarly, even if the noise monitoring. With long term monitoring can look for context and causes of the increase and the reduction of noise levels, identify weaknesses, and then look for opportunities to improve the situation. Used platform performs collection and presentation of data obtained from various sensors. The platform works on open source code. On this basis, users can develop applications to store data from various sensors. Not only data storage, but it can also develop applications for efficient data analysis [4]. Since it is possible to obtain data from a number of sensors located around the city and various kinds of sensors opens up many options and finding the connection between values indicated by the individual sensors. Thus correlation across the board between the data leads to the generation of new knowledge.

People want to live in cities with a high quality of life. This requirement raises a lot of pressure on infrastructure cities and the natural resources available. Therefore, we need access to intelligently and try to keep the prosperity of cities and good environment with the help of advanced technology, a better understanding of the systems and their interconnections. Monitoring the number of parameters is necessary for the management of individual activities and processes in the cities, but also data from these sensors can generate new knowledge across the board, causation and relationships between activities and parameters. Municipalities must be provided with high-quality, easily upgradeable and comprehensive data about almost everything that happens in the city. In particular regard to the right to affect the technical data of individual buildings, the habits of citizens (when and by what means of transport to travel to work, how much water and electricity at different times, what leisure preferences, etc.). The following data will handle complex information system. Once we have the data, we need to build on them effectively functioning system of automatic evaluation and association information into key performance indicators. One of the important indicator is noise level and its monitoring for several reasons and respects.

References

1. IEC 61672-1 Electroacoustics– Sound level meters - Part 1: Specifications
2. <http://www.cesva.com>
3. <http://www.h2020.sk>
4. <http://www.sentilo.io>
5. <http://www.smart-cities.eu>

АНАНЬЄВА О.М. *д.техн.н., доцент,*

Український державний університет залізничного транспорту

ЗІНЧЕНКО О.Є. *канд.техн.н., доцент,*

Український державний університет залізничного транспорту

м.Харків, Україна

ГАРМОНІЙНИЙ АНАЛІЗ ВИХІДНОЇ НАПРУГИ ВИПРЯМЛЯЧА ТЯГОВОЇ ПІДСТАНЦІЇ

На діючих тягових підстанціях постійного струму в даний час в більшості випадків експлуатуються шестипульсні випрямні агрегати, виконані за трифазною мостовою схемою або схемою «дві зворотні зірки з зрівняльним реактором». При модернізації підстанцій або на знову споруджуваних встановлюються дванадцятипульсні керовані випрямлячі (рис. 1).



Рис. 1 – Схема дванадцятипульсного тиристорного випрямляча

Вихідна напруга m -пульсної перетворювача характеризується широким спектром гармонійних складових з частотами

$$f_q = f_c \cdot m \cdot q, \quad (1)$$

де f_c - частота живильної випрямляч мережі;
 m – еквівалентна пульсність схеми випрямлення;
 $q = 1, 2, 3, \dots$ - порядковий номер гармоніки,

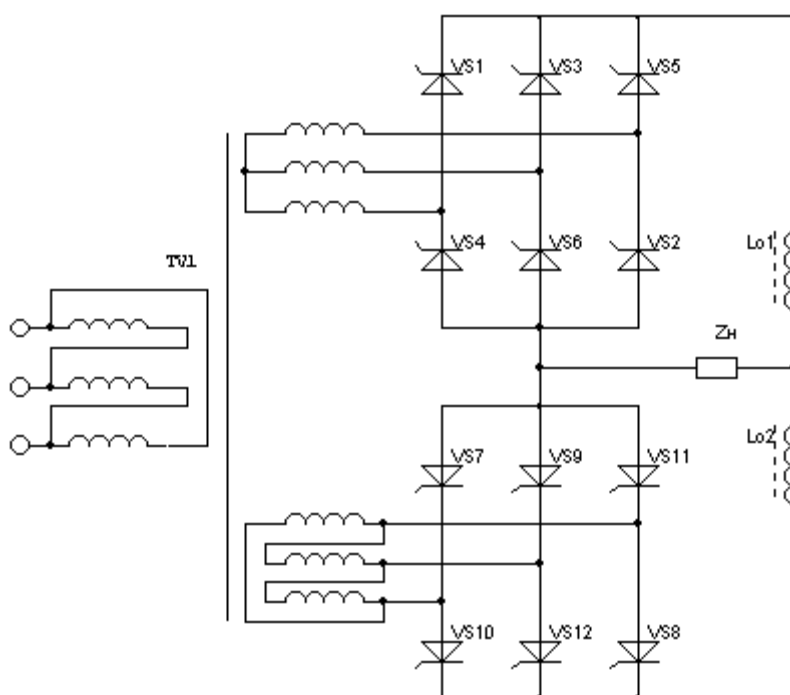
Значення вищих гармонік в формі вихідної напруги може бути визначено за виразом

$$U_q = \frac{1}{\sqrt{2} \cdot (q^2 m^2 - 1)} \cdot \sqrt{2 \cos^2 \alpha + (q^2 m^2 + 1) \cdot \sin^2 \alpha + (q^2 m^2 - 1) \times \dots \rightarrow} \\ \leftarrow \dots \frac{\dots \rightarrow}{\times \sin^2(\alpha + \gamma) + 2 \cos(qm\gamma) \cdot [\cos \alpha \cdot \cos(\alpha + \gamma) + q^2 m^2 \cdot \sin \alpha \cdot \sin(\alpha + \gamma)] +} \\ \leftarrow \dots \frac{\dots \rightarrow}{+ 2 \sin(qm\gamma) \cdot qm \sin \gamma}, \quad (2)$$

де α – кут управління випрямляча;
 γ - кут комутації випрямляча.

Зв'язок між кутами управління і комутації випрямляча згідно має вигляд

$$\cos \alpha - \cos(\alpha + \gamma) = (1 - \cos \gamma_0') \cdot \cos \alpha, \quad (3)$$

де γ_0' – кут комутації напівпровідникового перетворювача в некерованому режимі.

Кут комутації в некерованому режимі визначається як

$$\gamma_0' = \arccos \left[2 \frac{m \cdot X_a}{\pi \cdot R_d} \sin \frac{\pi}{m} + 1 \right] \quad (4)$$

де X_a - індуктивність розсіювання тягового трансформатора і мережі живлення; R_d – активний опір навантаження.

Як впливає з виразів (1) - (3) амплітуда гармонійних складових вихідної напруги m -пульсної випрямляча залежить від кута управління, параметрів навантаження і реактанс мережі. У той же час при живленні тягової підстанції від мережі з обмеженою потужністю або в разі, якщо в одній енергосистемі зосереджена значна величина випрямної навантаження, в силу спотворення напруги можуть зрости амплітуди канонічних гармонік випрямленої напруги, знижується величина його постійної складової [1, 2]. Аналізу спектрального складу і величин гармонійних складових випрямних агрегатів тягових підстанцій присвячено ряд робіт [3-7].

Згідно проведених досліджень можна зробити наступні висновки: спектральний склад гармонійних складових вихідної напруги випрямляча залежить від наступних узагальнених джерел несиметрії:

- несиметрія мережі, яка живить силову схему, яка оцінюється величиною коефіцієнта несиметрії ϵ ;

- власна несиметрія системи імпульсно-фазового управління, найбільш характерна для багатоканальних СІФУ;

- несиметрія напруг мережі, синхронізують систему управління перетворювача.

Перелік використаних джерел:

1. Аржанников Б. А., Набойченко И. О. Совершенствование системы и устройств тягового электроснабжения. Евразия вестн. 2015. № 9. С. 22 – 23.

2. ГОСТ 13109-97. Норми якості електричної енергії в системах електропостачання загального призначення. Київ : Держстандарт, 1999.

3. Сухонос М. К. Система показателей энергоэффективности энергоинфраструктуры предприятия // Энергосбережение. Энергетика. Энергоаудит. 2011. № 7. С. 25-34.

4. Бітюков С. Д., Сиченко В. Г., Кузнецов В. Г. Підвищення ефективності виробництва та використання енергетичних ресурсів // Українські залізниці. 2014. № 8 (14). С. 51-53.

5. Денисюк С. П., Кузнецов В. Г., Сиченко В. Г., Крупинський О. М. Енергозбереження та енергетичний менеджмент у пристроях тягового електропостачання / Дніпропетр. нац. ун-т залізн. трансп. ім. акад. В. Лазаряна. Дніпропетровськ, 2015. 264 с.

6. Hubskey P. V. Reserves for improving the energy efficiency of traction power systems // Problemy kolejnictwa. Warszawa, 2018. Т. 62, z. 178. Р. 7-12.

7. Сиченко В. Г., Кузнецов В. Г., Босий Д. О., Саблін О. І. Енергетика тягових мереж. Дніпро : Вид-о ПФ «Стандарт-Сервіс», 2017. 210 с.

8. V Nerubatskyi, O Plakhtii, Analysis of topologies of active four-quadrantrectifiers for implementing the INDUSTRY 4.0 principles intraffic power supply systems. International conference “Industry 4.0” Vol. 4 (3), pp. 106-109

9. Plakhtii O., Nerubatskyi V., Sushko D., Ryshchenko I., Tsybulnyk V., Improving energy characteristics of AC electricrollingstockbyusingthethree-levelactivefour-quadrantrectifiers. Eastern-EuropeanJournalofEnterprise Technologies. 2019, Vol 4, pp.6-14. DOI: <https://doi.org/10.15587/1729-4061.2019.174112>

10. Даніл'ян В. О. Деякі проблеми та особливості розвитку інформаційного суспільства в Україні. Гуманітарний часопис: зб. наук. пр. Харків, 2005. № 3. С. 74 – 78.

11. Даніл'ян В. О. Деякі тенденції розвитку інформаційного суспільства на прикладі провідних держав. *Наукові записки Харківського університету Повітряних Сил. Соціальна філософія, психологія. Харків, 2005. Вип. 3 (24). С. 156 – 163.*

12. Даніл'ян В. О. Інформаційне суспільство: базові концепції аналізу. *Наукові записки Харківського університету Повітряних Сил. Соціальна філософія, психологія. Харків, 2005. Вип. 2 (23). С. 131 – 138.*

БАКЛАНОВ О.М., д. хім.н., професор

Український державний університет залізничного транспорту

м. Харків, Україна

ЩИТИНСЬКИЙ О.М., старший викладач

Бахмутський коледж транспортної інфраструктури

м.Бахмут, Україна

СПЕЦІАЛЬНЕ ХАРЧУВАННЯ ДЛЯ ПРАЦІВНИКІВ ЗАЛІЗНИЧНОГО ТРАНСПОРТУ. ПРОФІЛАКТИЧНІ СОЛЬОВІ СУМІШІ

Працівники залізничного транспорту працюють в умовах значних фізичних та психологічних навантажень, що може призвести до хронічних захворювань: гіпертензія, цукровий діабет, гіпертрофія лівого шлунку серця (так зване «спортивне серце»), стенокардія, бронхіальна астма, прискорене старіння та інш. Тому вони потребують спеціального профілактичного харчування. Найбільш простим і достатньо ефективним варіантом якого є вживання спеціальних профілактичних харчових добавок. На жаль, більшості людей не вистачає волі та наполегливості вживати профілактичні харчові добавки на протязі необхідного часу. Тому, у світовій практиці вважається ефективним введення різноманітних харчових добавок до основних харчових продуктів, які вживає більша частина населення. При чому, бажано, щоб була можливість передбачити кількість вживання таких харчових продуктів, щоб виключити перевищення допустимої кількості потрапляння до організму людей деяких компонентів (наприклад, вітамінів та мінералів), що може призвести до негативних наслідків. Кухонна сіль є єдиним харчовим продуктом який вживає більш як 90 % населення і кількість якого можливо передбачити з достатньою точністю. За нормами Всесвітньої організації здоров'я людина повинна вживати 5-6 г кухонної солі на день, деякі особи вживають до 10 г кухонної солі на день. Тому, саме через насичення кухонної солі необхідними

компонентами відбувається профілактика захворювань пов'язаних з нестачею йоду, фтору, деяких вітамінів і мінералів, тобто кухонна сіль – це ідеальний носій для вживання необхідних лікувально-профілактичних компонентів. Слід зазначити, що збільшення кількості вживання основного компоненту – хлориду натрію понад рекомендуєму призводить до захворювання на гіпертензію, якою в тій чи іншій формі страждає більш як 50 % населення України.

У 1985 році Інститут харчування АН СРСР, Інститут кардіології АМН СРСР та Всесоюзний науково-дослідний інститут соляної промисловості проводили дослідження, за участю співавтора цих тез, щодо використання лікувальної кухонної солі з пониженим вмістом хлориду натрію (хлорид натрію – 60 %, сульфат магнію – 20 %, хлорид калію – 10 %, глутамат натрію – 10 %) для лікувального харчування хворих на гіпертензію III ступеню та ішемічну хворобу серця. Дослідження проводилися на 165 добровольцях, що лікувалися у стаціонарі і отримували курс лікування від гіпертензії III ступеню та ішемічної хвороби серця. Добровольців поділили на дві групи 82 та 83 особи: дослідну та контрольну. У кожній групі було по 11 осіб, що мали передінфарктний стан і по 4 – передінсультний стан. Дослідження проводилися 1 місяць. Дослідна група на фоні лікування вживала кухонну сіль з пониженим вмістом хлориду натрію, контрольна – вживала звичайну кухонну сіль. Із 82 добровольців дослідної групи - літальних випадків не було, інфарктів – 1, інсультів - 3, відчуло себе значно краще – 46 осіб, відчули себе краще – 13, не відчули ніяких змін - 19, відчули себе гірше - 0. Із 83 добровольців контрольної групи – літальних випадків – 3, інфарктів – 9, інсультів - 15, відчуло себе значно краще – 5, відчули себе краще – 27, не відчули ніяких змін - 10, відчули себе гірше- 14. Виходячі із отриманих результатів – вживання кухонної солі з пониженим вмістом хлориду натрію замість звичайної кухонної солі дуже корисно для профілактики і лікування гіпертензії і супутніх серцево-судинних захворювань. Однак, проведення аналогічних досліджень на 165 добровольцях, що лікувалися амбулаторно від гіпертонії III ступеню не виявили жодних переваг у групі, що вживала кухонну сіль з пониженим вмістом хлориду натрію перед групою, що вживала звичайну кухонну сіль. Повторні дослідження у 1986 році на добровільцях, що лікувалися амбулаторно від гіпертензії також дало аналогічні результати. У зв'язку з чим, фінансування НДР по розробці лікувально- профілактичних сольових сумішей було припинено і даний науковий напрям був закритий.

На нашу думку, причина негативних результатів випробувань кухонної солі з пониженим вмістом хлориду натрію над добровільцями, що лікувалися амбулаторно лежить у їхніх звичках до відповідної солоності їжі. Кухонна сіль з пониженим вмістом хлориду натрію має меншу солоність ніж звичайна

кухонна сіль і тому людина її використовує більше. Тобто добровольці, що лікувалися абулаторно, все одно вживали одну і ту ж саму кількість хлориду натрію. Добровольці, що лікувалися у стаціонарі вживали їжу, що їм приготували у лікарні (передачі солі та їжі були суворо заборонені) і таким чином вживали меншу кількість хлориду натрію. Чим і пояснюються, на нашу думку, отримані результати досліджень.

Нами була запропонована луската кухонна сіль (патент України на корисну модель № 110444), яка завдяки особливій кристалічній структурі має більш швидку розчинність і більш солений смак, тобто її кількість у порівнянні зі звичайною сіллю може бути зменшена. Крім того, луската кухонна сіль не злежується протягом року, тобто не потребує введення додаткових антизлежувальних добавок. На базі цієї солі нами розроблені наступні види лікувально-профілактичних сольових сумішей: профілактична кухонна сіль для профілактики онкологічних захворювань (патент України на корисну модель № 144195), кухонна сіль для людей похилого віку для зменшення швидкості старіння (патент України на корисну модель № 143816), кухонна сіль для працюючих на важких фізичних роботах для профілактики розвитку гіпертрофії лівого шлунку серця (патент України на корисну модель № 143643); кухонна сіль для лікувального харчування при гіпертензії з проявами стенокардії (патент України на корисну модель № 143092); кухонна сіль для лікувального харчування осіб хворих на гіпертензію пов'язану з йодною недостатністю (патент України на корисну модель № 143067); антигіпертензивна сольова фітосуміш для чоловіків (патент України на корисну модель № 141812); лікувально-профілактична сольова фіто суміш для боротьби із цукровим діабетом (патент України на корисну модель № 141803); сольова фіто суміш для хворих на гіпертензію (патент України на корисну модель № 141787); каротинова кухонна сіль (патент України на корисну модель № 140681); йодована кухонна сіль з підвищеними антигіпертензивними властивостями (патент України на корисну модель № 139933); поліфункціональна сольова суміш для харчування при значних фізичних та психологічних навантаженнях (патент України на корисну модель № 137720); профілактична кухонна сіль для харчування осіб, що перебувають в умовах агресивних вірусних інфекцій (патент України на корисну модель № 136871); профілактична кухонна сіль для харчування осіб, що перебувають в несприятливих кліматичних умовах (патент України на корисну модель № 136690); лікувальна кухонна сіль для харчування хворих на гіпертензію ускладнену серцевою недостатністю (патент України на корисну модель № 136271); ароматизована кухонна сіль для профілактики гіпертензії (патент України на корисну модель № 134074); лікувальна кухонна сіль для харчування

хворих на гіпертензію ускладнену підвищеною в'язкістю крові (патент України на корисну модель № 133806).

Більшість наших розробок включає рослинні добавки, що не дають негативних ускладнень при перевищенні кількості вживання профілактичної кухонної солі, більш як 10 г на добу для особи масою 75-80 кг. Наприклад, профілактична кухонна сіль для уповільнення процесів старіння (патент України на корисну модель № 143816) містить наступні компоненти, мас. %: хлорид натрію у вигляді швидкорозчинної лускатої кухонної солі 30-40; лізин гідро хлорид – 5; суха морська водорість ламінарія – 5-10% суха водорість «Dunaliella Salina» – 20; сухе листя чорниці – 15,0-19,9; цитрат магнію – 5; цитрат кальцію 9,9-10,0; вітамін Д₃ - 0,00125(1 мл 0,125 % розчину ергокальциферолу в олії); вітамін В₁₂- 0,001; вітамін В₂ – 0,1.

На жаль фінансову зацікавленість до наших солей мають тільки приватні лікувальні заклади, доступ до послуг яких має незначна кількість українців.

БРУСЕНЦОВ В.Г., *д.т.н., доцент*

Украинский государственный университет железнодорожного транспорта

БРУСЕНЦОВ О.В., *к.т.н.*

Украинский государственный университет железнодорожного транспорта

г. Харьков, Украина

ИНФОРМАЦИОННЫЕ ТЕХНОЛОГИИ И ОБЕСПЕЧЕНИИ БЕЗОПАСНОСТИ ЖЕЛЕЗНОДОРОЖНОГО ТРАНСПОРТА

Безопасность транспортного процесса является приоритетной задачей железнодорожного транспорта. Отечественная и зарубежная статистика показывает, что главной причиной аварий на транспорте является «человеческий фактор» на долю которого приходится 40–90 % случаев. Это приводит к выводу, что «любое нарушение правильности функционирования, во-первых, во-вторых и в-третьих, исходит от человека». По официальной статистике, в Укрзалізнице этот процент составляет около 80 %. С большой вероятностью, процент аварий по причинам «человеческого фактора» повысится с совершенствованием технических средств. Это весьма актуально, учитывая высочайшую степень износа основных средств в хозяйствах Укрзалізници. При этом транспортные происшествия наносят существенные материальные убытки.

Наиболее значимыми составляющими «человеческого фактора» в обеспечении безопасности транспортного процесса на железной дороге являются профессии железнодорожных операторов, прежде всего работников локомотивных бригад. Отсюда становится очевидным важность проблемы контроля уровня их профессиональной надежности.

Высоко эффективным средством обеспечения высокой эффективности и надежности железнодорожного транспорта является широкое привлечение информационных технологий и вычислительной техники. Воплощением этого является внедрение ряда АСУ, решающих как локальные задачи различных служб, так и глобальные задачи отрасли. Одной из важных составляющих такой системы, бесспорно, должна быть подсистема контроля уровня профессиональной надежности работников, в первую очередь работников локомотивных бригад. Она должна гармонично входить в систему риск-менеджмента, который является одним из основных элементов системы менеджмента безопасности движения.

Поскольку контроль предполагает в первую очередь измерение, встает проблема объективной оценки уровня профессиональной надежности работника – величины, имеющей сложную, неоднородную структуру. В частности, оценка связана с получением единого показателя для явления, состоящего из качественно разнородных составляющих. Такая оценка необходима, поскольку без нее не решается ряд важных задач, в частности без нее невозможно проводить мониторинг и давать прогноз профессиональной надежности работников. Получить ее можно с применением информационных технологий.

В определенных ситуациях, например, при длительном сопровождении определенного контингента, задачу получения интегрального показателя уровня профессиональной надежности целесообразно решать с применением метода искусственных нейронных сетей. Это связано с тем, что они имеют ряд важных свойств:

- сеть, используя способность обучения на множестве примеров, способна решать задачи, в которых неизвестны закономерности развития ситуации и зависимости между входными и выходными данными. Традиционные математические методы и экспертные системы в таких случаях намного менее эффективны;

- сеть обладает устойчивостью к шумам во входных данных, что дает возможность работы при наличии большого числа неинформативных, шумовых входных сигналов. При этом нет необходимости делать их предварительный отсев, нейронная сеть сама определит их малую пригодность для решения

задачи и отбросит их. Это помогает избежать реакции нейронных сетей на выбросы и артефакты при измерении.

Нейронные сети обладают способностью адаптироваться к изменениям окружающей среды. В частности, нейронные сети, обученные действовать в определенной среде, могут быть легко переучены для работы в условиях незначительных колебаний параметров среды.

Для того чтобы искусственная нейронная сеть осуществляла требуемое отображение, требуется её «обучить», то есть настроить. Для задач кластеризации применяются сети, способные к самоорганизации, то есть способные осуществлять желаемое отображение самостоятельно в процессе работы, то есть без обучающей выборки.

Исходя из специфики принципиального подхода к созданию системы для синтеза интегрального показателя уровня профессиональной надежности человека-оператора целесообразно выбрать архитектуру нейронной сети, которая учится с учителем, в качестве которого выступает функционал погрешности. Подбор архитектуры искусственных нейронных сетей, которые являются составной информационных технологий, не имеет однозначного решения.

Исходными данными для принятия решения есть данные психофизиологической экспертизы и экспертной оценки ряда операторов. На их основе строится и обучается нейронная сеть, которая в дальнейшем используется для получения выходного вектора.

Компьютерная реализация сети осуществлена с использованием пакета Matlab 6.0 for Windows. Выходные сигналы нейросети считаются допустимыми в случае, когда ошибка идентификации отличается от нуля не более чем третьим знаком после запятой.

Для обучения сети применяется градиентный метод Левенберга–Марквардта в сочетании с алгоритмом обратного распространения ошибки.

Была выполнена программная реализация полученного продукта.

Таким образом была продемонстрирована возможность и перспективность применения метода искусственных нейронных сетей для решения проблемы повышения безопасности железнодорожного транспорта.

ЗАПАРА В.М., к. техн. н., професор

Український державний університет залізничного транспорту

ЗАПАРА Я.В., к. техн. н., доцент

Український державний університет залізничного транспорту

м. Харків, Україна

ДОСЛІДЖЕННЯ СТАНУ СХОРОННОСТІ ВАНТАЖІВ ТА НАПРЯМКІВ ЇЇ ПОКРАЩЕННЯ НА АТ «УКРЗАЛІЗНИЦЯ» З УРАХУВАННЯМ СУЧАСНИХ РЕАЛІЙ

Схоронність вантажу є основною умовою вантажовласника. Якість виконання технології охорони вантажів, коли вони перебувають у парках станцій або транспортуються до місця призначення залежить від багатьох взаємозалежних факторів. Аналіз описання факторів, які впливають на схоронність вантажу, показав відсутність універсального, узагальненого переліку факторів та класифікації з описанням причинно-наслідкових зв'язків при перевезенні залізничним транспортом.

Висока ймовірність пошкодження або крадіжки вантажу при перевезенні призводить до зниження ефективної ролі залізничного транспорту в народногосподарському комплексі країни, негативно впливає на конкурентоспроможність залізничного транспорту.

Значний вплив на несхоронність мають також природні втрати вантажу. До природних втрат не відносяться втрати, викликані порушенням вимог стандартів, технічних умов, правил перевезень, що визначають спосіб транспортування і вибір рухомого складу, а також механічні втрати, які утворюються внаслідок пошкодження тари або кузова вагона.

У 2019 році близько 40% злочинних спроб становили зазіхання на вантажі, які перевозить залізничний транспорт. Найчастіше розкрадачів цікавили вугілля, брухт, метал чи металопродукція.

У січні-лютому 2020 року працівники воєнізованої охорони регіональної філії «Придніпровська залізниця» АТ «Укрзалізниця» припинили 134 спроби розкрадання залізничного майна і вантажів загальною вартістю понад 929 тис. грн, за злочинні дії затримали 137 осіб.

Щоб забезпечити схоронність залізничного майна та вантажів, працівники ВОХОП регулярно патрулюють найбільш криміногенні перегони й станції, об'єкти, які привертають увагу розкрадачів; супроводжують вантажні поїзди, оперативно реагують на повідомлення про несанкціоновані втручання в роботу залізниці.

Окрім цього, за вісім місяців 2020 року спільно з працівниками Національної поліції стрільці здійснили 211 перевірок пунктів приймання

брухту, насамперед тих, що знаходяться поблизу колій. На восьми з них виявлено та вилучено вантажі зі слідами маркування, деталі верхньої будови колії, рухомого складу, засобів сигналізації та зв'язку, електропостачання.

Під час оперативно-профілактичних заходів за цей період було затримано 875 осіб, які порушили правила, встановлені на залізничному транспорті, зокрема, ходили коліями у невизначених місцях. Усіх порушників оштрафовано.

Підсиленню мір схоронності вагонів може сприяти огороження території станції. Це допоможе працівникам станції підтримувати контроль за технікою безпеки, а працівникам воєнізованої охорони – контролювати цілісність вагонів і вантажів в парках станцій, унеможливаючи потрапляння сторонніх осіб з метою скоєння протиправних дій.

За 2019 рік підрозділи служби воєнізованої охорони регіональної філії «Південна залізниця» АТ «Укрзалізниця» попередили 40 крадіжок матеріальних цінностей залізниці на суму 252,4 тис. грн. За підозрою у скоєнні крадіжок затримано та передано до правоохоронних органів 41 особу.

Окрім того, загалом у 2019 р. під час проведення оперативно-профілактичних заходів за порушення Правил безпеки громадян на залізничному транспорті України, зокрема ходіння коліями в невстановлених місцях та незаконний проїзд у вантажному потязі, працівники служби воєнізованої охорони затримали 820 осіб. 616 правопорушників притягнуті до адміністративної відповідальності.

Важливим для забезпечення схоронності вантажів при перевезенні залізничним транспортом є розробка і впровадження нормативно-технічної документації, спрямованої на скорочення втрат вантажів, та здійснення контролю її виконання, а також підвищення відповідальності працівників за несхоронні перевезення вантажів, навчання, підвищення кваліфікації та інструктаж осіб, пов'язаних з перевізним процесом.

На сьогодні країнами Європи та СНД використовуються такі сучасні технології як: відеонагляд у поєднанні з огороженням парків станцій, складів, перегонів, ЗПП із GPS-навігацією та GPS-навігація вагонів, БПЛА (тобто дрони).

Для реалізації системного підходу до вирішення задачі зниження несхоронності вантажів необхідно розкрити механізм формування факторів, які є причиною несхоронності вантажів.

Схоронність вантажу в період етапу перевезення, є залежною від організації перевезення. Причиною цьому служать статистичні і динамічні сили джерелом яких є вантаж. А також неякісне проведення заходів на попередньому етапі (кріплення вантажу, навантаження, розвантаження, упаковка вантажу), що

в більшості випадках є основною причиною несхоронності вантажу на шляху слідування. Важливу роль на схоронність вантажу в період перевезення відіграють фактори, які є постійними, тобто сутність яких відбивається в застосуванні на будь-яких видах перевезення, і виключення яких неможливо, такими факторами є: кріплення, розміщення, завантаження і розвантаження вантажу. Отже, схоронність вантажу в момент перевезення буде похідною від організаційних заходів на попередньому етапі. Крім того, при організації визначаються параметри перевезення, такі як вибір маршруту, вибір транспортного засобу, вибір засобів і методів проведення заходів на вантажно-розвантажувальному етапі, що також впливає на схоронність вантажу на етапі транспортування.

КОТЕНКО Ю.А., аспірант

Український державний університет залізничного транспорту

м. Харків, Україна

ДОЦІЛЬНІСТЬ СТВОРЕННЯ МЕРЕЖІ ВИСОКОШВИДКІСНИХ МАГІСТРАЛЕЙ І ПОДІЛУ ВАНТАЖНОЇ І ПАСАЖИРСЬКОЇ ЗАЛІЗНИЧНОЇ ІНФРАСТРУКТУРИ

Поява високошвидкісного залізничного транспорту в будь-якій країні світу принципово змінює її життя. Особливо це стосується регіонів, через які проходять траси високошвидкісних магістралей (ВШМ). ВШМ дозволяють розширити межі існуючих міських агломерацій та збільшивши продуктивність праці цих територій.

Крім відчутних економічних ефектів країна отримує і великі соціальні переваги. Створення єдиних міжрегіональних агломерацій дозволяє створити можливості для соціально-економічного розвитку малих міст. При цьому збільшується ділова активність населення, що проживає в регіонах, розвиток малого і середнього бізнесу як в невеликих містах, так і в містах-мільйонниках, а значить рівень доходів громадян. Об'єднання великих міст мережею високошвидкісного руху дозволяє також підвищити мобільність населення і доступність транспортних послуг, що є однією з основних цілей Національної транспортної стратегії України на період до 2030 року.

ВШМ навіть в короткостроковій перспективі принципово змінює життя регіонів, через які проходять їх маршрути, і дає імпульс для розвитку економіки. Підтвердженням тому служать звіти експертних агентств, в яких зазначається те, що найефективнішим вкладенням державних коштів для

стимулювання зростання економіки є вкладення в інфраструктуру, зокрема, в високошвидкісний рух.

У більшості розвинених країн традиційно домінують пасажирські і малотоннажні вантажні перевезення, які практично не здійснюють специфічного впливу на інфраструктуру. Масштабне будівництво ВШМ і модернізація швидкісних ліній КНР, загальна протяжність яких на даний момент перевищує 20 тис. км, в останні роки привели до фактичного поділу «пасажирської» і «вантажної» залізничних інфраструктур Китаю. Слід відзначити, що цей процес активно продовжується. Про ефективність такої конфігурації мережі свідчить, наприклад, те, що при колосальному вантажообігу близько половини своїх доходів залізниці цієї країни отримують від пасажирського комплексу. Індія, в якій традиційно домінують пасажирські перевезення, тільки останнім часом приступила до розвитку вантажних ліній.

Протиріччя, що виникають при будівництві та експлуатації суміщеної інфраструктури, добре зрозумілі. Масові вантажні перевезення, які забезпечують на величезній території основну потребу реального сектора економіки, вимагають підвищення ваги поїзда, що в принципі не сумісне з підвищенням швидкості. Значна різниця швидкостей руху пасажирських і вантажних поїздів і є основною перешкодою при організації двох видів перевезень на суміщеній інфраструктурі. Певну роль відіграє і більший потік відмов технічних засобів і аварійних ситуацій, що виникають у вантажному русі.

Світовий досвід показує, що поділ вантажної і пасажирської інфраструктури є принциповим рішенням щодо зниження витрат і підвищення продуктивності транспортної мережі. По-перше, це дозволяє помітно вивільнити вантажні лінії для освоєння великих обсягів перевезень, усунути вузькі місця інфраструктури без її модернізації. По-друге, застосування роздільної інфраструктури дозволяє оптимізувати витрати на її утримання. Отже, питання створення інтегрованої мережі швидкісного і високошвидкісного сполучення та розвитку виділених ліній великовагового руху є дуже актуальними.

Створення мережі високошвидкісного руху в Україні дозволить створити новий економічний простір, зробити доступними робочі місця і соціальні об'єкти для більшості громадян нашої країни.

ВИКОРИСТАННЯ КОМБІНОВАНОЇ СИСТЕМИ ЕНЕРГОПОСТАЧАННЯ ПОЇЗДІВ МЕТРОПОЛІТЕНУ У РАЗІ ПОДОВЖЕННЯ ЛІНІЙ У ПРИМІСЬКУ ЗОНУ

Останніми роками спостерігається тенденція бурхливого розвитку житлової забудови міст-супутників великих мегаполісів. Особливо це характерно для Києва. Це пояснюється тим, що в приміській зоні вартість житла дещо нижча від столиці (або інших мегаполісів), що приваблює потенційних мешканців.

В той же час основні точки прикладання праці залишаються в мегаполісі. Це породжує щоденні трудові міграції Приміська зона ->мегаполіс та зворотно, і пікові значення такої міграції з року в рік зростають, і це створює додаткове навантаження на вулично-дорожню мережу на в'їздах до міста Києва та інших мегаполісів, що значно сповільнює рух та змушує громадян щодня втрачати додатковий час на такі подорожі.

Навіть незначне, здавалось би, збільшення часу діставання на роботу та зворотно у 10 хвилин, в рік для ромадянина обходиться 2210 хв, або 37 годин, або 1,5 доби.

Все описане вище змушує шукати ефективні рішення для вирішення проблеми швидкого та зручного довозення мешканців міст-супутників до мегаполіса та зворотно. Це, своєю чергою, підштовхує до необхідності задіяння для вирішення цієї задачі метрополітену, який є транспортною системою надвисокою продуктивності.

Одним із конкретних прикладів, де вирішення порушеного питання є надзвичайно актуальним, є сполучення міста Бровари з містом Києвом. На сьогодні населення Броварів становить 126000 осіб, і місто є фактично спальним районом Києва. Це призводить до того, що пікова потреба в переміщенні становить не менше 20000 пасажирів на годину, і з врахуванням перспектив розвитку з таким навантаженням впорається лише метрополітен.

Подовження Святошинсько-Броварської лінії київського метрополітену до Броварів має ще й ту перевагу, що у разі прийняття такого рішення відпадає необхідність влаштування транспортно-пересадкового вузла, який був би необхідним у випадку влаштування ізольованої системи рельсового транспорту (наприклад, швидкісного трамвая).

Разом із тим таке подовження породжує проблему енергозабезпечення поїздів на подовженій ділянці.

Так, на сьогодні для живлення електропоїздів електроенергією застосовується розташована збоку від колії третя (контактна) рейка, на яку подається напруга 825 В постійного струму (на шинах підстанцій - не більше 975 В, на струмоприймачах вагона - не менше 550 В). Струмоприймання здійснюється з нижньої сторони рельсу.

Такі характеристики енергоживлення рухомого складу, а саме порівняно низька напруга живлення, призводить до великих значень струму. Зокрема, тягове навантаження має непостійну величину і носить яскраво виражений піковий характер. Склад метрополітену в момент рушання з місця споживає струм приблизно 5000 А.

Такі високі значення сили струму не дозволяють застосовувати великі відстані фідерних плеч та висувають вимогу влаштування великої кількості тягової підстанцій. Що робить спорудження навіть наземного метрополітену досить дорогим заходом.

Водночас, якщо в умовах прокладання метрополітену в тунелі використання системи живлення низької напруги є однозначною вимогою, то при спорудженні наземних ділянок ліній це не є обов'язковим. Більш того, система живлення від контактної рейки на наземних ділянках створює ряд проблем, зокрема під час опадів, снігопадів та інших явищ.

Альтернативним рішенням є будівництво наземних ділянок подовження існуючих ліній метрополітену із використанням струмоприймання від контактного проводу зі змінним струмом живлення напругою 27 кВ. Таке рішення дасть можливість забезпечити живлення ділянок подовження лише від однієї тягової підстанції, значно знизивши витрати на будівництво подовжених ліній.

Одночасно слід підкреслити, що таке рішення вимагає використання на таких ділянках двох системного рухомого складу із комбнованими системами струмоприймання.

Такий рухомий склад повинен забезпечувати струмоприймання від контактної рейки при русі ділянками існуючого метрополітену, і від контактної шини за допомогою пантографа при русі подовженими ділянками ліній.

Беручи до уваги високу інтенсивність руху поїздів метрополітену та час стоянки поїзда на станції метрополітену 20...30 секунд (це стосується і станції стикування), зміна способу знімання струму повинна відбуватись у автоматичному режимі. При цьому автоматизована система управління зміною способу знімання струму та зміни роду струму повинна відповідати наступним вимогам:

- Робота у повністю автоматичному режимі – без участі машиніста або станційного персоналу;
- Швидкодія – повний цикл переключення повинен виконуватись не довше ніж 15 секунд;
- Блокування – система не повинна дозволяти подальший рух до повного переключення способу знімання струму та роду струму;
- Захист від неправильного переключення та виникнення зустрічного струму.

Розробка та впровадження автоматизованої системи управління зміною способу знімання струму та зміни роду струму дозволить ефективно забезпечувати інтегрування приміських систем рельсового транспорту в системи метрополітенів мегаполісів.

ЛАТОРЕЦЬ Е.В., к. техн.наук, доцент

*Харьковский национальный университет строительства и архитектуры,
кафедра ФХМ и ТСМИ*

м.Харків, Україна

ЦИФРОВАЯ ТЕХНОЛОГИЯ НАНЕСЕНИЯ РИСУНКА НА КЕРАМИЧЕСКУЮ ПЛИТКУ

Активное применение цифровых технологий во всём мире не оставило керамическую плитку в стороне. Начиная с 2013 года, многие заводы-производители керамической плитки стали вводить в свое производство современные технологии нанесения рисунка. Такую современную технологию нанесения дизайна как – «Digital Ceramic Decoration Printer».

Цифровая система нанесения дизайна – Digital Ceramic Decoration Printer представляет собой машину с 4-мя отсеками через которые проходит конвейерная лента. Плитка движется по конвейеру и попадает под струи краски, которые формируют заданный рисунок.

Разрешительная способность печати – до 360 dpi. Благодаря этому обеспечивается сверхвысокая детализация текстуры рисунка, неотличимая от природных материалов.

Преимущество технологии печати Digital перед традиционной Rotokolor в том, что она имеет более широкий спектр полутонов, которые обеспечивают плавность цветовых переходов.

Система цифровой технологии нанесения рисунка открывает новые возможности в области графического дизайна, как в плане самого изображения, так и его уровня качества.

Цифровые технологии имеют более обширный спектр оттенков разных цветов, обеспечивают плавные и мягкие цветовые переходы. Данные технологии позволяют наносить на керамику рисунок с высоким разрешением, присущим настоящей фотографии.

Цифровая печать позволяет создавать современные интерьерные решения, например, высокохудожественные цифровые панно.

Также цифровые технологии нанесения рисунка на керамическую плитку позволяют повысить резкость и глубину изображения, тем самым создавая самые смелые дизайны для интерьера, более разнообразных тонов, а также позволяет полностью закрасить всю поверхность плиты в случае рельефного штампа.

Кроме всего прочего цифровой печатью можно достигнуть и эффекта натуральных материалов. Краска на плитку наносится под высоким давлением, тем самым заполняя все неровности, которые присутствуют на ней. Таким образом, можно достигнуть имитации натурального камня или других природных материалов, например мрамора.

При цифровой печати используются те же натуральные керамические красители, что и при традиционной печати. После печати происходит обжиг при температуре более тысячи градусов, в результате чего керамические красители принимают более четкий и естественный вид. Поэтому получаемая плитка, произведенная по технологии цифровой печати, так же, как и традиционная плитка, устойчива к воздействию ультрафиолета и абсолютно не выгорает со временем.

Минеральные керамические красители не меняют свой цвет даже после сотен лет пребывания под солнечным излучением. Это главное отличие цифровой керамической печати от обычной фотопечати, которая выцветает за короткий срок. Использование технологии цифровой печати происходит закрашивание всей площади плитки, включая ее края, абсолютно исключая светлую кайму по периметру.

Таким образом, использование цифровых технологий при производстве керамической плитки, в частности для нанесения на нее рисунка, дает ряд преимуществ по сравнению с традиционным окрашиванием. В частности, повышает четкость, резкость и глубину изображения, расширяют возможности для создания разных видов дизайна, имитации природных материалов, имеет большой спектр цветов и оттенков, обеспечивает длительную сохранность рисунка. Все выщеперечисленное делает цифровые технологии нанесения

рисунка на керамическую плитку перспективным направлением в дизайне последней.

НЕРУБАЦЬКИЙ В. П., *к.т.н., доцент*

Український державний університет залізничного транспорту

ГОРДІЄНКО Д. А., *аспірант*

Український державний університет залізничного транспорту

м. Харків, Україна

ІНТЕГРАЦІЯ АВТОМАТИЗОВАНОЇ СИСТЕМИ ПЛАНУВАННЯ ТЕХНІЧНОГО ОБСЛУГОВУВАННЯ ІНФРАСТРУКТУРИ ЗАЛІЗНИЦЬ

Планування заходів з технічного обслуговування обладнання інфраструктури залізниць передбачає прийняття рішень людиною з урахуванням інформації. Зі збільшенням попиту на нові залізничні послуги та модернізацію інфраструктури, необхідно передбачувати зростаюче число несправностей. Для цього потрібні системи, які не тільки підтримують процес прийняття рішень, а й економічно планують необхідне обслуговування в автономному режимі [1].

Для досягнення автоматизованого планування і зниження вимог до витрат на технічне обслуговування використовується інтегрований підхід [2, с. 3]. Інтеграція автоматизованої системи планування технічного обслуговування інфраструктури залізниць вимагає застосування принципів системної інженерії та об'єднання даних. Великий розмір і характер національної залізничної інфраструктури та її складне функціонування вимагають аналізу будь-якої системи, яка повинна бути розбита на керовані сегменти [4, с. 5].

Для того, щоб забезпечити ефективну передачу даних для переходу до прийняття рішень, рання стадія формування архітектури синтезу є важливою [6]. Вимоги і пріоритети реєструються з використанням різних інструментів, таких як інтелектуальні карти, блок-схеми. Обробка великої кількості несправностей може призвести до неефективного планування технічного обслуговування, а також до неправильної діагностики помилок людини [7].

Автоматизована система планування технічного обслуговування не повинна покладатися на людей для своєчасного виконання оптимальних дій з технічного обслуговування. Щоб досягти цього рівня автономії, система повинна спочатку мати можливість точно визначити, коли може виникнути несправність, після чого вивести і визначити оптимальну рентабельну послідовність обслуговування.

Вимоги, що висуваються до автоматизованої системи планування технічного обслуговування, наведено в табл. 1.

Таблиця 1 – Вимоги до системи планування технічного обслуговування

Характеристики	Вимоги
Автономність	Автономне реагування на несправність і планування робіт з технічного обслуговування з мінімальними витратами
Структура витрат і точність	Оцінка загальних витрат на технічне обслуговування шляхом комплексного аналізу несправностей
Запобігання несправностей	Більш чітка ситуаційна обізнаність, максимальне використання даних і скорочення обсягу зберігання і управління даними
Візуалізація	Система повинна відображати інформацію про планування, ресурси і витрати в зрозумілій формі для оцінки ризиків з використанням панелей моніторингу
Сумісність платформ	Більш проста інтеграція і узгодження з існуючими інфраструктурними системами, потоками даних, базами даних
Дотримання залізничних стандартів і норм	Система повинна підтверджувати стандартні процедури, протоколи залізниць і включати в себе знання поточних процесів

На основі вимог, що наведено в табл. 1, запропоновано чотири компоненти робочого потоку в автоматизованій системі планування технічного обслуговування:

– оцінка стану обладнання і аварійні сигнали – метою цього компонента є аналіз наявності несправного обладнання і своєчасна передача аварійних сигналів для планування обслуговування;

– планування і складання графіків – метою цього компонента є автоматизація оптимізованої послідовності завдань обслуговування і створення дієвих графіків технічного обслуговування з урахуванням основних параметрів експлуатаційного обслуговування, таких як час, вартість і доступність персоналу;

– аналіз вартості – метою цього компонента є виконання прямої оцінки витрат, а також стратегічних факторів, пов'язаних з запланованим обслуговуванням;

– інтеграція високого рівня – метою цього компонента є використання вихідних даних робочого потоку для функціонального об'єднаного виходу системи та візуальне представлення в графічному інтерфейсі.

Архітектуру автоматизованої системи планування технічного обслуговування з використанням принципів об'єднання даних і моніторингу стану обладнання наведено на рис. 1.



Рис. 1. Архітектура автоматизованої системи планування технічного обслуговування

Очікувані вихідні дані від перших трьох компонентів, оцінки стану несправностей і аварійних сигналів, планування і складання розкладу, а також аналіз витрат стають вхідними даними для компонента інтеграції.

Вихідні дані системи інтеграції забезпечують оптимізований вплив, доступність, вартість і потужність, засновані на стані працездатності обладнання. Цикл зворотного зв'язку постійно покращує цей процес.

В архітектурі також використовуються базові компоненти «загальна інформація» і «бази даних». Загальна інформація відноситься до джерел введення, які використовуються різними компонентами в процесі аналізу.

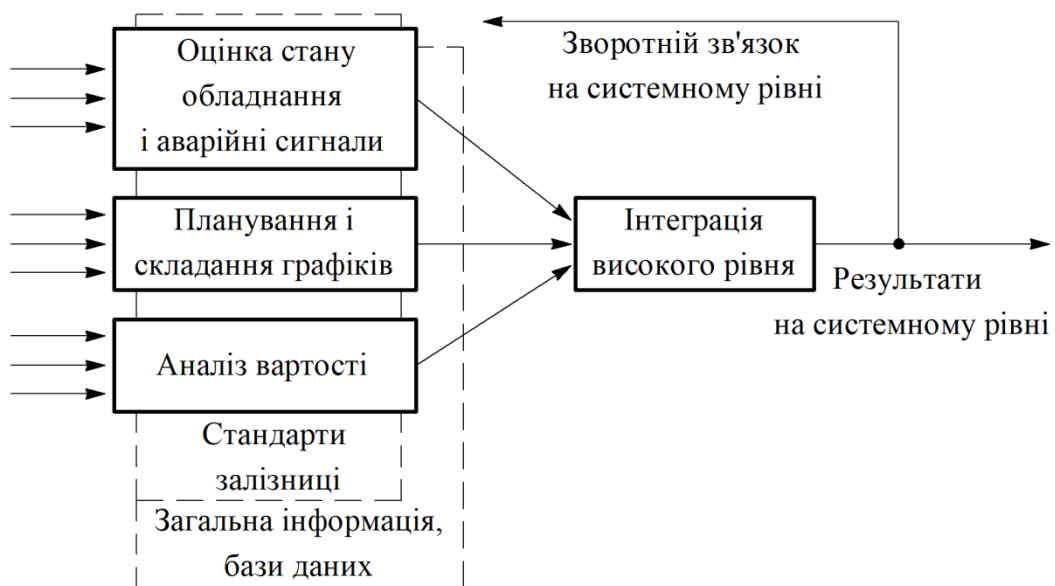
Бази даних зберігають інформацію і вхідні дані для процесів, такі як критерії залізничних стандартів, правила, цифрові карти, процеси і завдання технічного обслуговування.

Завдання системи полягає в тому, щоб продемонструвати інтеграцію моніторингу стану, алгоритмів планування і складання графіків, а також аналізу

витрат для автоматичного планування великої кількості завдань технічного обслуговування.

Автоматизована система планування технічного обслуговування демонструє, як реальний набір даних при несправностях та перевірках може бути перетворений в дискретну кількість сигналів тривоги про серйозність наслідків несправностей. Ці сигнали тривоги запускають алгоритм планування, який виводить оптимізований план втручання з урахуванням ряду змінних вартості.

Список використаних джерел

1. Liden T. Railway infrastructure maintenance – a survey of planning problems and conducted research. *18th Euro Working Group on Transportation Conference*. 2015. Vol. 10. P. 574–583. DOI: 10.1016/j.trpro.2015.09.011.

2. Luan X., Miao J., Meng L., Corman F., Lodewijks G. Integrated optimization on train scheduling and preventive maintenance time slots planning. *Transportation Research Part C: Emerging Technologies*. 2017. Vol. 80. P. 329–359. DOI: 10.1016/j.trc.2017.04.010.

3. Nerubatskyi V. P., Hordiienko D. A. Intellectual system of traction power supply of electric rolling stock. *Proceedings of the IV International Scientific and Practical Conference «Applied Scientific and Technical Research»* (Ivano-Frankivsk, April 1–3, 2020). Ivano-Frankivsk: VasylStefanykPrecarpathianNationalUniversity, 2020. Vol. 2. P. 111–113.

4. Нерубацький В. П., Гордієнко Д. А. Контроль і планування енерговикористання на залізничному транспорті. Матеріали VII міжнародної науково-практичної конференції «Людина, суспільство, комунікативні технології» (Харків–Лиман, 26–27 червня 2019 р.). Харків–Лиман, 2019. С. 227–230.

5. Turner C., Ravi P., Tiwari A., Starr A., Blacktop K. A software architecture for autonomous maintenance scheduling: scenarios for UK and European rail. *International Journal of Transport Development and Integration*. 2017. Vol. 1, Issue 3. P. 371–381. DOI: 10.2495/TDI-V1-N3-371-381.

6. Liden T., Joborn M. An optimization model for integrated planning of railway traffic and network maintenance. *Transportation Research Part C: Emerging Technologies*. 2017. Vol. 74. P. 327–347. DOI: 10.1016/j.trc.2016.11.016.

7. Нерубацький В. П., Гордієнко Д. А. Інтелектуальне багаторівневе управління на залізничному транспорті. Тези доповідей першої міжнародної науково-технічної конференції «Інтелектуальні транспортні технології» (Трускавець–Харків, 24–30 січня 2020 р.). Харків: УкрДУЗТ, 2020. С. 90–92.

ПАНЧЕНКО В.В., канд.техн.н., доцент,

Український державний університет залізничного транспорту

МАСЛІЙ А.С., канд.техн.н., доцент,

Український державний університет залізничного транспорту;

м.Харків, Україна

ПІДВИЩЕННЯ ЕНЕРГЕТИЧНОЇ ЕФЕКТИВНОСТІ СИСТЕМИ ТЯГОВОГО ЕЛЕКТРОПОСТАЧАННЯ ПОСТІЙНОГО СТРУМУ

Системи тягового електропостачання постійного струму є джерелом заважають і небезпечних впливів на пристрої зв'язку, залізничної автоматики, телемеханіки, сигналізації, централізації і блокування (СЦБ), а також інші суміжні електроустановки. Причиною таких впливів виступають гармоніки змінної складової напруги і струму контактної мережі і рейкового кола. Наявність гармонік викликає додаткові втрати в тягових електричних машинах рухомого складу, призводить до перегріву ізоляції обмоток; скорочує термін служби масляних фільтрових конденсаторів або є причиною їх перегріву і підвищеної вибухонебезпечності; може викликати помилкові спрацьовування систем СЦБ, автоматики і телемеханіки. У свою чергу, наявність гармонік призводить до появи психофотометричного напружень в пристроях зв'язку, які спотворюють передачу інформації, а також вимагає підвищення перешкодозахищеності мікропроцесорних систем, все більше впроваджуваних на залізничному транспорті в пристроях захисту, автоматики, телемеханіки, СЦБ і рухомому складі.

Джерелом гармонік в контактній і рейкової мережі є шестіпульсні і двенадцятіпульсні випрямні агрегати тягових підстанцій, а також рухомий склад з імпульсним регулюванням швидкості обертання якорів тягових електричних машин. Для компенсації гармонік в вихідному напрузі тягової підстанції в даний час застосовують пасивні фільтри, які мають статичні параметри компенсації і чітко детерміновані частотні властивості. При цьому різкоперемінний характер тягового навантаження вносить свою специфіку в питання електроенергетичної сумісності в системах «тягова підстанція - тягове навантаження» і «тягова мережа - суміжні електроустановки».

На думку експертів різних країн в області електропостачання залізниць, електрифікованих на постійному струмі, в останні роки проблема якості електричної енергії на виході тягової підстанції стає все більш актуальною зокрема через впровадження: перспективних типів рухомого складу з імпульсними перетворювачами або частотно-регульованими асинхронними тяговими електричними машинами; мікропроцесорних систем в пристроях зв'язку, автоматики, управління і захисту; ділянок залізниць з підвищеними

швидкостями руху. При симетричному режимі роботи випрямляча або при симетрії напруг мережі живлення в контактну мережу генеруються тільки так звані канонічні гармоніки, частота яких визначається пульсністю випрямляча. Придушення таких гармонік на діючих тягових підстанціях здійснюється за допомогою пасивних Г-образних LC-фільтрів і режекторного фільтрів. Застосування пасивних фільтрів пов'язане з використанням дорогого устаткування, дорогих силових фільтрових конденсаторів і реакторів, що мають значні масогабаритні показники і до того ж не забезпечують досить ефективного придушення вищих гармонік. Реальні системи електроживлення завжди є несиметричними. Несиметрія виникає внаслідок порушення симетрії напруг живлення, які надходять на первинні обмотки тягових трансформаторів, крім того, може мати місце внутрішня несиметрія самого перетворювача, яка обумовлена пофазною несиметрією трансформаторів, несиметрією вентиляльних блоків і несиметрією систем управління. Наявність несиметрії призводить до доповнення гармонійних складів вихідної напруги випрямляча так званими неканонічними гармоніками, кратними частоті живильної мережі. Рівні неканонічних гармонік в залежності від величини несиметрії можуть досягати значних величин і посилюватися пасивними фільтрами, що застосовуються на тягових підстанціях. Слід зазначити, що неканонічні гармоніки можуть збігатися або бути близькі до тональним частотам пристроїв СЦБ, що призводить до небезпечних і що заважає діям тягової мережі на ці пристрої і може бути причиною аварійних ситуацій. У свою чергу, впровадження в експлуатацію електричного рухомого складу з імпульсними перетворювачами або частотно-регульованими асинхронними тяговими машинами ставить задачу компенсації так званих бічних гармонік, що викликаються биттям частот гармонік в контактній мережі.

Таким чином, проблема придушення канонічних, неканонічних і бічних гармонік в вихідному напрузі тягових підстанцій, а також його стабілізація, є досить актуальною. Своєчасність вирішення цієї проблеми може бути обумовлена ще тією обставиною, що в даний час велика частина тягових підстанцій виробила свій рядків гарантійної роботи і в планах управління електрифікацією залізниць України намічається модернізація більшості тягових підстанцій, в тому числі перехід на 12-фазні схеми випрямлячів з можливою заміною некерованих випрямлячів на керовані.

Список використаних джерел

1. Аналіз роботи господарства електрифікації та електропостачання в 2015 році / Департамент електропостачання. Київ: ТОВ «ВД «Мануфактура», 2016.

2. Денисюк С. П., Василенко В. І. Енергетична ефективність та енергозбереження. *Енергетика: економіка, технології, екологія*. 2016. № 1. С. 33-44.

3. Маркман Г. З. Энергоэффективность преобразования и транспортировки электрической энергии: учебное пособие. Томск: Изд-во ТПУ, 2008. 184 с.

4. Овчаренко Т. И., Васюченко П. В., Кирисов И. Г. Анализ существующих систем электроснабжения промышленных предприятий как фактор повышения их эффективности. *Энергосбережение. Энергетика. Энергоаудит*. 2012. № 7. С. 17-22.

5. V Nerubatskyi, O Plakhtii, Analysis of topologies of active four-quadrantrectifiers for implementing the INDUSTRY 4.0 principles intraffic power supply systems. International conference “Industry 4.0” Vol. 4 (3), pp. 106-109

6. Plakhtii O., Nerubatskyi V., Sushko D., Ryshchenko I., Tsybulnyk V., Improving energy characteristics of AC electric rolling stock by using the three-level active four-quadrantrectifiers. *Eastern-European Journal of Enterprise Technologies*. 2019, Vol 4, pp.6-14. DOI: <https://doi.org/10.15587/1729-4061.2019.174112>

7. Даніл'ян В. О. Деякі проблеми та особливості розвитку інформаційного суспільства в Україні. *Гуманітарний часопис: зб. наук. пр. Харків, 2005. № 3. С. 74 – 78.*

8. Даніл'ян В. О. Деякі тенденції розвитку інформаційного суспільства на прикладі провідних держав. *Наукові записки Харківського університету Повітряних Сил. Соціальна філософія, психологія. Харків, 2005. Вип. 3 (24). С. 156 – 163.*

9. Даніл'ян В. О. Інформаційне суспільство: базові концепції аналізу. *Наукові записки Харківського університету Повітряних Сил. Соціальна філософія, психологія. Харків, 2005. Вип. 2 (23). С. 131 – 138.*

ПЕТРОВ А.Н., к.т.н., доцент

Харьковский национальный технический университет сельского хозяйства им. П. Василенко

г.Харьков, Украина

БЕЗБАЛЛАСТНЫЙ ПУТЬ НА ЭСТАКАДАХ, МОСТАХ И НА ЗЕМЛЯНОМ ПОЛОТНЕ НА ПЛИТАХ И БЛОКАХ

С повышением скоростей движения пассажирских поездов возникает необходимость разделения грузового и пассажирского движения. Поэтому, в

перспективе, при скоростях движения свыше 300 км/ч, возникнет необходимость укладывать путь на эстакадах. В этом случае проектируются оптимальные пролетные строения и безбалластные подрельсовые основания. При этом желательно опорные части под пролетные строения укладывать применительно к типовому проекту Ленгипротрансмоста «Опорные части резинометаллические для железнодорожных мостов», которые допускают в процессе эксплуатации регулировку в горизонтальном направлении до ± 25 мм, а в вертикальном до ± 50 мм. Для сооружения безбалластного пути необходимо разрабатывать соответствующие конструкции крепления рельсов к пролетным строениям.

Существующие способы крепления рельсов в безбалластной конструкции пути за рубежом и в нашей стране являются многодетальными и расходуется много металла. Для устранения этих недостатков предложено «контейнерное» крепление рельсов непосредственно с пролетными строениями. Такая конструкция позволяет укладывать бесстыковой путь, укладывать путь в кривых, устойчива против выброса и при сходе подвижного состава с рельсов. Но эта конструкция имеет тот недостаток, что контейнер вставляется в паз пролетного строения, а пролетное строение под действием динамических нагрузок быстро разрушается. Замена пролетного строения дорогостоящая и трудоемкая работа, требует значительных «окон».

Для устранения быстрого разрушения пролетного строения предложено крепление «контейнер в контейнере», где отсутствует непосредственное прикрепление рельсов к пролетным строениям, а имеется железобетонный контейнерный вкладыш, для замены которого требуется значительно меньших денежных и трудовых затрат. Кроме этого при необходимости можно производить замену только рельсов, оставляя контейнерный вкладыш. Такое крепление также позволяет укладывать бесстыковой путь, укладывать путь в кривых, путь устойчив против выброса и при сходе подвижного состава с рельсов.

Одним из недостатков такого крепления, так же как и контейнерного, является то, что оно свободно может перемещаться вверх и держится только за счет сил трения и собственного веса рельса и вкладыша. При больших динамических нагрузках, которые вызывают значительные колебательные процессы, может происходить поднятие контейнера и контейнерного вкладыша при этом нарушается стабильность пути.

Поэтому предлагается вариант крепления рельсов к пролетным строениям безбалластного подрельсового основания. При этом учитываются следующие требования:

- исключать необходимость жесткой связи железобетонного подрельсового основания (пролетного строения) с рельсом;
- допускать возможность замены подрельсового основания без нарушения целостности рельсовых нитей;
- исключать необходимость использования тяжелых путевых машин при ремонтах пути с заменой подрельсового основания;
- допускать возможность использования легких средств механизации (типа дрезин с краном грузоподъемностью до 1т и вылетом стрелы не менее 1,5м) для замены подрельсового основания, а также технологий и средств механизации для замены плетей;
- иметь открытое на всю высоту съемных элементов подрельсового основания пространство между рельсовыми нитями, разделенное на пешеходную дорожку и водосборный лоток, что облегчает текущее содержание и ремонт пути;
- исключить понятие «капитальный ремонт», заменив его «поэлементной заменой подрельсового основания и плетей»;
- предусматривать использование бесподкладочного промежуточного скрепления преимущественно безрезьбового, допускающего регулировку рельсовой нити по вертикали до 10мм, поперек пути мм;

Ранее авторами рассматривались несколько вариантов конструкций безбалластного подрельсового основания для эстакад, но по тем или иным причинам они были отвергнуты.

Рассмотрим вариант блочной конструкции крепления рельсов к пролетным строениям безбалластного подрельсового основания.



Рис. 1. Пролетное строение с блочным креплением рельсов

Учитывая приведенные требования, предлагается один из вариантов блочной конструкции крепления рельсов к пролетным строениям безбалластного подрельсового основания (рис.1). В пролетном строении устраиваются пазы для укладки блоков безбалластного подрельсового основания. Для устранения непосредственной опоры рельсов на пролетные строения в пазы через прокладки из полимера, резины или дерева укладываются железобетонные блоки “КВ” (контейнерный вкладыш). На блоки “КВ” через упругие прокладки из резины или полимера укладывается рельс, который закрепляется железобетонным блоком “В” (вкладыш). Блок “КВ” (контейнерный вкладыш) прижимается к пролетному строению через упругие прокладки конруголком, который крепится при помощи закладных болтов. Блок “В” прижимается к рельсу через упругие прокладки при помощи закладных болтов. Блоки “КВ” и “В” выполнены с закруглениями для прижатия их, соответственно, к пролетному строению и к рельсу. Жесткость и толщина упругих прокладок определяется расчетом. Конструкция блочного подрельсового основания с ее размерами поперечного сечения и размерами блоков приведены на рисунке 2.

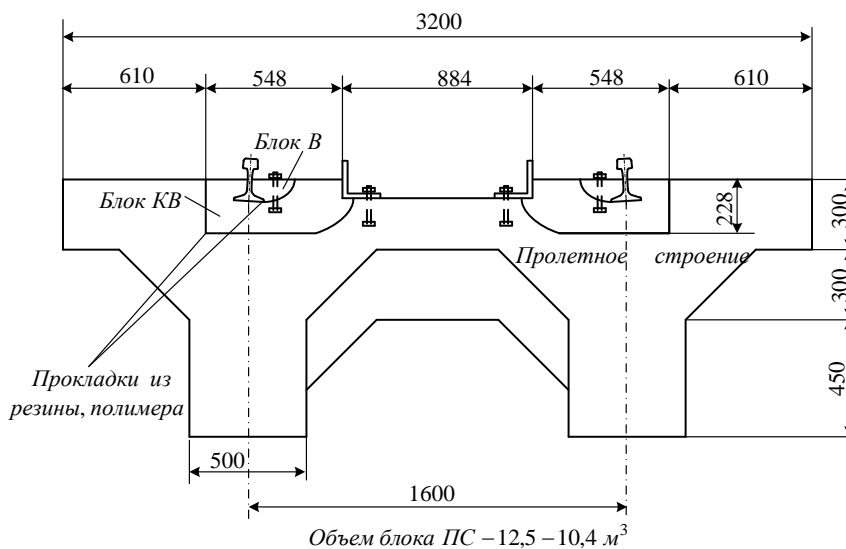

Рис.2. Конструкция крепления К-1

На приведенную конструкцию получен патент Украины на полезную модель (Патент № 140476 Узел крепления рейки до эстакады).

УСТЕНКО О.В., *д.техн.н., професор, Український державний університет залізничного транспорту*

СУШКО Д.Л., *канд. техн.н., доцент, Український державний університет залізничного транспорту*

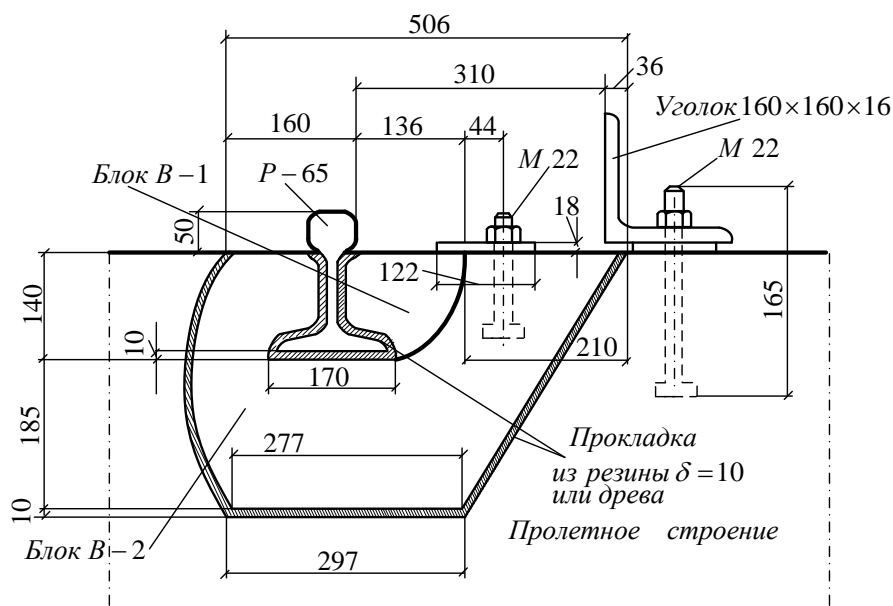
КАРПЕНКО Н.П., *канд.техн.н., доцент, Український державний університет залізничного транспорту*

м.Харків, Україна

ПОКРАЩЕННЯ ЕЛЕКТРОМАГНІТНОЇ СУМІСНОСТІ ТЯГОВИХ ПІДСТАНЦІЙ ПОСТІЙНОГО СТРУМУ ШЛЯХОМ ВПРОВАДЖЕННЯ АКТИВНИХ ВИПРЯМЛЯЧІВ З КОРЕКЦІЄЮ КОЕФІЦІЄНТА ПОТУЖНОСТІ

Однією з основних завдань силової електроніки є вирішення проблеми забезпечення електромагнітної сумісності (ЕМС) напівпровідникових перетворювачів з електричними мережами [1, 2]. У сучасних умовах вимоги забезпечення якості електричної енергії висувається на перший план при вирішенні питань передачі, перетворення і розподілу електроенергії, як в промисловості, так і на залізничному транспорті та є одним з найбільш пріоритетних питань енергопостачання на сьогоднішній день [3,4]. В даний час існує тенденція посилення вимог вітчизняних і міжнародних стандартів, що пред'являються до якості електроенергії та електромагнітної сумісності в цілому [5]. Таким чином, для виконання сучасних вимог електромагнітної сумісності тягової підстанції постійного струму з живильної і контактної мережами необхідно переглянути концепцію побудови перетворювальної установки тягової підстанції

В даний час експлуатуються випрямні установки тягових підстанцій, які не задовольняють міжнародним вимогам до електромагнітної сумісності, перш за все, за гармонійним складом споживаного струму. Варто зазначити, що вищі гармоніки, що генеруються в мережу живлення випрямними установками, викликають ряд небажаних явищ [6]:

- здійснюють негативний вплив на системи автоматики, релейного захисту, телемеханіки та зв'язку;
- викликають додаткові втрати і скорочують термін служби ізоляції в електричних машинах і трансформаторах;
- викликають спотворення форми напруги живлення і ускладнюють компенсацію реактивної потужності за допомогою батарей конденсаторів.

Всі перераховані вище фактори призводять до зниження ККД всієї системи електропостачання, а також що живляться від неї технічних пристроїв.

Одним з напрямків підвищення енергетичної ефективності в системах електропостачання залізничного транспорту є реалізація рекуперації енергії тяговими підстанціями в мережу живлення. При цьому важливим є забезпечення високої якості рекуперованої енергії. В даний час, через відсутність необхідного обладнання, що забезпечує режим рекуперації тягової підстанції, енергія, що рекуперується електрорухомим складом, гаситься на баластних реостатах.

Для вирішення раніше зазначених завдань перспективним є застосування активних трифазних випрямлячів з корекцією коефіцієнта потужності (АВН) в складі тягових підстанцій постійного струму. Це дозволить значною мірою поліпшити показники електромагнітної сумісності тягових підстанцій постійного струму з живильною і контактною мережами, поліпшити якість вихідної напруги, а також реалізувати двонаправлену передачу енергії. Однак алгоритми управління даного типу перетворювачів в режимах двобічної передачі енергії з використанням широтно-імпульсної модуляції (ШІМ) є недостатньо глибоко вивченим питанням. Актуальним завданням є створення систем автоматичного керування трифазними активними випрямлячами з корекцією коефіцієнта потужності, які забезпечують поліпшення показників електромагнітної сумісності і коефіцієнта потужності тягової підстанції, за рахунок зниження генерації вищих гармонік в живильну і контактну мережі.

Список використаних джерел

1. Бадер М.П. Электромагнитная совместимость. Москва: Высшее профессиональное образование. 2002. 637 с.
2. Ариллага Дж., Бредли Д., Боджер П. Гармоники в электрических системах. Москва: ЭнергATOMиздат. 1990. 320 с.
3. Домнин И.Ф., Жемеров Г.Г., Сокол Е.И. Перспективы применения полупроводниковых компенсаторов реактивной мощности в сетях электроснабжения промышленных предприятий. *Технічна електродинаміка. Тематичний випуск «Силова електроніка та енергоефективність», 2002, Ч.2. С37-43.*
4. Анохов І.В., Бадьор М.П., Гаврилюк В.І., Сиченко В.Г. Про електромагнітну сумісність електрифікованих ліній постійного струму. *Залізничний транспорт України. 2000. №2 С.10–12*
5. Limits for Harmonic Current Emission. IEC1000-3-2. 1995.
6. Жежеленко И.В. Высшие гармоники в системах электроснабжения промпредприятий. Москва: Энергия. 1974. – 184 с.
7. Даніл'ян В. О. Деякі проблеми та особливості розвитку інформаційного суспільства в Україні. *Гуманітарний часопис: зб. наук. пр. Харків, 2005. № 3. С. 74 – 78.*

8. Даніл'ян В. О. Деякі тенденції розвитку інформаційного суспільства на прикладі провідних держав. *Наукові записки Харківського університету Повітряних Сил. Соціальна філософія, психологія. Харків, 2005. Вип. 3 (24). С. 156 – 163.*

9. Даніл'ян В. О. Інформаційне суспільство: базові концепції аналізу. *Наукові записки Харківського університету Повітряних Сил. Соціальна філософія, психологія. Харків, 2005. Вип. 2 (23). С. 131 – 138.*

ЗМІСТ

СЕКЦІЯ І. ФІЛОСОФСЬКІ ТА ГУМАНІТАРНІ НАУКИ

ПРИВІТАННЯ УЧАСТНИКІВ КОНФЕРЕНЦІЇ С.В.ПАНЧЕНКО	3
АБАШНІК В.О. ЕДМУНД ГУССЕРЛЬ У ФІЛОСОФІЇ ІСИДОРА ПРОДАНА (1854–1919/20)	6
АБАШНІК У.В. ВАЛЬТЕР БЕНЬЯМІН (1892–1940) ТА МЕДІА-ФІЛОСОФІЯ	10
АЛЕКСЄЄНКО Н.В. ОСОБЛИВОСТІ НАВЧАЛЬНОЇ МОТИВАЦІЇ МАЙБУТНІХ ІНЖЕНЕРІВ	13
АНДРУЩЕНКО В.П. ПЛАГІАТ ТА НЕДОБРОЧЕСНІСТЬ – ЗАГРОЗА НАУКОВОМУ ПОТЕНЦІАЛУ УКРАЇНИ	15
БАБИЧ В.П. ОСНОВЫ РАЗУМНОГО, ЦИВИЛИЗОВАННОГО МЫСЛЕТВОРЧЕСТВА	21
БЛИЗНЮК Л.М. ФЕНОМЕН МОВЛЕННЄВОЇ КОМУНІКАЦІЇ В УМОВАХ ЦИФРОВІЗАЦІЇ СУЧАСНОГО СУСПІЛЬСТВА	31
ГОРОБЧУК Л. М. СТРУКТУРНІ КОМПОНЕНТИ ОСОБИСТОСТІ У ПОЛІКУЛЬТУРНОМУ ПРОСТОРІ	34
ГРОМОВА О.В. РОЛЬ ІНФОРМАЦІЇ ТА КОМУНІКАЦІЙНИХ ТЕХНОЛОГІЙ В РОЗВИКУ СУЧАСНОГО СУСПІЛЬСТВА	38
ДАНІЛ'ЯН В. О. ДУАЛЬНА ОСВІТА В УКРАЇНІ: ПЕРСПЕКТИВИ ТА НЕДОЛІКИ	41
ДАНІЛ'ЯН В. О. ПРОБЛЕМА СВОБОДИ ТА ВІДПОВІДАЛЬНОСТІ В ТВОРЧОСТІ НОРВЕЗЬКОГО ФІЛОСОФА ЛАРСА СВЕНДСЕНА	44
ДАХНІЙ А.Й. Г.С. СКОВОРОДА ТА Т.Г. ШЕВЧЕНКО ЯК ЗАСНОВНИКИ УКРАЇНСЬКОГО ЕКЗИСТЕНЦІАЛІЗМУ	46
ДОВГАНЬ А. О. Н.МАЛЬБРАНШТА ДАВНЬОКИТАЙСЬКА ФІЛОСОФІЯ	51
ДОЛЬСКАЯ О.О. ФОРМУВАННЯ НАРРАТИВУ ПОСТЛЮДИНИ: РОЗДУМИ ПРО ПІДГРУНТЯ НОВОЇ АТРОПОЛОГІЇ	57
ЗАГРІЙЧУК І. Д. НЕЗАВЕРШЕНІСТЬ КОМУНІКАТИВНОГО ПРОЦЕСУ ЯК ЗАПОРУКА СОЦІАЛЬНОЇ ЗЛАГОДИ	61
ІЛЬІН В.В., ІЛЬІНА А.А. РАЦИОНАЛЬНОСТЬ ПОВЕДЕНИЯ И ПРОБЛЕМА СООТНОШЕНИЯ ЭТИКИ И ЭКОНОМИКИ	65
КАРПЕНКО І.В. «ВЗАЄМНІСТЬ ПЕРСПЕКТИВ» А. ЩЮЦА ЯК МОЖЛИВІСТЬ КОМУНІКАЦІЇ	71
КОЛЕСНИК К.Е. ПРОЕКТ RAIL BALTIKA: РОЗБУДОВА ТА ГЕОПОЛІТИЧНЕ ЗНАЧЕННЯ	75
КОЛИЧЕВА Т.В. ГЕШТАЛЬТ-МЕТОДОЛОГІЯ ПІЗНАННЯ ЛЮДСЬКОЇ СУТНОСТІ ЯК ЗАСІБ НАБЛИЖЕННЯ ДО ІДЕНТИЧНОСТІ ІНДИВІДА	81
КОММЕДАЛ О. ІНФОРМАЦІЙНЕ СУСПІЛЬСТВО В НОРВЕГІЇ: ДОСВІД ПРАКТИЧНОГО ВТІЛЕННЯ	84
ЛЕБЕДЄВ В. О. ЖАНР «ТЕМНЕ ФЕНТЕЗІ» У СУЧАСНІЙ МАСОВІЙ КУЛЬТУРІ	87
ЛЮБІВИЙ Я.В. КОНСТРУКТ ТА ПРАКТИЧНА РЕАЛІЗАЦІЯ СВОБОДИ У КРИЗОВОМУ СОЦІУМІ	88

ЛЯХ В.В. <i>КРИЗА ІДЕНТИЧНОСТІ В ФІЛОСОФСЬКО-ІСТОРИЧНОМУ ВИМІРІ</i>	94
МАМЕНКО Т.В. <i>ФІЛОСОФІЯ МАХІЗМУ В УКРАЇНІ: ЕМПІРІОСИМВОЛІЗМ П.С.ЮШКЕВИЧА</i>	98
НЕШКО С.І. <i>РОЛЬ ПЕРЕКЛАДАЧА, ЯК ТЕХНІЧНОГО КОМУНІКАТОРА В УМОВАХ ГЛОБАЛІЗАЦІЇ</i>	103
НОВІКОВ Б.В. <i>О ФИЛОСОФИИ И ФИЛОСОФСТВЕ</i>	105
ОВЧАРЕНКО Н.М. <i>МОЗОК, ПОВЕДІНКА ТА МЕТАФОРА</i>	116
ПАВЛОВ В.І. <i>ЕВОЛЮЦІЯ УЯВЛЕНЬ ПРО СЕКСУАЛЬНІСТЬ ЯК АКТУАЛІЗАЦІЯ ВІДНОШЕННЯ ДО САМОГО СЕБЕ</i>	119
ПАНКОВ Г. Д. <i>ЗАНЯТИЕ СОБОЙ КАК ПРОЦЕСС КОНСТРУИРОВАНИЯ ИДЕАЛЬНОЙ ИДЕНТИЧНОСТИ В ХРИСТИАНСКОМ ДИСКУРСЕ</i>	129
ПЕТРУШЕНКО В.Л. <i>ЩО Ж ТАКЕ БУТТЯ І ЯК ЙОГО ОСМИСЛИТИ?</i>	133
ПЕТРУШЕНКО О.П. <i>УТОПІЯ ЯК СПОСІБ КОМУНІКАЦІЇ ЛЮДИНИ ІЗ НАЛЕЖНИМ</i>	142
ПЕТРУШОВ В.М. <i>«ЛЮДИНА ЗАГИНЕ І НА ЇЇ МІСЦЕ ПРИЙДЕ НАДЛЮДИНА» Ф.НІЦШЕ. ТАК ГОВОРИВ ЗАРАТУСТРА</i>	144
ПОНОМАРЕНКО В.Є. <i>НАЦІОНАЛЬНО-КУЛЬТУРНИЙ КОМПОНЕНТ ФРАЗЕОЛОГІЧНИХ ОДИНИЦЬ ПРИ ПЕРЕКЛАДІ (НА МАТЕРІАЛІ АНГЛІЙСЬКОЇ МОВИ).</i>	148
ПОНОМАРЕНКО Н.В. <i>КОНАТИВНА, СИГНІФІКАТИВНА ТА СТРУКТУРНА ХАРАКТЕРИСТИКА АНГЛІЙСЬКИХ, РОСІЙСЬКИХ ТА УКРАЇНСЬКИХ ФРАЗЕОЛОГІЗМІВ</i>	150
ПОНОМАРЬОВ О. С.,ХАРЧЕНКО А. О.,ЧЕБОТАРЬОВ М. К. <i>ТЕХНОЛОГІЧНИЙ РОЗВИТОК ЯК ЧИННИК КОЕВОЛЮЦІЇ ЛЮДИНИ І ПРИРОДИ</i>	153
РАССОХА И. Н. <i>УСКОРЕНИЕ ИСТОРИИ 12/4, «АНТРОПНЫЙ ПРИНЦИП» И ВОЗМОЖНОСТЬ БЛИЗКОГО «КОНЦА ИСТОРИИ»</i>	157
РУМЯНЦЕВА Т.Г. <i>ИДЕЯ НИЦШЕ О СВЕРХЧЕЛОВЕКЕ И СОВРЕМЕННОСТЬ</i>	
САМОЙЛЕНКО Д. О. <i>ТРЕНДИ РОЗВИТКУ СУЧАСНОГО ГРОМАДЯНСЬКОГО СУСПІЛЬСТВА</i>	166
САМОЙЛЕНКО Д. О. <i>ТРЕНДИ РОЗВИТКУ СУЧАСНОГО ГРОМАДЯНСЬКОГО СУСПІЛЬСТВА</i>	169
СИВОГРАКОВА З.А. <i>ПСИХОЛОГІЧНИЙ ЗМІСТ І ПЕДАГОГІЧНА РОЛЬ ЗВОРОТНОГО ЗВ'ЯЗКУ В УМОВАХ ДИСТАНЦІЙНОГО НАВЧАННЯ</i>	173
СИТНІЧЕНКО Л.А. <i>НОВІТНІ ФІЛОСОФСЬКІ ДИСКУРСИ ІДЕНТИЧНОСТІ: СПРАВЕДЛИВІСТЬ ЗАМІСТЬ НАСИЛЬСТВА</i>	176
ТИТАР О. В. <i>ФІЛОСОФІЯ ЗОРОВОГО ОБРАЗУ</i>	180
ТИХОНРАВОВ С.М. <i>КОМУНІКАТИВНА КОМПЕТЕНТНІСТЬ ФАХІВЦІВ ЗАЛІЗНИЧНОЇ ГАЛУЗІ</i>	184
ТОЛСТОВ І.В. <i>ВЗАЄМОЗУМОВЛЕНІСТЬ ЛЮДСЬКОЇ ГІДНОСТІ ТА ПРАВ ЛЮДИНИ</i>	185
ТОНІО В. <i>КОРОНАВІРУСНА КРИЗА: НЕХАЙ ВИРІШУЄ ЖЕРЕБ!</i>	188
ХРИСТОФ Р. <i>ПОПУЛІСТИ: ВЖЕ ПЛАТОН ЗАСТЕРІГАВ ВІД НИХ</i>	192

ЧАПЛИГІН О.К., СУК О.Є. <i>ВІД MONO- ДО POLY– ЕВОЛЮЦІЯ ПОГЛЯДІВ НА СУТНІСТЬ ЛЮДИНИ</i>	196
ШАПОВАЛ В.Н. <i>ИСТОРИЧЕСКИЕ ЭТАПЫ И СУЩНОСТЬ КОММУНИКАТИВНЫХ ТЕХНОЛОГИЙ</i>	201
ШЕПЕЛЕНКО Т.В. <i>ФОРМУВАННЯ ФІЗИЧНОЇ КУЛЬТУРИ СТУДЕНТІВ НА ОСНОВІ ІНФОРМАЦІЙНО-КОМУНІКАТИВНИХ ТЕХНОЛОГІЙ</i>	203
СЕКЦІЯ ІІ. ЕКОНОМІЧНІ НАУКИ	
АЛЕКСАНДРОВА О.Ю., КОСИЧ М.В. <i>ІСТОРИЧНІ АСПЕКТИ ВИНИКНЕННЯ ТА РОЗВИТКУ МОНОПОЛІСТИЧНИХ ОБ'ЄДНАНЬ</i>	206
БОРОВИК Ю.Т. <i>СУТНІСТЬ І ПРИНЦИПИ «ЗЕЛЕНОЇ ЕКОНОМІКИ»</i>	208
ВАНИШВИЛИ М.М. <i>ИНФОРМАЦИОННАЯ ПРОЗРАЧНОСТЬ КОРПОРАТИВНОГО УПРАВЛЕНИЯ – ЗАЛОГ ИНВЕСТИЦИОННОЙ ПРИВЛЕКАТЕЛЬНОСТИ КОМПАНИИ</i>	210
ГРИЦЕНКО Н.В., ДЕРГОУСОВА А.О. <i>ПІДХОДИ ДО УПРАВЛІННЯ КАДРАМИ В МЕНЕДЖМЕНТІ ОРГАНІЗАЦІЙ В СУЧАСНИХ УМОВАХ ГЛОБАЛІЗАЦІЇ</i>	213
ДИКАНЬ О.В., КРИХТІНА Ю.О., СТОРОЖИЛОВА У.Л. <i>СУЧАСНІ ТЕНДЕНЦІЇ РОЗВИТКУ S.M.A.R.T. МЕНЕДЖМЕНТУ</i>	216
ЄВСЄВА О. О., ОМЕЛЬЧЕНКО С. О., НЕВСРОВА Ю. С. <i>МЕХАНІЗМ РОЗПОДІЛУ ДОХОДНИХ НАДХОДЖЕНЬ ВІД ПЕРЕВЕЗЕНЬ НА ЗАЛІЗНИЧНОМУ ТРАНСПОРТІ</i>	217
ЄРЬОМІНА М.О. <i>КЛАСТЕРНА ПОЛІТИКА РОЗВИТКУ РЕГІОНІВ</i>	221
ЗАЙЦЕВА І.Ю., <i>ОСОБЛИВОСТІ ЗЛИТТІВ ТА ПОГЛИНАНЬ НА ТРАНСПОРТІ</i>	223
КАЛАБУХІН Ю.Є., КАМЕНЕВА Н.М., <i>ВПЛИВ КАРАНТИННИХ ЗАХОДІВ НА РОЗВИТОК ГЛОБАЛЬНОЇ ЕКОНОМІКИ</i>	226
КАЛИЧЕВА Н.Є, МАСАН В.В. <i>ІНФОРМАЦІЙНІ ТЕХНОЛОГІЇ ЯК ФАКТОР ЗАБЕЗПЕЧЕННЯ СТАЛОГО РОЗВИТКУ ПІДПРИЄМСТВ ЗАЛІЗНИЧНОГО ТРАНСПОРТУ</i>	230
КОЛІСНИКОВ А. В., КРУТЬКО І. М. <i>ПРАВОВІ ЗАСАДИ РОЗВИТКУ ІНФОРМАЦІЙНОГО СУСПІЛЬСТВА В УКРАЇНІ</i>	232
КОМАРЕНКО О.А. <i>ФОРМИРОВАНИЕ ИНСТИТУЦИОНАЛЬНОЙ СРЕДЫ ОБЕСПЕЧЕНИЯ ИНКЛЮЗИВНОГО РАЗВИТИЯ КАК НЕОТЪЕМЛЕМОЕ УСЛОВИЕ ПОВЫШЕНИЯ НАЦИОНАЛЬНОГО КАЧЕСТВА ЖИЗНИ В УСЛОВИЯХ ГЛОБАЛИЗАЦИИ</i>	234
КОМПАНИЕЦ В. В. <i>О ХАРАКТЕРИСТИКАХ И СТРУКТУРЕ НОВОЙ ЭКОНОМИКИ И ОБЩЕСТВА</i>	236
ЛИСЯК О. І., ГАЙВОРОНСЬКА Т. М. <i>ПРАВОВЕ ЗАБЕЗПЕЧЕННЯ ФУНКЦІОНУВАННЯ ІНФОРМАЦІЙНОГО СУСПІЛЬСТВА В УКРАЇНІ ТА ЗА КОРДОНОМ: ПОРІВНЯЛЬНИЙ АНАЛІЗ</i>	241
ПІДОПРИГОРА І.В., КОВАЛЬОВА Д. А. <i>АКТУАЛЬНІСТЬ ПРОФЕСІЇ ТОП – БУХГАЛТЕРА В УМОВАХ СУЧАСНОСТІ</i>	243
ПОЛЯКОВА О.М. <i>РОЛЬ І МІСЦЕ ПОВЕДІНКОВОЇ ЕКОНОМІКИ В СУЧАСНІЙ ЕКОНОМІЧНІЙ НАУЦІ</i>	246

ТРЕТЬЯКОВ О. В., ГАРМАШ Б.К., ГРИГОР'ЄВА Є.С., ГОВОРОВА К.В., ДЮМІН Е.С. ПІДХІД ДО ОЦІНКИ УМОВ ПРАЦІ ЗА ПОКАЗНИКАМИ ШКІДЛИВОСТІ НА ОСНОВІ ВИЗНАЧЕННЯ ВИРОБНИЧОГО РИЗИКУ	249
ФРОЛОВ А.И., ЧЕЛЯДИНОВА Н.Г., МОЗГОВАЯ О.Т., ПЕТРОВ А.Н., КОНЦЕПЦИЯ УСТОЙЧИВОГО РАЗВИТИЯ И ИДЕОЛОГИЯ ЭКОЦЕНТРИЗМА	253
СЕКЦІЯ ІІІ. ТЕХНІЧНІ НАУКИ	
MORAVEC MAREK, LUKASOVA KATARINA NOISE MONITORING AS CONCEPT OF SMART CITIES	258
АНАНЬЄВА О.М. ЗІНЧЕНКО О.Є. ГАРМОНІЙНИЙ АНАЛІЗ ВИХІДНОЇ НАПРУГИ ВИПРЯМЛЯЧА ТЯГОВОЇ ПІДСТАНЦІЇ	261
БАКЛАНОВ О.М., ЩИТИНСЬКИЙ О.М. СПЕЦІАЛЬНЕ ХАРЧУВАННЯ ДЛЯ ПРАЦІВНИКІВ ЗАЛІЗНИЧНОГО ТРАНСПОРТУ. ПРОФІЛАКТИЧНІ СОЛЬОВІ СУМІШІ	264
БРУСЕНЦОВ В.Г. , БРУСЕНЦОВ О.В. ИНФОРМАЦИОННЫЕ ТЕХНОЛОГИИ И ОБЕСПЕЧЕНИИ БЕЗОПАСНОСТИ ЖЕЛЕЗНОДОРОЖНОГО ТРАНСПОРТА	267
ЗАПАРА В.М., ЗАПАРА Я.В. ДОСЛІДЖЕННЯ СТАНУ СХОРОННОСТІ ВАНТАЖІВ ТА НАПРЯМКІВ ЇЇ ПОКРАЩЕННЯ НА АТ «УКРЗАЛІЗНИЦЯ» З УРАХУВАННЯМ СУЧАСНИХ РЕАЛІЙ	270
КОТЕНКО Ю.А. ДОЦІЛЬНІСТЬ СТВОРЕННЯ МЕРЕЖІ ВИСОКОШВИДКІСНИХ МАГІСТРАЛЕЙ І ПОДІЛУ ВАНТАЖНОЇ І ПАСАЖИРСЬКОЇ ЗАЛІЗНИЧНОЇ ІНФРАСТРУКТУРИ	272
КРАСНОШТАН О.М. ВИКОРИСТАННЯ КОМБІНОВАНОЇ СИСТЕМИ ЕНЕРГОПОСТАЧАННЯ ПОЇЗДІВ МЕТРОПОЛІТЕНУ У РАЗІ ПОДОВЖЕННЯ ЛІНІЙ У ПРИМІСЬКУ ЗОНУ	274
ЛАТОРЕЦ Е.В. ЦИФРОВАЯ ТЕХНОЛОГИЯ НАНЕСЕНИЯ РИСУНКА НА КЕРАМИЧЕСКУЮ ПЛИТКУ	276
НЕРУБАЦЬКИЙ В. П., ГОРДІЄНКО Д. А. ІНТЕГРАЦІЯ АВТОМАТИЗОВАНОЇ СИСТЕМИ ПЛАНУВАННЯ ТЕХНІЧНОГО ОБСЛУГОВУВАННЯ ІНФРАСТРУКТУРИ ЗАЛІЗНИЦЬ	278
ПАНЧЕНКО В.В., МАСЛІЙ А.С. ПІДВИЩЕННЯ ЕНЕРГЕТИЧНОЇ ЕФЕКТИВНОСТІ СИСТЕМИ ТЯГОВОГО ЕЛЕКТРОПОСТАЧАННЯ ПОСТІЙНОГО СТРУМУ	282
ПЕТРОВ А.Н. БЕЗБАЛЛАСТНЫЙ ПУТЬ НА ЭСТАКАДАХ, МОСТАХ И НА ЗЕМЛЯНОМ ПОЛОТНЕ НА ПЛИТАХ И БЛОКАХ	284
УСТЕНКО О.В., СУШКО Д.Л., КАРПЕНКО Н.П. ПОКРАЩЕННЯ ЕЛЕКТРОМАГНІТНОЇ СУМІСНОСТІ ТЯГОВИХ ПІДСТАНЦІЙ ПОСТІЙНОГО СТРУМУ ШЛЯХОМ ВПРОВАДЖЕННЯ АКТИВНИХ ВИПРЯМЛЯЧІВ З КОРЕКЦІЄЮ КОЕФІЦІЄНТА ПОТУЖНОСТІ	288

Наукове видання

**VIII МІЖНАРОДНА НАУКОВО-ПРАКТИЧНА КОНФЕРЕНЦІЯ,
ПРИСВЯЧЕНА 90-РІЧЧЮ УКРАЇНСЬКОГО ДЕРЖАВНОГО
УНІВЕРСИТЕТУ ЗАЛІЗНИЧНОГО ТРАНСПОРТУ**

ЛЮДИНА, СУСПІЛЬСТВО, КОМУНІКАТИВНІ ТЕХНОЛОГІЇ

**МАТЕРІАЛИ VIII МІЖНАРОДНОЇ НАУКОВО-ПРАКТИЧНОЇ
КОНФЕРЕНЦІЇ «ЛЮДИНА, СУСПІЛЬСТВО, КОМУНІКАТИВНІ
ТЕХНОЛОГІЇ»**

**REPORTS OF THE VIII INTERNATIONAL
SCIENTIFIC-PRACTICAL CONFERENCE
“A PERSON, A SOCIETY, COMMUNICATIVE TECHNOLOGIES”**

м. Харків, 15–16 жовтня 2020 р.

Відповідальність за наукову достовірність матеріалів та відсутність плагіату
несуть автори

Матеріали публікуються в авторській редакції

Формат 60x84/16. Папір офсетний. Гарнітура Times ET.
Умов. друк. арк. 17,15. Наклад 100 прим. Замов. № 1006/8-20.

Видавництво ТОВ «ДІСА ПЛЮС»
Свідоцтво суб'єкта видавничої справи: серія ДК № 4047 від 15.04.2011 р.
61029, м. Харків, шосе Салтівське, буд. 154. Тел. (057) 768-03-15,
e-mail: disadruk@gmail.com

Надруковано з готових оригінал-макетів у друкарні ФОП Петров В. В.
Єдиний державний реєстр юридичних осіб та фізичних осіб-підприємців.
Запис № 2400000000106167 від 08.01.2009 р.
61144, м. Харків, вул. Гв. Широнінців, 79в, к. 137, тел. (057) 778-60-34.
e-mail:bookfabrik@mail.ua